

WAECO
by Dometic GROUP

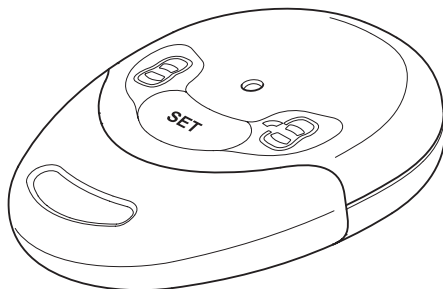

MagicTouch MT200 VW10 (9101300033)

DE 5 Funk-Fernbedienung
Fahrzeugspezifische Einbauhinweise

EN 9 Radio Remote Control
Vehicle-specific installation
instructions

FR 13 Radiotélécommande
Instructions de montage spécifiques
au véhicule

ES 17 Mando a distancia por radio
Indicaciones para el montaje
específicas del vehículo

IT 21 Radiotelecomando
Indicazioni di montaggio specifiche per
il veicolo

NL 25 Draadloze afstandsbediening
Voertuigspecifieke
inbouwvoorschriften

DA 29 Radio-fjernbetjening
Køretøjsspecifikke
installationshenvisninger

SV 32 Radio-fjärrkontroll
Fordonsspecifika anvisningar för
montering

NO 36 Radio-fjernkontrol
Kjøretøyspesifikke monteringsråd

FI 40 Radiokauko-ohjain
Ajoneuvokohtaiset asennusohjeet

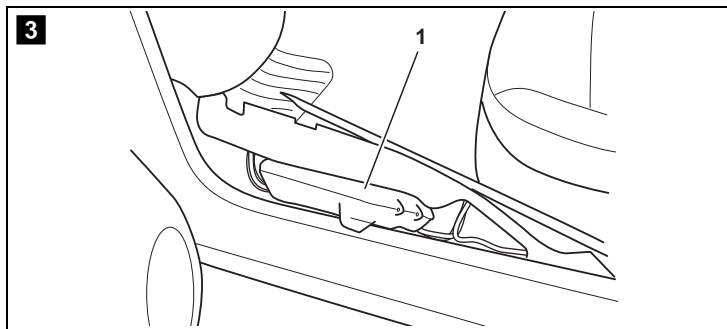
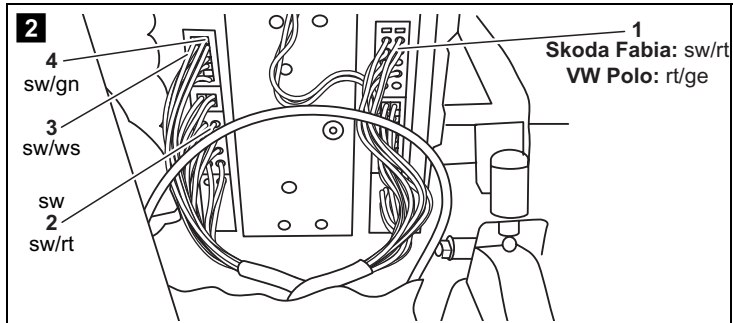
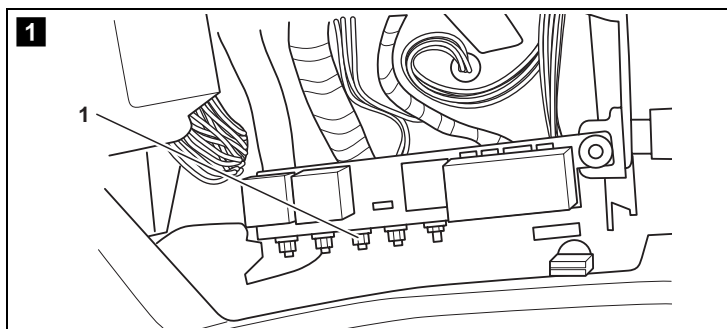

MagicTouch MT200 VW10

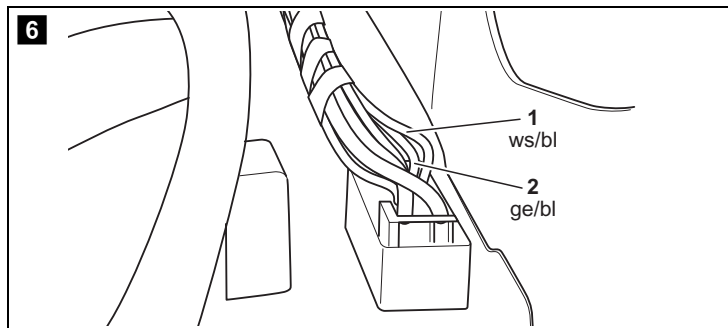
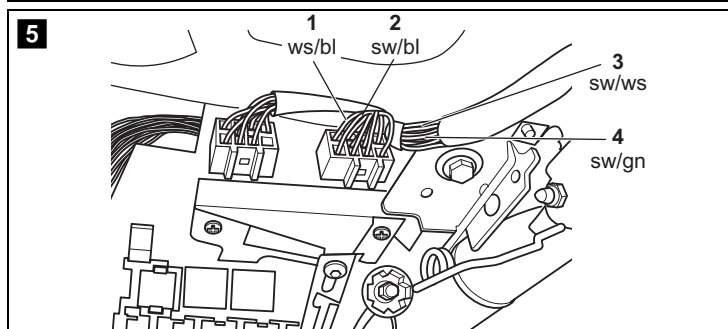
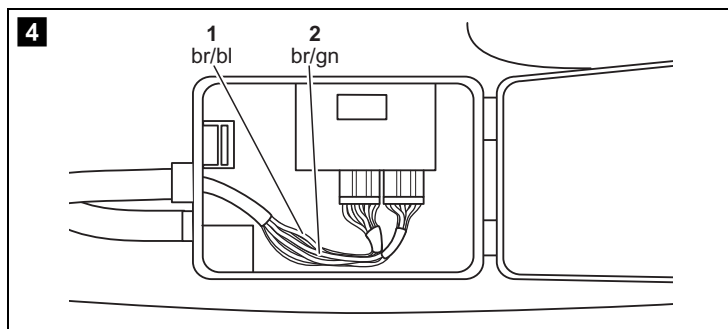

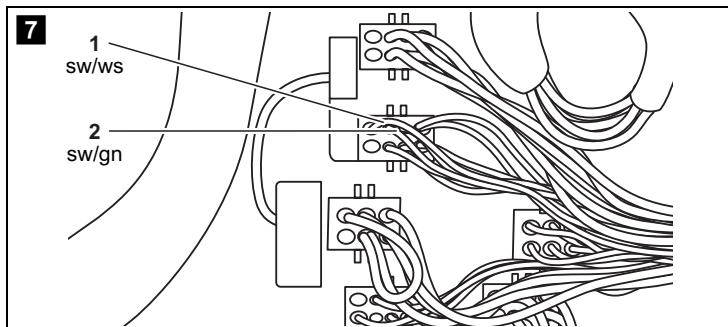

MagicTouch MT200 VW10

Geeignet zum Einbau in folgende Fahrzeuge

Im folgenden finden Sie fahrzeugspezifische Einbauhinweise zu MagicTouch MT200. Alle weiteren Informationen finden Sie in der Montage- und Bedienungsanleitung.

1 Geeignet zum Einbau in folgende Fahrzeuge

Die Funk-Fernbedienung MagicTouch MT200 VW10 (Art.-Nr. 9101300033) kann in folgenden Fahrzeugtypen verwendet werden:

- Skoda Fabia 00 – 06
- Skoda Octavia SLXi 96 – 00
- Skoda Octavia GLXi 96 – 00
- VW Passat 97 – 00
- VW Polo 02 – 05

2 MT200 montieren und anschließen



HINWEIS

Verwenden Sie die roten Schneidverbinder für Leitungen bis max. 1 mm².
Verwenden Sie die blauen Schneidverbinder für Leitungen von 1,5 bis 2,5 mm².

- Klemmen Sie das Masseband am Minuspol der Fahrzeugbatterie ab.

2.1 Spannungsversorgung

Skoda Octavia und VW Passat

- Klemmen Sie die folgenden Leitungen der Funk-Fernbedienung wie beschrieben an:
 - die rote Leitung an die Schraubklemme „+30“ (unter dem Armaturenbrett, Abb. **1** 1, Seite 2)
 - die orange Leitung an die Schraubklemme „75X“ (unter dem Armaturenbrett, Abb. **1** 1, Seite 2)
 - die schwarze Leitung an einen vorhandenen Massepunkt

Skoda Fabia und VW Polo

- ▶ Trennen Sie die Ringhülsen von folgenden Leitungen der Funk-Fernbedienung:
 - rote Leitung
 - orange Leitung
- ▶ Verbinden Sie die folgenden Leitungen der Funk-Fernbedienung jeweils mit Hilfe von Schneidverbindern (Abb. **2**, Seite 2):
 - **Skoda Fabia**: die rote Leitung mit der schwarz/roten Leitung (**sw/rt**) im braunen 5-poligen Stecker am Stromverteilerkasten unterhalb des Armaturenbrettes auf der Fahrerseite
 - **VW Polo**: die rote Leitung mit der rot/gelben Leitung (**rt/ge**) im braunen 5-poligen Stecker am Stromverteilerkasten unterhalb des Armaturenbrettes auf der Fahrerseite
 - die orange Leitung mit der schwarzen (**sw**) bzw. schwarz/roten (**sw/rt**) Leitung aus Pin 12 im braunen 18-poligen Stecker am Stromverteilerkasten unterhalb des Armaturenbrettes auf der Fahrerseite
- ▶ Klemmen Sie die schwarze Leitung der Funk-Fernbedienung an einen vorhandenen Massepunkt an.

2.2 ZV-Ansteuerung

VW Passat

Die Ansteuerung der Zentralverriegelung erfolgt am Zentralverriegelungs-Steuergerät Ihres Fahrzeuges. Das Steuergerät befindet sich in einer Kunststoffbox unter dem Teppichboden vor dem Fahrersitz.

- ▶ Nehmen Sie die Trittleiste auf der Fahrerseite ab.
- ▶ Heben Sie den Teppichboden an, und ziehen Sie die Kunststoffbox (Abb. **3**, Seite 2) hervor.
- ▶ Öffnen Sie die Kunststoffbox.
- ▶ Verlegen Sie die graue und blau/rote Leitung der Funk-Fernbedienung am Original-Kabelstrang entlang zur Kunststoffbox.
- ▶ Verbinden Sie die folgenden Leitungen der Funk-Fernbedienung jeweils mit Hilfe von Schneidverbindern (Abb. **4**, Seite 3):
 - die graue Leitung mit der braun/blauen Leitung (**br/bl**) (Pin 2 vom 23-poligen Stecker) vom Original-Kabelstrang (am Steuergerät)
 - die blau/rote Leitung mit der braun/grünen (**br/gn**) Leitung (Pin 4 vom 23-poligen Stecker) vom Original-Kabelstrang (am Steuergerät)

Skoda Octavia

Die Ansteuerung der Zentralverriegelung erfolgt am Zentralverriegelungs-Steuergerät Ihres Fahrzeuges. Das Steuergerät befindet sich links neben der Lenksäule (Abb. **5**, Seite 3).

- Verbinden Sie die folgenden Leitungen der Funk-Fernbedienung jeweils mit Hilfe von Schneidverbindern:
 - die graue Leitung mit der weiß/blauen Leitung (**ws/bl**) (Pin 2 vom 23-poligen Stecker) vom Original-Kabelstrang (am Steuergerät)
 - die blau/rote Leitung mit der schwarz/blauen Leitung (**sw/bl**) (Pin 4 vom 23-poligen Stecker) vom Original-Kabelstrang (am Steuergerät)

Skoda Fabia und VW Polo

Die Ansteuerung der Zentralverriegelung erfolgt am Zentralverriegelungs-Steuergerät Ihres Fahrzeuges. Das Steuergerät befindet sich im Fußraum auf der Fahrerseite am Heizungskasten (Abb. **6**, Seite 3).

- Verbinden Sie die folgenden Leitungen der Funk-Fernbedienung jeweils mit Hilfe von Schneidverbindern:
 - **VW Polo**: die graue und die blau/rote Leitung mit der weiß/blauen Leitung (**ws/bl**) (Pin 6 vom 23-poligen schwarzen Stecker) vom Zentralverriegelungs-Steuergerät
 - **Skoda Fabia**: die graue und die blau/rote Leitung mit der gelb/blauen Leitung (**ge/bl**) (Pin 6 vom 23-poligen schwarzen Stecker) vom Zentralverriegelungs-Steuergerät

2.3 Blinkeransteuerung

VW Passat

Die Ansteuerung der Fahrzeugblinker erfolgt an der linken A-Säule im Fußraum am 10-poligen braunen Stecker (Abb. **7**, Seite 4).

- Verlegen Sie die schwarz/weiße und schwarz/grüne Leitung der Funk-Fernbedienung am Original-Kabelstrang entlang zum Zentralverriegelungs-Steuergerät.
- Verbinden Sie die folgenden Leitungen der Funk-Fernbedienung jeweils mit Hilfe von Schneidverbindern:
 - die schwarz/weiße Leitung mit der schwarz/weißen Leitung (**sw/ws**) (Pin 9 vom braunen 10-poligen Stecker)
 - die schwarz/grüne Leitung mit der schwarz/grünen Leitung (**sw/gn**) (Pin 9 vom braunen 10-poligen Stecker)

Skoda Octavia

Die Ansteuerung der Fahrzeugblinker erfolgt im Kabelstrang an der Lenksäule (Abb. **5**, Seite 3).

- ▶ Verlegen Sie die schwarz/weiße und schwarz/grüne Leitung der Funk-Fernbedienung am Original-Kabelstrang entlang zur Lenksäule.
- ▶ Verbinden Sie die folgenden Leitungen der Funk-Fernbedienung jeweils mit Hilfe von Schneidverbindern:
 - die schwarz/weiße Leitung mit der schwarz/weißen Leitung (**sw/ws**) im Kabelstrang an der Lenksäule.
 - die schwarz/grüne Leitung mit der schwarz/grünen Leitung (**sw/gn**) im Kabelstrang an der Lenksäule.

Skoda Fabia und VW Polo

Die Ansteuerung der Fahrzeugblinker erfolgt am Stromverteilerkasten unterhalb des Armaturenbrettes auf der Fahrerseite (Abb. **2**, Seite 2).

- ▶ Verlegen Sie die schwarz/weiße und schwarz/grüne Leitung der Funk-Fernbedienung am Original-Kabelstrang entlang zur Lenksäule.
- ▶ Verbinden Sie die folgenden Leitungen der Funk-Fernbedienung jeweils mit Hilfe von Schneidverbindern:
 - die schwarz/weiße Leitung mit der schwarz/weißen Leitung (**sw/ws**) im Kabelstrang an der Lenksäule.
 - die schwarz/grüne Leitung mit der schwarz/grünen Leitung (**sw/gn**) im Kabelstrang an der Lenksäule.

2.4 Montage abschließen

- ▶ Klemmen Sie das Masseband am Minuspol der Fahrzeugbatterie wieder an.
- ▶ Testen Sie die Funktion der Funk-Fernbedienung.
- ▶ Befestigen Sie das Steuergerät mit dem beiliegenden Befestigungsmaterial.
- ▶ Montieren Sie demontierte Verkleidungen/Abdeckungen wieder.

MagicTouch MT200 VW10

Suitable for installing in the following vehicles

The following information contains vehicle-specific installation instructions for MagicTouch MT200. Refer to the installation and operating manual for any further information.

1 Suitable for installing in the following vehicles

The MagicTouch MT200 VW10 radio remote control (item no. 9101300033) can be used in the following vehicle types:

- Skoda Fabia 00 – 06
- Skoda Octavia SLXi 96 – 00
- Skoda Octavia GLXi 96 – 00
- VW Passat 97 – 00
- VW Polo 02 – 05

2 Installing and connecting the MT200



NOTE

Use a red piercing connector for cables with a cross-section of max. 1 mm².
Use a blue piercing connector for cables with a cross-section of between 1.5 to 2.5 mm².

- Undo the strap on the negative terminal of the vehicle battery.

2.1 Power supply

Skoda Octavia and VW Passat

- Connect the following cables of the radio remote control as follows:
 - Connect the red cable to the “+30” screw terminal (under the dashboard, fig. 1 1, page 2)
 - Connect the orange cable to the “75X” screw terminal (under the dashboard, fig. 1 1, page 2)
 - Connect the black cable to an available earth point

Skoda Fabia and VW Polo

- ▶ Disconnect the ring sleeves from the following cables of the radio remote control:
 - Red cable
 - Orange cable
- ▶ Connect the following cables of the radio remote control using piercing connectors (fig. 2, page 2):
 - **Skoda Fabia:** connect the red cable to the black/red cable (**sw/rt**) in the brown, 5-pin plug on the power distributor box underneath the dashboard on the driver's side
 - **VW Polo:** connect the red cable to the red/yellow cable (**rt/ge**) in the brown, 5-pin plug on the power distributor box underneath the dashboard on the driver side
 - Connect the orange cable to the black (**sw**) or black/red (**sw/rt**) cable from pin 12 in the brown, 18-pin plug on the power distributor box underneath the dashboard on the driver's side
- ▶ Connect the black cable of the radio remote control to an available earth point.

2.2 CL activation

VW Passat

The central locking activation is conducted by means of the central locking control device of your vehicle. The control device is located in a plastic box under the carpet in front of the driver's seat.

- ▶ Remove the skirting board on the driver's side.
- ▶ Lift up the carpet and pull the plastic box (fig. 3 1, page 2) out to the front.
- ▶ Open the plastic box.
- ▶ Lay the grey and blue/red cables of the radio remote control along the original cable strand to the plastic box.
- ▶ Connect the following cables of the radio remote control using piercing connectors (fig. 4, page 3):
 - Connect the grey cable to the brown/blue cable (**br/bl**) (pin 2 on the 23-pin plug) of the original cable strand (on the control device)
 - Connect the blue/red cable to the brown/green cable (**br/gn**) (pin 4 on the 23-pin plug) of the original cable strand (on the control device)

Skoda Octavia

The central locking activation is conducted by means of the central locking control device of your vehicle. The control device is located on the left of the steering column (fig. 5, page 3).

- Connect the following cables of the radio remote control using piercing connectors:
 - Connect the grey cable to the white/blue cable (**ws/bl**) (pin 2 on the 23-pin plug) of the original cable strand (on the control device)
 - Connect the blue/red cable to the black/blue cable (**sw/bl**) (pin 4 on the 23-pin plug) of the original cable strand (on the control device)

Skoda Fabia and VW Polo

The central locking activation is conducted by means of the central locking control device of your vehicle. The control device is located on the heating box in the footwell on the driver's side (fig. 6, page 3).

- Connect the following cables of the radio remote control using piercing connectors:
 - **VW Polo:** connect the grey and the blue/red cables to the white/blue cable (**ws/bl**) (pin 6 on the 23-pin, black plug) of the central locking control device
 - **Skoda Fabia:** connect the grey and the blue/red cables to the yellow/blue cable (**ge/bl**) (pin 6 on the 23-pin, black plug) of the central locking control device

2.3 Indicator activation

VW Passat

The activation of the vehicle indicators is conducted on the left A pillar in the footwell on the 10-pin, brown plug (fig. 7, page 4).

- Lay the black/white cable and the black/green cable of the radio remote control along the original cable strand to the central locking control device.
- Connect the following cables of the radio remote control using piercing connectors:
 - Connect the black/white cable to the black/white cable (**sw/ws**) (pin 9 of the brown, 10-pin plug)
 - Connect the black/green cable to the black/green cable (**sw/gn**) (pin 9 of the brown, 10-pin plug)

Skoda Octavia

Activation of the vehicle's indicators is conducted in the cable strand on the steering column (fig. 5, page 3).

- ▶ Lay the black/white cable and the black/green cable of the radio remote control along the original cable strand to the steering column.
- ▶ Connect the following cables of the radio remote control using piercing connectors:
 - Connect the black/white cable to the black/white cable (**sw/ws**) in the cable strand on the steering column
 - Connect the black/green cable to the black/green cable (**sw/gn**) in the cable strand on the steering column

Skoda Fabia and VW Polo

Activation of the vehicle's indicators is conducted on the power distribution box underneath the dashboard on the driver's side (fig. 2, page 2).

- ▶ Lay the black/white cable and the black/green cable of the radio remote control along the original cable strand to the steering column.
- ▶ Connect the following cables of the radio remote control using piercing connectors:
 - Connect the black/white cable to the black/white cable (**sw/ws**) in the cable strand on the steering column
 - Connect the black/green cable to the black/green cable (**sw/gn**) in the cable strand on the steering column

2.4 Completing installation

- ▶ Reattach the strap on the negative terminal of the vehicle battery again.
- ▶ Test the radio remote control to see if it works correctly.
- ▶ Fasten the control device in place using the fastening material supplied.
- ▶ Remount the panels and covers removed.

MagicTouch MT200 VW10 Convient pour le montage dans les véhicules suivants

Vous trouverez ci-après les instructions de montage spécifiques à la MagicTouch MT200. Pour de plus amples informations, reportez-vous aux instructions de montage et de service.

1 Convient pour le montage dans les véhicules suivants

La télécommande radio MagicTouch MT200 VW10 (réf. 9101300033) peut être utilisée dans les types de véhicules suivants :

- Skoda Fabia 00 – 06
- Skoda Octavia SLXi 96 – 00
- Skoda Octavia GLXi 96 – 00
- VW Passat 97 – 00
- VW Polo 02 – 05

2 Montage et raccordement de la MT200



REMARQUE

Pour les câbles d'une section maximale de 1 mm², utilisez les connecteurs à lames rouges.

Pour les câbles d'une section maximale de 1,5 à 2,5 mm², utilisez les connecteurs à lames bleues.

- Débranchez la tresse de masse reliée au pôle négatif de la batterie du véhicule.

2.1 Alimentation électrique

Skoda Octavia et VW Passat

- A l'aide de connecteurs à lames, raccordez les câbles suivants de la télécommande radio comme indiqué :
 - le câble rouge à la borne à vis « +30 » (sous le tableau de bord, fig. 1 1, page 2)
 - le câble orange à la borne à vis « 75X » (sous le tableau de bord, fig. 1 1, page 2)
 - le câble noir à un point de masse existant

Skoda Fabia et VW Polo

- ▶ Coupez les gaines des câbles suivants de la télécommande radio :
 - câble rouge
 - câble orange
- ▶ A l'aide de connecteurs à lames, raccordez les câbles suivants de la télécommande radio (fig. **2**, page 2) :
 - **Skoda Fabia** : le câble rouge au câble noir/rouge (**sw/rt**) du connecteur marron à 5 pôles situé au niveau du boîtier électrique sous le tableau de bord, du côté du conducteur
 - **VW Polo** : le câble rouge au câble rouge/jaune (**rt/ge**) du connecteur marron à 5 pôles situé au niveau du boîtier électrique sous le tableau de bord, du côté du conducteur
 - le câble orange au câble noir (**sw**) ou noir/rouge (**sw/rt**) de la broche 12 du connecteur marron à 18 pôles situé au niveau du boîtier électrique sous le tableau de bord, du côté du conducteur
- ▶ Raccordez le câble noir de la télécommande radio à un point de masse existant.

2.2 Commande du verrouillage centralisé

VW Passat

La commande du verrouillage centralisé s'effectue au niveau de l'unité de commande du verrouillage centralisé de votre véhicule. L'unité de commande se trouve dans un boîtier en plastique sous le plancher, devant le siège du conducteur.

- ▶ Retirez la plinthe du côté du conducteur.
- ▶ Soulevez la moquette et retirez le boîtier en plastique (fig. **3** 1, page 2).
- ▶ Ouvrez le boîtier en plastique.
- ▶ Faites passer les câbles gris et bleu/rouge de la télécommande radio le long du faisceau de câbles d'origine pour les amener au boîtier en plastique.
- ▶ A l'aide de connecteurs à lames, raccordez les câbles suivants de la télécommande radio (fig. **4**, page 3) :
 - le câble gris au câble marron/bleu (**br/bl**) (broche 2 du connecteur à 23 pôles) du faisceau de câbles d'origine (au niveau de l'unité de commande)
 - le câble bleu/rouge au câble marron/vert (**br/gn**) (broche 4 du connecteur à 23 pôles) du faisceau de câbles d'origine (au niveau de l'unité de commande)

Skoda Octavia

La commande du verrouillage centralisé s'effectue au niveau de l'unité de commande du verrouillage centralisé de votre véhicule. L'unité de commande se trouve à gauche, à côté de la colonne de direction (fig. **5**, page 3).

- ▶ A l'aide de connecteurs à lames, raccordez les câbles suivants de la télécommande radio :
 - le câble gris au câble blanc/bleu (**ws/bl**) (broche 2 du connecteur à 23 pôles) du faisceau de câbles d'origine (au niveau de l'unité de commande)
 - le câble bleu/rouge au câble noir/bleu (**sw/bl**) (broche 4 du connecteur à 23 pôles) du faisceau de câbles d'origine (au niveau de l'unité de commande)

Skoda Fabia et VW Polo

La commande du verrouillage centralisé s'effectue au niveau de l'unité de commande du verrouillage centralisé de votre véhicule. L'unité de commande se trouve au niveau des pieds, du côté du conducteur, au niveau de la boîte de chauffage (fig. 6, page 3).

- A l'aide de connecteurs à lames, raccordez les câbles suivants de la télécommande radio :
 - **VW Polo** : le câble gris et le câble bleu/rouge au câble blanc/bleu (**ws/bl**) (broche 6 du connecteur noir à 23 pôles) de l'unité de commande du verrouillage centralisé
 - **Skoda Fabia** : le câble gris et le câble bleu/rouge au câble jaune/bleu (**ge/bl**) (broche 6 du connecteur noir à 23 pôles) de l'unité de commande du verrouillage centralisé

2.3 Commande des clignotants

VW Passat

La commande des clignotants du véhicule s'effectue au niveau de la colonne A au niveau du sol, sur le connecteur marron à 10 pôles (fig. 7, page 4).

- Faites passer les câbles noir/blanc et noir/vert de la télécommande radio le long du faisceau de câbles d'origine pour les amener à l'unité de commande du verrouillage centralisé.
- A l'aide de connecteurs à lames, raccordez les câbles suivants de la télécommande radio :
 - le câble noir/blanc au câble noir/blanc (**sw/ws**) (broche 9 du connecteur marron à 10 pôles)
 - le câble noir/vert au câble noir/vert (**sw/gn**) (broche 9 du connecteur marron à 10 pôles)

Skoda Octavia

La commande des clignotants du véhicule s'effectue au niveau du faisceau de câbles situé au niveau de la colonne de direction (fig. 5, page 3).

- Faites passer les câbles noir/blanc et noir/vert de la télécommande radio le long du faisceau de câbles d'origine pour les amener à la colonne de direction.
- A l'aide de connecteurs à lames, raccordez les câbles suivants de la télécommande radio :
 - le câble noir/blanc au câble noir/blanc (**sw/ws**) du faisceau de câbles au niveau de la colonne de direction.
 - le câble noir/vert au câble noir/vert (**sw/gn**) du faisceau de câbles au niveau de la colonne de direction.

Skoda Fabia et VW Polo

La commande des clignotants du véhicule s'effectue au niveau du boîtier électrique sous le tableau de bord, du côté du conducteur (fig. 2, page 2).

- ▶ Faites passer les câbles noir/blanc et noir/vert de la télécommande radio le long du faisceau de câbles d'origine pour les amener à la colonne de direction.
- ▶ A l'aide de connecteurs à lames, raccordez les câbles suivants de la télécommande radio :
 - le câble noir/blanc au câble noir/blanc (**sw/ws**) du faisceau de câbles au niveau de la colonne de direction.
 - le câble noir/vert au câble noir/vert (**sw/gn**) du faisceau de câbles au niveau de la colonne de direction.

2.4 Finition du montage

- ▶ Rebranchez la tresse de masse sur le pôle négatif de la batterie du véhicule.
- ▶ Vérifiez le fonctionnement de la télécommande radio.
- ▶ Fixez l'unité de commande avec le matériel de fixation fourni.
- ▶ Remontez les habillages/caches que vous avez démontés.

MagicTouch MT200 VW10 Adecuado para el montaje en los siguientes vehículos

A continuación encontrará las indicaciones para el montaje específicas del vehículo para el MagicTouch MT200. El resto de información la encontrará en las instrucciones de montaje y de uso.

1 **Adecuado para el montaje en los siguientes vehículos**

El control remoto por radio MagicTouch MT200 VW10 (art. n.º 9101300033) puede utilizarse en los siguientes tipos de vehículos:

- Skoda Fabia 00 – 06
- Skoda Octavia SLXi 96 – 00
- Skoda Octavia GLXi 96 – 00
- VW Passat 97 – 00
- VW Polo 02 – 05

2 **Montar y conectar el MT200**



NOTA

Utilice los conectores de corte rojos para cables de un máx. de 1 mm².
Utilice los conectores de corte azules para cables de 1,5 a 2,5 mm².

- Desconecte el polo negativo de la cinta de conexión al chasis de la batería del vehículo.

2.1 **Alimentación de tensión**

Skoda Octavia y VW Passat

- Conecte los siguientes cables del control remoto por radio como se describe:
 - el cable rojo al borne roscado "+30" (debajo del tablero de instrumentos, fig. 1, página 2)
 - el cable naranja al borne roscado "75X" (debajo del tablero de instrumentos, fig. 1, página 2)
 - el cable negro a un punto de masa disponible

Skoda Fabia y VW Polo

- ▶ Retire los casquillos anulares de los siguientes cables del control remoto por radio:
 - cable rojo
 - cable naranja
- ▶ Conecte los siguientes cables del control remoto por radio con ayuda de los conectores de corte (fig. **2**, página 2):
 - **Skoda Fabia**: el cable rojo al cable negro/rojo (**sw/rt**) de la clavija marrón de 5 polos del armario de distribución por debajo del tablero de instrumentos del lado del conductor
 - **VW Polo**: el cable rojo al cable rojo/amarillo (**rt/ge**) de la clavija marrón de 5 polos del armario de distribución por debajo del tablero de instrumentos del lado del conductor
 - el cable naranja al cable negro (**sw**) o negro/rojo (**sw/rt**) del terminal 12 de la clavija marrón de 18 polos del armario de distribución por debajo del tablero de instrumentos del lado del conductor
- ▶ Conecte el cable negro del control remoto por radio a un punto de masa disponible.

2.2 Activación del cierre centralizado

VW Passat

La activación del cierre centralizado tiene lugar en el dispositivo de control del cierre centralizado de su vehículo. El dispositivo de control se encuentra delante del asiento del conductor en una caja de plástico debajo de la moqueta.

- ▶ Retire el estribo del lado del conductor.
- ▶ Levante la moqueta y saque la caja de plástico (fig. **3** 1, página 2).
- ▶ Abra la caja de plástico.
- ▶ Lleve los cables gris y azul/rojo del control remoto por radio a lo largo del haz de cables original hasta la caja de plástico.
- ▶ Conecte los siguientes cables del control remoto por radio con ayuda de los conectores de corte (fig. **4**, página 3):
 - el cable gris al cable marrón/azul (**br/bl**) (terminal 2 de la clavija de 23 polos) desde el haz de cables original (en el dispositivo de control)
 - el cable azul/rojo al cable marrón/verde (**br/gn**) (terminal 4 de la clavija de 23 polos) desde el haz de cables original (en el dispositivo de control)

Skoda Octavia

La activación del cierre centralizado tiene lugar en el dispositivo de control del cierre centralizado de su vehículo. El dispositivo de control se encuentra a la izquierda cerca de la columna de dirección (fig. 5, página 3).

- ▶ Conecte los siguientes cables del control remoto por radio con ayuda de los conectores de corte:
 - el cable gris al cable blanco/azul (**ws/bl**) (terminal 2 de la clavija de 23 polos) desde el haz de cables original (en el dispositivo de control)
 - el cable azul/rojo al cable negro/azul (**sw/bl**) (terminal 4 de la clavija de 23 polos) desde el haz de cables original (en el dispositivo de control)

Skoda Fabia y VW Polo

La activación del cierre centralizado tiene lugar en el dispositivo de control del cierre centralizado de su vehículo. El dispositivo de control se encuentra en la zona de las piernas del lado del conductor en el armazón de la calefacción (fig. 6, página 3).

- ▶ Conecte los siguientes cables del control remoto por radio con ayuda de los conectores de corte:
 - **VW Polo**: los cables gris y azul/rojo al cable blanco/azul (**ws/bl**) (terminal 6 de la clavija negra de 23 polos) del dispositivo de control del cierre centralizado
 - **Skoda Fabia**: los cables gris y azul/rojo al cable amarillo/azul (**ge/bl**) (terminal 6 de la clavija negra de 23 polos) del dispositivo de control del cierre centralizado

2.3 Activación de los intermitentes

VW Passat

La activación de los intermitentes del vehículo tiene lugar en la columna A en la zona de las piernas en la clavija marrón de 10 polos (fig. 7, página 4).

- ▶ Lleve los cables negro/blanco y negro/verde del control remoto por radio a lo largo del haz de cables original hasta el dispositivo de control del cierre centralizado.
- ▶ Conecte los siguientes cables del control remoto por radio con ayuda de los conectores de corte:
 - el cable negro/blanco al cable negro/blanco (**sw/ws**) (terminal 9 de la clavija marrón de 10 polos)
 - el cable negro/verde al cable negro/verde (**sw/gn**) (terminal 9 de la clavija marrón de 10 polos)

Skoda Octavia

La activación de los intermitentes del vehículo tiene lugar en el haz de cables de la columna de dirección (fig. **5**, página 3).

- ▶ Lleve los cables negro/blanco y negro/verde del control remoto por radio a lo largo del haz de cables original hasta la columna de dirección.
- ▶ Conecte los siguientes cables del control remoto por radio con ayuda de los conectores de corte:
 - el cable negro/blanco al cable negro/blanco (**sw/ws**) que se encuentra en el haz de cables de la columna de dirección
 - el cable negro/verde al cable negro/verde (**sw/gn**) que se encuentra en el haz de cables de la columna de dirección

Skoda Fabia y VW Polo

La activación de los intermitentes del vehículo tiene lugar en el armario de distribución por debajo del tablero de instrumentos en el lado del conductor (fig. **2**, página 2).

- ▶ Lleve los cables negro/blanco y negro/verde del control remoto por radio a lo largo del haz de cables original hasta la columna de dirección.
- ▶ Conecte los siguientes cables del control remoto por radio con ayuda de los conectores de corte:
 - el cable negro/blanco al cable negro/blanco (**sw/ws**) que se encuentra en el haz de cables de la columna de dirección
 - el cable negro/verde al cable negro/verde (**sw/gn**) que se encuentra en el haz de cables de la columna de dirección

2.4 Terminar el montaje

- ▶ Vuelva a conectar el polo negativo de la cinta de conexión al chasis de la batería del vehículo.
- ▶ Compruebe el funcionamiento del control remoto por radio.
- ▶ Fije el dispositivo de control con el material de fijación suministrado.
- ▶ Vuelva a montar los revestimientos/cubiertas desmontados.

MagicTouch MT200 VW10

Adatto per essere montato nei seguenti veicoli

Qui di seguito troverete le istruzioni di montaggio di MagicTouch MT200 specifiche per il veicolo. Troverete tutte le altre informazioni nelle istruzioni di montaggio e d'uso.

1 Adatto per essere montato nei seguenti veicoli

Il radiocomando a distanza MagicTouch MT200 VW10 (n. art. 9101300033) può essere utilizzato nei seguenti tipi di veicoli:

- Skoda Fabia 00 – 06
- Skoda Octavia SLXi 96 – 00
- Skoda Octavia GLXi 96 – 00
- VW Passat 97 – 00
- VW Polo 02 – 05

2 Montaggio e collegamento di MT200



NOTA

Utilizzare i connettori a crimpare rossi per i cavi fino a un max di 1 mm².
Utilizzare i connettori a crimpare blu per i cavi da 1,5 a 2,5 mm².

- Staccare il cavo piatto di massa sul polo negativo della batteria del veicolo.

2.1 Alimentazione di tensione

Skoda Octavia e VW Passat

- Collegare i seguenti cavi del radiocomando a distanza come descritto:
 - il cavo rosso sul morsetto a vite "+30" (sotto il cruscotto, fig. **1** 1, pagina 2)
 - il cavo arancione sul morsetto a vite "75X" (sotto il cruscotto, fig. **1** 1, pagina 2)
 - il cavo nero su un punto di massa disponibile

Skoda Fabia e VW Polo

- ▶ Separare le superfici circolari della bussola dai seguenti cavi del radiocomando a distanza:
 - cavo rosso
 - cavo arancione
- ▶ Collegare i seguenti cavi del radiocomando a distanza utilizzando i connettori a crimpare (Fig. 2, pagina 2):
 - **Skoda Fabia**: il cavo rosso al cavo nero/rosso (**sw/rt**) nella spina a 5 poli marrone posta sulla cassetta del distributore di corrente sotto il cruscotto sul lato conducente
 - **VW Polo**: il cavo rosso al cavo rosso/giallo (**rt/ge**) nella spina a 5 poli marrone della cassetta del distributore di corrente posta sotto il cruscotto sul lato conducente
 - il cavo arancione al cavo nero (**sw**) o nero/rosso (**sw/rt**) dal pin 12 nella spina a 18 poli marrone della cassetta del distributore di corrente posta sotto il cruscotto sul lato conducente
- ▶ Collegare il cavo nero del radiocomando a distanza a un punto di massa disponibile.

2.2 Comando della CC

VW Passat

Il comando della chiusura centralizzata avviene sulla centralina della chiusura centralizzata del vostro veicolo. La centralina si trova in una cassetta in plastica posta sotto la moquette davanti al sedile del conducente.

- ▶ Rimuovere il listello del predellino sul lato del conducente.
- ▶ Sollevare la moquette ed estrarre la cassetta in plastica (fig. 3 1, pagina 2).
- ▶ Aprire la cassetta in plastica.
- ▶ Posare il cavo grigio e blu/rosso del radiocomando a distanza del fascio di cavi originale lungo la cassetta in plastica.
- ▶ Collegare i seguenti cavi del radiocomando a distanza utilizzando i connettori a crimpare (Fig. 4, pagina 3):
 - il cavo grigio al cavo marrone/blu (**br/bl**) (pin 2 della spina a 23 poli) del fascio di cavi originale (sulla centralina)
 - il cavo blu/rosso al cavo marrone/verde (**br/gn**) (pin 4 della spina a 23 poli) del fascio di cavi originale (sulla centralina)

Skoda Octavia

Il comando della chiusura centralizzata avviene sulla centralina della chiusura centralizzata del vostro veicolo. La centralina si trova a sinistra accanto al piantone dello sterzo (Fig. 5, pagina 3).

- Collegare i seguenti cavi del radiocomando a distanza utilizzando i connettori a crimpare:
 - il cavo grigio al cavo bianco/blu (**ws/bl**) (pin 2 della spina a 23 poli) del fascio di cavi originale (sulla centralina)
 - il cavo blu/rosso al cavo nero/blu (**sw/bl**) (pin 4 della spina a 23 poli) del fascio di cavi originale (sulla centralina)

Skoda Fabia e VW Polo

Il comando della chiusura centralizzata avviene sulla centralina della chiusura centralizzata del vostro veicolo. La centralina si trova nel vano piedi sul lato conducente della cassetta del riscaldamento (Fig. 6, pagina 3).

- Collegare i seguenti cavi del radiocomando a distanza utilizzando i connettori a crimpare:
 - **VW Polo**: il cavo grigio e il cavo blu/rosso al cavo bianco/blu (**ws/bl**) (pin 6 della spina a 23 poli nera) della centralina della chiusura centralizzata
 - **Skoda Fabia**: il cavo grigio e il cavo blu/rosso al cavo giallo/blu (**ge/bl**) (pin 6 della spina a 23 poli nera) della centralina della chiusura centralizzata

2.3 Comando degli indicatori di direzione

VW Passat

Il comando degli indicatori di direzione del veicolo avviene sul montante di sinistra A nel vano piedi sulla spina a 10 poli marrone (Fig. 7, pagina 4).

- Posare il cavo nero/bianco e nero/verde del radiocomando a distanza del fascio di cavi originale lungo la centralina della chiusura centralizzata.
- Collegare i seguenti cavi del radiocomando a distanza utilizzando i connettori a crimpare:
 - il cavo nero/bianco al cavo nero/bianco (**sw/ws**) (pin 9 della spina a 10 poli marrone)
 - il cavo nero/verde al cavo nero/verde (**sw/gn**) (pin 9 della spina a 10 poli marrone)

Skoda Octavia

Il comando dei lampeggiatori del veicolo avviene nel fascio di cavi sul piantone dello sterzo (Fig. 5, pagina 3).

- ▶ Posare il cavo nero/bianco e nero/verde del radiocomando a distanza lungo il fascio di cavi originale fino al piantone dello sterzo.
- ▶ Collegare i seguenti cavi del radiocomando a distanza utilizzando i connettori a crimpare:
 - il cavo nero/bianco al cavo nero/bianco (**sw/ws**) sul fascio di cavi del piantone dello sterzo.
 - il cavo nero/verde al cavo nero/verde (**sw/gn**) del fascio di cavi sul piantone dello sterzo.

Skoda Fabia e VW Polo

Il comando degli indicatori di direzione del veicolo avviene sulla cassetta del distributore di corrente sotto il cruscotto sul lato conducente (Fig. 2, pagina 2).

- ▶ Posare il cavo nero/bianco e nero/verde del radiocomando a distanza lungo il fascio di cavi originale fino al piantone dello sterzo.
- ▶ Collegare i seguenti cavi del radiocomando a distanza utilizzando i connettori a crimpare:
 - il cavo nero/bianco al cavo nero/bianco (**sw/ws**) sul fascio di cavi del piantone dello sterzo.
 - il cavo nero/verde al cavo nero/verde (**sw/gn**) del fascio di cavi sul piantone dello sterzo.

2.4 Conclusione del montaggio

- ▶ Collegare di nuovo il cavo piatto di massa sul polo negativo della batteria del veicolo.
- ▶ Controllare il funzionamento del radiocomando a distanza.
- ▶ Fissare la centralina con il materiale di fissaggio in dotazione.
- ▶ Rimontare le coperture o i rivestimenti smontati.

MagicTouch MT200 VW10 Geschikt voor het inbouwen in de volgende voertuigen

Hieronder vindt u voertuigspecifieke inbouwvoorschriften bij de MagicTouch MT200. Alle bijkomende informatie vindt u in de montagehandleiding en gebruiksaanwijzing.

1 **Geschikt voor het inbouwen in de volgende voertuigen**

De draadloze afstandsbediening MagicTouch MT200 VW10 (artikelnr. 9101300033) kan in de volgende voertuigtypen gebruikt worden:

- Skoda Fabia 00 – 06
- Skoda Octavia SLXi 96 – 00
- Skoda Octavia GLXi 96 – 00
- VW Passat 97 – 00
- VW Polo 02 – 05

2 **MT200 monteren en aansluiten**



INSTRUCTIE

Gebruik de rode snijverbinders voor leidingen tot max. 1 mm².
Gebruik de blauwe snijverbinders voor leidingen van 1,5 tot 2,5 mm².

- Klem de massaband aan de minpool van de voertuigaccu los.

2.1 **Spanningsvoorziening**

Skoda Octavia en VW Passat

- Sluit de volgende leidingen van de draadloze afstandsbediening als volgt aan:
 - de rode leiding aan de schroefklem "+30" (onder het dashboard, afb. **1** 1, pagina 2)
 - de oranje leiding aan de schroefklem "75X" (onder het dashboard, afb. **1** 1, pagina 2)
 - de zwarte leiding aan een beschikbaar massapunt

Skoda Fabia en VW Polo

- ▶ Verbreek de ringhulzen van de volgende leidingen van de draadloze afstandsbediening:
 - rode leiding
 - oranje leiding
- ▶ Verbind de volgende leidingen van de draadloze afstandsbediening telkens met behulp van snijverbinders (afb. **2**, pagina 2):
 - **Skoda Fabia**: de rode leiding met de zwart/rode leiding (**sw/rt**) in de bruine 5-polige stekker op de stroomverdeelkast onder het dashboard aan de bestuurderszijde
 - **VW Polo**: de rode leiding met de rood/geel leiding (**rt/ge**) in de bruine 5-polige stekker op de stroomverdeelkast onder het dashboard aan de bestuurderszijde
 - de oranje leiding met de zwarte (**sw**) resp. zwart/rode (**sw/rt**) leiding uit pin 12 in de bruine 18-polige stekker op de stroomverdeelkast onder het dashboard aan de bestuurderszijde
- ▶ Sluit de zwarte leiding van de draadloze afstandsbediening aan op een beschikbaar massapunt.

2.2 Aansturing centrale vergrendeling

VW Passat

De centrale vergrendeling wordt via het besturingstoestel van de centrale vergrendeling van uw voertuig aangestuurd. Het besturingstoestel bevindt in een kunststofbak onder de vloermat voor de bestuurderstoel.

- ▶ Verwijder de drempelstrook aan de bestuurderszijde.
- ▶ Til de vloermat op en trek de kunststofbak (afb. **3** 1, pagina 2) naar voren.
- ▶ Open de kunststofbak.
- ▶ Leg de grijze en blauw/rode leiding van de draadloze afstandsbediening langs de originele kabelboom naar de kunststofbak.
- ▶ Verbind de volgende leidingen van de draadloze afstandsbediening telkens met behulp van snijverbinders (afb. **4**, pagina 3):
 - de grijze leiding met de bruin/blauwe leiding (**br/bl**) (pin 2 van de 23-polige stekker) van de originele kabelboom (op het besturingstoestel)
 - de blauw/rode leiding met de bruin/groen leiding (**br/gn**) (pin 4 van de 23-polige stekker) van de originele kabelboom (op het besturingstoestel)

Skoda Octavia

De centrale vergrendeling wordt via het besturingstoestel van de centrale vergrendeling van uw voertuig aangestuurd. Het besturingstoestel bevindt zich links naast de stuurkolom (afb. **5**, pagina 3).

- Verbind de volgende leidingen van de draadloze afstandsbediening telkens met behulp van snijverbinders:
 - de grijze leiding met de wit/blauwe leiding (**ws/bl**) (pin 2 van de 23-polige stekker) van de originele kabelboom (op het besturingstoestel)
 - de blauw/rode leiding met de zwart/blauwe leiding (**sw/bl**) (pin 4 van de 23-polige stekker) van de originele kabelboom (op het besturingstoestel)

Skoda Fabia en VW Polo

De centrale vergrendeling wordt via het besturingstoestel van de centrale vergrendeling van uw voertuig aangestuurd. Het besturingstoestel bevindt zich in de voertuimte aan de bestuurderszijde op het verwarmingshuis (afb. **6**, pagina 3).

- Verbind de volgende leidingen van de draadloze afstandsbediening telkens met behulp van snijverbinders:
 - **VW Polo**: de grijze en de blauw/rode leiding met de wit/blauwe leiding (**ws/bl**) (pin 6 van de 23-polige zwarte stekker) van het besturingstoestel van de centrale vergrendeling
 - **Skoda Fabia**: de grijze en de blauw/rode leiding met de geel/blauwe leiding (**ge/bl**) (pin 6 van de 23-polige zwarte stekker) van het besturingstoestel van de centrale vergrendeling

2.3 Aansturing knipperlichten

VW Passat

De knipperlichten worden aangestuurd via de linker A-stijl in de voertuimte op de 10-polige bruine stekker (afb. **7**, pagina 4).

- Leg de zwart/witte en zwart/groene leiding van de draadloze afstandsbediening langs de originele kabelboom naar het besturingstoestel van de centrale vergrendeling.
- Verbind de volgende leidingen van de draadloze afstandsbediening telkens met behulp van snijverbinders:
 - de zwart/witte leiding met de zwart/witte leiding (**sw/ws**) (pin 9 van de bruine 10-polige stekker)
 - de zwart/groene leiding met de zwart/groene leiding (**sw/gn**) (pin 9 van de bruine 10-polige stekker)

Skoda Octavia

De knipperlichten van het voertuig worden via de kabelboom aan de stuurkolom (afb. **5**, pagina 3) aangestuurd.

- ▶ Leg de zwart/witte en zwart/groene leiding van de draadloze afstandsbediening langs de originele kabelboom naar de stuurkolom.
- ▶ Verbind de volgende leidingen van de draadloze afstandsbediening telkens met behulp van snijverbinders:
 - de zwart/witte leiding met de zwart/witte leiding (**sw/ws**) in de kabelboom op de stuurkolom.
 - de zwart/groene leiding met de zwart/groene leiding (**sw/gn**) in de kabelboom op de stuurkolom.

Skoda Fabia en VW Polo

De knipperlichten van het voertuig worden aangestuurd via de stroomverdeelkast onder het dashboard op de bestuurderszijde (afb. **2**, pagina 2).

- ▶ Leg de zwart/witte en zwart/groene leiding van de draadloze afstandsbediening langs de originele kabelboom naar de stuurkolom.
- ▶ Verbind de volgende leidingen van de draadloze afstandsbediening telkens met behulp van snijverbinders:
 - de zwart/witte leiding met de zwart/witte leiding (**sw/ws**) in de kabelboom op de stuurkolom.
 - de zwart/groene leiding met de zwart/groene leiding (**sw/gn**) in de kabelboom op de stuurkolom.

2.4 Montage afsluiten

- ▶ Klem de massaband aan de minpool van de voertuigaccu opnieuw aan.
- ▶ Test de werking van de draadloze afstandsbediening.
- ▶ Bevestig het besturingstoestel met het meegeleverde bevestigingsmateriaal.
- ▶ Monteer de gedemonteerde bekleding/afdekking weer terug.

MagicTouch MT200 VW10

Egnet til montering i følgende køretøjer

Nedenfor findes køretøjsspecifikke installationshenvisninger til MagicTouch MT200. Alle yderligere informationer findes i monterings- og betjeningsvejledningen.

1 Egnet til montering i følgende køretøjer

Den trådløse fjernbetjening MagicTouch MT200 VW10 (art.nr. 9101300033) kan anvendes i følgende køretøjstyper:

- Skoda Fabia 00 – 06
- Skoda Octavia SLXi 96 – 00
- Skoda Octavia GLXi 96 – 00
- VW Passat 97 – 00
- VW Polo 02 – 05

2 Montering og tilslutning af MT200



BEMÆRK

Anvend de røde skæreforbindere til ledninger indtil maks. 1 mm².
Anvend de blå skæreforbindere til ledninger fra 1,5 til 2,5 mm².

- Afbryd stelbåndet på minuspolen på køretøjets batteri.

2.1 Spændingsforsyning

Skoda Octavia og VW Passat

- Tilslut følgende ledninger på den trådløse fjernbetjening som beskrevet:
 - Den røde ledning til skrueklemme „+30“ (under instrumentbrættet, fig. **1** 1, side 2)
 - Den orange ledning til skrueklemme „75X“ (under instrumentbrættet, fig. **1** 1, side 2)
 - Den sorte ledning til et eksisterende stelpunkt

Skoda Fabia og VW Polo

- Afbryd ringmufferne fra følgende ledninger på den trådløse fjernbetjening:
 - Rød ledning
 - Orange ledning
- Forbind følgende ledninger på den trådløse fjernbetjening ved hjælp af skæreforbindere (fig. **2**, side 2):
 - **Skoda Fabia:** Den røde ledning med den sort/røde ledning (**sw/rt**) i det brune stik med 5 ledere på strømfordelerkassen under instrumentbrættet på førersiden
 - **VW Polo:** Den røde ledning med den rød/gule ledning (**rt/ge**) i det brune stik med 5 ledere på strømfordelerkassen under instrumentbrættet på førersiden
 - Den orange ledning med den sorte (**sw**) eller sort/røde (**sw/rt**) ledning fra stikben 12 i det brune stik med 18 ledere på strømfordelerkassen under instrumentbrættet på førersiden

- ▶ Tilslut den trådløse fjernbetjenings sorte ledning til et eksisterende stelpunkt.

2.2 Aktivering af centrallåsen

VW Passat

Centrallåsen aktiveres på centrallåsens styreenhed i køretøjet. Styreenheden befinder sig i en kunststofboks under tæppet foran førersædet.

- ▶ Tag trinlisten i førersiden af.
- ▶ Løft tæppet, og træk kunststofboksen (fig. **3**, 1, side 2) frem.
- ▶ Åbn kunststofboksen.
- ▶ Træk den grå og blå/røde ledning på den trådløse fjernbetjening på det originale kabelbundt langs kunststofboksen.
- ▶ Forbind følgende ledninger på den trådløse fjernbetjening ved hjælp af skæreforbindere (fig. **4**, side 3):
 - Den grå ledning med den brun/blå ledning (**br/bl**) (stikben 2 på stikket med 23 ledere) fra det originale kabelbundt (på styreenheden)
 - Den blå/røde ledning med den brun/grønne (**br/gn**) ledning (stikben 4 på stikket med 23 ledere) fra det originale kabelbundt (på styreenheden)

Skoda Octavia

Centrallåsen aktiveres på centrallåsens styreenhed i køretøjet. Styreenheden befinder sig til venstre for ratstammen (fig. **5**, side 3).

- ▶ Forbind følgende ledninger på den trådløse fjernbetjening ved hjælp af skæreforbindere:
 - Den grå ledning med den hvid/blå ledning (**ws/bl**) (stikben 2 på stikket med 23 ledere) fra det originale kabelbundt (på styreenheden)
 - Den blå/røde ledning med den sort/blå ledning (**sw/bl**) (stikben 4 på stikket med 23 ledere) fra det originale kabelbundt (på styreenheden)

Skoda Fabia og VW Polo

Centrallåsen aktiveres på centrallåsens styreenhed i køretøjet. Styreenheden befinder sig i fodrummet på førersiden på varmekassen (fig. **6**, side 3).

- ▶ Forbind følgende ledninger på den trådløse fjernbetjening ved hjælp af skæreforbindere:
 - **VW Polo:** Den grå og den blå/røde ledning med den hvid/blå ledning (**ws/bl**) (stikben 6 fra det sorte stik med 23 ledere) fra centrallåsens styreenhed
 - **Skoda Fabia:** Den grå og den blå/røde ledning med den gul/blå ledning (**ge/bl**) (stikben 6 fra det sorte stik med 23 ledere) fra centrallåsens styreenhed

2.3 Blinklysaktivering

VW Passat

Køretøjets blinklys aktiveres på den venstre A-søjle i fodrummet på det brune stik med 10 ledere (fig. 7, side 4).

- ▶ Træk den sort/hvide og sort/grønne ledning på den trådløse fjernbetjening på det originale kabelbundt langs centrallåsens styreenhed.
- ▶ Forbind følgende ledninger på den trådløse fjernbetjening ved hjælp af skæreforbindere:
 - Den sort/hvide ledning med den sort/hvide ledning (**sw/ws**) (stikken 9 på det brune stik med 10 ledere)
 - Den sort/grønne ledning med den sort/grønne ledning (**sw/gn**) (stikken 9 på det brune stik med 10 ledere)

Skoda Octavia

Køretøjets blinklys aktiveres i kabelbundtet på ratstammen (fig. 5, side 3).

- ▶ Træk den sort/hvide og sort/grønne ledning på den trådløse fjernbetjening på det originale kabelbundt langs ratstammen.
- ▶ Forbind følgende ledninger på den trådløse fjernbetjening ved hjælp af skæreforbindere:
 - Den sort/hvide ledning med den sort/hvide ledning (**sw/ws**) i kabelbundtet på ratstammen.
 - Den sort/hvide ledning med den sort/hvide ledning (**sw/ws**) i kabelbundtet på ratstammen.

Skoda Fabia og VW Polo

Køretøjets blinklys aktiveres på strømfordelerkassen under instrumentbrættet i førersiden (fig. 2, side 2).

- ▶ Træk den sort/hvide og sort/grønne ledning på den trådløse fjernbetjening på det originale kabelbundt langs ratstammen.
- ▶ Forbind følgende ledninger på den trådløse fjernbetjening ved hjælp af skæreforbindere:
 - Den sort/hvide ledning med den sort/hvide ledning (**sw/ws**) i kabelbundtet på ratstammen.
 - Den sort/hvide ledning med den sort/hvide ledning (**sw/gn**) i kabelbundtet på ratstammen.

2.4 Afslutning af monteringen

- ▶ Tilslut igen stelbåndet på minuspolen på køretøjets batteri.
- ▶ Test den trådløse fjernbetjenings funktion.
- ▶ Fastgør styreenheden med det vedlagte fastgørelsesmateriale.
- ▶ Montér afmonterede beklædninger/afdækninger igen.

Lämplig för montering i följande fordon

MagicTouch MT200 VW10

I denna bilaga hittar du fordonsspecifika anvisningar för montering av din MagicTouch MT200. All övrig information hittar du i monterings- och bruksanvisningen.

1 Lämplig för montering i följande fordon

Den trådlösa fjärrkontrollen MagicTouch MT200 VW10 (artikelnr. 9101300033) kan monteras i följande fordon:

- Skoda Fabia 00 – 06
- Skoda Octavia SLXi 96 – 00
- Skoda Octavia GLXi 96 – 00
- VW Passat 97 – 00
- VW Polo 02 – 05

2 Montera och ansluta MT200



ANVISNING



Använd de röda skarvklämmorna för kablar upp till max. 1 mm².

Använd de blåa skarvklämmorna för kablar mellan 1,5 och 2,5 mm².

- Ta bort jordledningen från minuspolen på fordonets batteri.

2.1 Spänningsförsörjning

Skoda Octavia och VW Passat

- Anslut följande av den trådlösa fjärrkontrollens kablar enligt beskrivningen:
 - den röda kabeln till skruvanslutning "+30" (under instrumentbrädan, bild  1, sida 2)
 - den orange kabeln till skruvanslutning "+75X" (under instrumentbrädan, bild  1, sida 2)
 - den svarta kabeln till en befintlig jordpunkt

Skoda Fabia och VW Polo

- Ta bort rundhylsorna från följande av den trådlösa fjärrkontrollens kablar:
 - röd kabel
 - orange kabel
- Anslut, med skarvklämmor, följande av den trådlösa fjärrkontrollens kablar (bild **2**, sida 2):
 - **Skoda Fabia**: den röda kabeln till den svart/röda kabeln (**sw/rt**) i den bruna 5-poliga kontakten på (el)kopplingslådan under instrumentbrädan på förarsidan
 - **VW Polo**: den röda kabeln till den röd/gula kabeln (**rt/ge**) i den bruna 5-poliga kontakten på (el)kopplingslådan under instrumentbrädan på förarsidan
 - den orange kabeln till den svarta kabeln (**sw**) resp svart/röda (**sw/rt**) kabeln, pin 12, i den bruna 18-poliga kontakten på (el)kopplingslådan under instrumentbrädan på förarsidan
- Anslut den trådlösa fjärrkontrollens svarta kabel till befintlig jordpunkt.

2.2 Centrallåsstyrning

VW Passat

Centrallåset styrs via centrallåssets styrenhet. Styrenheten sitter i en plastlåda under mattan framför förarstolen.

- Ta bort tröskeln på förarsidan.
- Lyft upp mattan och dra ut plastlådan (bild **3** 1, sida 2).
- Öppna plastlådan.
- Dra den trådlösa fjärrkontrollens gråa och blå/röda kabel till platslådan längs med originalkablaget.
- Anslut, med skarvklämmor, följande av den trådlösa fjärrkontrollens kablar (bild **4**, sida 3):
 - den gråa kabeln till den brun/blåa kabeln (**br/bl**) (pin 2 på den 23-poliga kontakten) från originalkablaget (på styrenheten)
 - den blå/röda kabeln till den brun/gröna (**br/gn**) kabel (pin 4 på den 23-poliga kontakten) från originalkablaget (på styrenheten)

Skoda Octavia

Centrallåset styrs via centrallåsets styrenhet. Styrenheten finns till vänster om rattstängan (bild **5**, sida 3).

- ▶ Anslut, med skarvklämmor, följande av den trådlösa fjärrkontrollens kablar:
 - den gråa kabeln till den vit/blåa kabeln (**ws/bl**) (pin 2 på den 23-poliga kontakten) från originalkablaset (på styrenheten)
 - den blå/röda kabeln till den svart/blåa kabeln (**sw/bl**) (pin 4 på den 23-poliga kontakten) från originalkablaset (på styrenheten)

Skoda Fabia och VW Polo

Centrallåset styrs via centrallåsets styrenhet. Styrenheten finns på förarsidan, på värmeaggregatet på golvet (bild **6**, sida 3).

- ▶ Anslut, med skarvklämmor, följande av den trådlösa fjärrkontrollens kablar:
 - **VW Polo**: den gråa och den blå/röda kabeln till den vit/blåa kabeln (**ws/bl**) (pin 6 på den 23-poliga svarta kontakten) på centrallåsets styrenhet
 - **Skoda Fabia**: den gråa och den blå/röda kabeln till den gul/blåa kabeln (**ge/bl**) (pin 6 på den 23-poliga svarta kontakten) på centrallåsets styrenhet

2.3 Blinkersstyrning:

VW Passat

Styrningen av blinkersljusen görs via den 10-poliga bruna kontakten (bild **7**, sida 4) på den vänstra A-stolpen i fotutrymmet.

- ▶ Dra den trådlösa fjärrkontrollens svart/vita och svart/gröna kabel till centrallåsets styrenhet längs med originalkablaset.
- ▶ Anslut, med skarvklämmor, följande av den trådlösa fjärrkontrollens kablar:
 - den svart/vita kabeln till den svart/vita kabeln (**sw/ws**) (pin 9 på den bruna 10-poliga kontakten)
 - den svart/gröna kabeln till den svart/gröna kabeln (**sw/gn**) (pin 9 på den bruna 10-poliga kontakten)

Skoda Octavia

Styrningen av blinkersljusen görs via kablaget på rattstängen (bild 5, sida 3).

- Dra den trådlösa fjärrkontrollens svart/vita och svart/gröna kabel till rattstängens längs med originalkablaget.
- Anslut, med skarvklämmor, följande av den trådlösa fjärrkontrollens kablar:
 - den svart/vita kabeln till den svart/vita kabeln (**sw/ws**), som hör till kablaget på rattstängens.
 - den svart/gröna kabeln till den svart/gröna kabeln (**sw/gn**), som hör till kablaget på rattstängens.

Skoda Fabia och VW Polo

Styrningen av blinkersljusen görs via (el)kopplingslådan under instrumentbrädan på förarsidan (bild 2, sida 2).

- Dra den trådlösa fjärrkontrollens svart/vita och svart/gröna kabel till rattstängens längs med originalkablaget.
- Anslut, med skarvklämmor, följande av den trådlösa fjärrkontrollens kablar:
 - den svart/vita kabeln till den svart/vita kabeln (**sw/ws**), som hör till kablaget på rattstängens.
 - den svart/gröna kabeln till den svart/gröna kabeln (**sw/gn**), som hör till kablaget på rattstängens.

2.4 Avsluta monteringen

- Kläm fast jordledningen igen på minuspolen på fordonets batteri.
- Kontrollera om den trådlösa fjärrkontrollen fungerar som den ska.
- Sätt fast styrenheten med medföljande fastsättningsmaterial.
- Montera demonterade beklädnader/skydd igen.

Egnet for innmontering i følgende kjøretøy

MagicTouch MT200 VW10

I det følgende finner du kjøretøyspesifikke monteringsråd om MagicTouch MT200. Ytterligere informasjon finner du monterings- og bruksanvisningen.

1 Egnet for innmontering i følgende kjøretøy

Den trådløse fjernkontrollen MagicTouch MT200 VW10 (art.-nr. 9101300033) kan brukes i følgende kjøretøytyper:

- Skoda Fabia 00 – 06
- Skoda Octavia SLXi 96 – 00
- Skoda Octavia GLXi 96 – 00
- VW Passat 97 – 00
- VW Polo 02 – 05

2 Montere og koble til MT200



TIPS

Bruk de røde knivkontaktene til ledninger opp til maks. 1 mm².
Bruk de blå knivkontaktene til ledninger fra 1,5 til 2,5 mm².

- Koble fra kabelen på minuspolen til kjøretøybatteriet.

2.1 Spenningsforsyning

Skoda Octavia og VW Passat

- Klem til følgende ledninger på den trådløse fjernkontrollen som beskrevet:
 - Rød ledning til skrukeklemmen "+30" (under dashbordet, fig. 1 1, side 2)
 - Oransje ledning til skrukeklemmen "75X" (under dashbordet, fig. 1 1, side 2)
 - Svart ledning til et eksisterende jordingspunkt

Skoda Fabia og VW Polo

- Koble ringhyslene fra følgende ledninger på den trådløse fjernkontrollen:
 - rød ledning
 - Oransje ledning
- Koble følgende ledninger på den trådløse fjernkontrollen ved hjelp av kniv-kontakter (fig. 2, side 2):
 - **Skoda Fabia:** Rød ledning til svart/rød ledning (**sw/rt**) i den brune 5-polede pluggen på strømfordelingsboksen under dashbordet på førersiden
 - **VW Polo:** Rød ledning til rød/gul ledning (**rt/ge**) i den brune 5-polede pluggen på strømfordelingsboksen under dashbordet på førersiden
 - Oransje ledning til svart (**sw**) hhv. svart/rød (**sw/rt**) ledning fra pinne 12 i den brune 18-polede pluggen på strømfordelingsboksen under dashbordet på førersiden
- Klem til den svarte ledningen på den trådløse fjernkontrollen til et eksisterende jordingspunkt.

2.2 Påstyring av sentrallås

VW Passat

Påstyring av sentrallåsen skjer på sentrallås-styreenheten i bilen. Styreenheten er plassert i en plastboks under teppegulvet foran førersetet.

- Demonter stigtrinet på førersiden.
- Løft opp teppegulvet og trekk fram plastboksen (fig. 3 1, side 2).
- Åpne plastboksen.
- Legg den grå og blå/røde ledningen på den trådløse fjernkontrollen langs den originale kabelbunten og fram til plastboksen.
- Koble følgende ledninger på den trådløse fjernkontrollen ved hjelp av kniv-kontakter (fig. 4, side 3):
 - Grå ledning til brun/blå ledning (**br/bl**) (pinne 2 fra den 23-polede pluggen) fra den originale kabelbunten (på styreenheten)
 - Blå/rød ledning til brun/grønn ledning (**br/gn**) (pinne 4 fra den 23-polede pluggen) fra den originale kabelbunten (på styreenheten)

Skoda Octavia

Påstyring av sentrallåsen skjer på sentrallås-styreenheten i bilen. Styreenheten er plassert til venstre ved siden av rattstammen (fig. **5**, side 3):

- ▶ Koble følgende ledninger på den trådløse fjernkontrollen ved hjelp av kniv-kontakter:
 - Grå ledning til hvit/blå ledning (**ws/bl**) (pinne 2 fra den 23-polede pluggen) fra den originale kabelbunten (på styreenheten)
 - Blå/rød ledning til svart/blå ledning (**sw/bl**) (pinne 4 fra den 23-polede pluggen) fra den originale kabelbunten (på styreenheten)

Skoda Fabia og VW Polo

Påstyring av sentrallåsen skjer på sentrallås-styreenheten i bilen. Styreenheten er plassert i fotrommet på førersiden på oppvarmingskassen (fig. **6**, side 3).

- ▶ Koble følgende ledninger på den trådløse fjernkontrollen ved hjelp av kniv-kontakter:
 - **VW Polo:** Grå og blå/rød ledning til hvit/blå ledning (**ws/bl**) (pinne 6 fra den 23-polede svarte pluggen) fra sentrallås-styreenheten
 - **Skoda Fabia:** Grå og blå/rød ledning til gul/blå ledning (**ge/bl**) (pinne 6 fra den 23-polede svarte pluggen) fra sentrallås-styreenheten

2.3 Påstyring av blinklys

VW Passat

Påstyring av blinklysene skjer på venstre A-søyle i fotrommet på den 10-polede brune pluggen (fig. **7**, side 4).

- ▶ Legg den svarte/hvite og svarte/grønne ledningen på den trådløse fjernkontrollen langs den originale kabelbunten og fram til sentrallås-styreenheten.
- ▶ Koble følgende ledninger på den trådløse fjernkontrollen ved hjelp av kniv-kontakter:
 - Svart/hvit ledning til den svarte/hvite ledningen (**sw/ws**) (pinne 9 fra den brune 10-polede pluggen)
 - Svart/grønn ledning til den svarte/grønne ledningen (**sw/gn**) (pinne 9 fra den brune 10-polede pluggen)

Skoda Octavia

Påstyring av blinklysene gjøres i kabelbunten på rattstammen (fig. 5, side 3).

- Legg den svarte/hvite og svarte/grønne ledningen på den trådløse fjernkontrollen langs den originale kabelbunten og fram til rattstammen.
- Koble følgende ledninger på den trådløse fjernkontrollen ved hjelp av kniv-kontakter:
 - Svart/hvit ledning til den svarte/hvite ledningen (**sw/ws**) som befinner seg i kabelbunten i rattstammen
 - Svart/grønn ledning til den svarte/grønne ledningen (**sw/gn**) som befinner seg i kabelbunten i rattstammen

Skoda Fabia og VW Polo

Påstyring av blinklysene skjer på strømfordelingsboksen under dashbordet på førersiden (fig. 2, side 2).

- Legg den svarte/hvite og svarte/grønne ledningen på den trådløse fjernkontrollen langs den originale kabelbunten og fram til rattstammen.
- Koble følgende ledninger på den trådløse fjernkontrollen ved hjelp av kniv-kontakter:
 - Svart/hvit ledning til den svarte/hvite ledningen (**sw/ws**) som befinner seg i kabelbunten i rattstammen
 - Svart/grønn ledning til den svarte/grønne ledningen (**sw/gn**) som befinner seg i kabelbunten i rattstammen

2.4 Avslutte monteringen

- Koble kabelen til minuspolen til kjøretøybatteriet igjen.
- Test funksjonen til den trådløse fjernkontrollen.
- Fest styreenheten med det vedlagte festematerialet.
- Monter demonterte paneler/deksler igjen.

Sopii asennettavaksi seuraaviin ajoneuvoihin

MagicTouch MT200 VW10

Seuraavassa on MagicTouch MT200:n ajoneuvokohtaiset asennusohjeet. Kaikki muut tiedot löytyy asennus- ja käyttöohjeesta.

1 Sopii asennettavaksi seuraaviin ajoneuvoihin

Radiokauko-ohjainta MagicTouch MT200 VW10 (tuotenumero 9101300033) voi käyttää seuraavissa ajoneuvotyypeissä:

- Skoda Fabia 00 – 06
- Skoda Octavia SLXi 96 – 00
- Skoda Octavia GLXi 96 – 00
- VW Passat 97 – 00
- VW Polo 02 – 05

2 MT200:n asennus ja liittäminen



OHJE

Käytä punaisia ryöstöliittimiä johdoille, joiden poikkipinta-ala on maks. 1 mm².

Käytä sinisiä ryöstöliittimiä johdoille, joiden poikkipinta-ala on 1,5 – 2,5 mm².

- Irrota maadoitusnauha ajoneuvon akun miinusnavasta.

2.1 Jännitteensyöttö

Skoda Octavia ja VW Passat

- Liitä radiokauko-ohjaimen seuraavat johtimet kuvatulla tavalla:
 - punainen johdin ruuviliittimeen „+30°” (kojelaudan alla, kuva **1** 1, sivu 2)
 - oranssi johdin ruuviliittimeen „75X°” (kojelaudan alla, kuva **1** 1, sivu 2)
 - musta johdin olemassa olevaan maapisteeseen

Skoda Fabia ja VW Polo

- Irrota rengasholkit radiokauko-ohjaimen seuraavista johtimista:
 - punainen johdin
 - oranssi johdin
- Liitä kukin radiokauko-ohjaimen seuraavista johtimista ryöstöliittimillä (kuva **2**, sivulla 2):
 - **Skoda Fabia**: punainen johdin kuljettajan puolella kojelaudan alla olevan virranjakajalaatikon ruskean 5-napaisen pistokkeen musta/punaiseen johtimeen (**sw/rt**)
 - **VW Polo**: punainen johdin kuljettajan puolella kojelaudan alla olevan virranjakajalaatikon ruskean 5-napaisen pistokkeen punainen/keltaiseen johtimeen (**rt/ge**)
 - oranssi johdin mustaan (**sw**) tai musta/punaiseen (**sw/rt**) johtimeen, joka tulee kuljettajan puolella kojelaudan alla olevan virranjakajalaatikon ruskean 18-napaisen pistokkeen navasta 12
- Liitä radiokauko-ohjaimen musta johdin olemassa olevaan maapisteeseen.

2.2 Keskuslukituksen ohjaus

VW Passat

Keskuslukituksen ohjaus tapahtuu ajoneuvosi keskuslukituksen ohjauslaitteessa. Ohjauslaite on muovilaatikossa kokolattiamaton alla kuljettajan istuimen edessä.

- Ota jalkalista pois kuljettajan puolelta.
- Nosta kokolattiamattoa ja vedä muovilaatikko (kuva **3** 1, sivu 2) esille.
- Avaa muovilaatikko.
- Vedä radiokauko-ohjaimen harmaa ja sininen/punainen johdin alkuperäisen johtonipun mukaisesti muovilaatikkoon.
- Liitä kukin radiokauko-ohjaimen seuraavista johtimista ryöstöliittimillä (kuva **4**, sivulla 3):
 - harmaa johdin alkuperäisen johtonipun (ohjauslaite) ruskea/siniseen johtimeen (**br/bl**) (23-napaisen pistokkeen napa 2)
 - sininen/punainen johdin alkuperäisen johtonipun (ohjauslaite) ruskea/vihreään johtimeen (**br/gn**) (23-napaisen pistokkeen napa 4)

Skoda Octavia

Keskuslukituksen ohjaus tapahtuu ajoneuvosi keskuslukituksen ohjauslaitteessa. Ohjauslaite sijaitsee vasemmalla ohjauspylvään vieressä (kuva **5**, sivulla 3).

- Liitä kukin radiokauko-ohjaimen seuraavista johtimista ryöstöliittimillä:
 - harmaa johdin alkuperäisen johtonipun (ohjauslaite) valkoinen/siniseen johtimeen (**ws/bl**) (23-napaisen pistokkeen napa 2)
 - sininen/punainen johdin alkuperäisen johtonipun (ohjauslaite) musta/siniseen johtimeen (**sw/bl**) (23-napaisen pistokkeen napa 4)

Skoda Fabia ja VW Polo

Keskuslukituksen ohjaus tapahtuu ajoneuvosi keskuslukituksen ohjauslaitteessa. Ohjauslaite on kuljettajan puolen jalkatilassa lämmitinkotelossa (kuva **6**, sivulla 3).

- ▶ Liitä kukin radiokauko-ohjaimen seuraavista johtimista ryöstöliittimillä:
 - **VW Polo**: harmaa ja sininen/punainen johdin keskuslukituksen ohjauslaitteen valkoinen/siniseen johtimeen (**ws/bl**) (23-napaisen mustan pistokkeen napa 6)
 - **Skoda Fabia**: harmaa ja sininen/punainen johdin keskuslukituksen ohjauslaitteen keltainen/siniseen johtimeen (**ge/bl**) (23-napaisen mustan pistokkeen napa 6)

2.3 Vilkkujen ohjaus

VW Passat

Ajoneuvon vilkkujen ohjaus tapahtuu jalkatilassa vasemman A-pylvään 10-napaisen ruskean pistokkeen avulla (kuva **7**, sivulla 4).

- ▶ Vedä radiokauko-ohjaimen musta/valkoinen ja musta/vihreä johdin alkuuperäisen johtonipun mukaisesti keskuslukituksen ohjauslaitteeseen.
- ▶ Liitä kukin radiokauko-ohjaimen seuraavista johtimista ryöstöliittimillä:
 - musta/valkoinen johdin musta/valkoiseen johtimeen (**sw/ws**) (ruskean 10-napaisen pistokkeen napa 9)
 - musta/vihreä johdin musta/vihreään johtimeen (**sw/gn**) (ruskean 10-napaisen pistokkeen napa 9)

Skoda Octavia

Ajoneuvon vilkkujen ohjaus tapahtuu ohjauspylvään johtonipun avulla (kuva **5**, sivulla 3).

- ▶ Vedä radiokauko-ohjaimen musta/valkoinen ja musta/vihreä johdin alkuuperäisen johtonipun mukaisesti ohjauspylvääseen.
- ▶ Liitä kukin radiokauko-ohjaimen seuraavista johtimista ryöstöliittimillä:
 - musta/valkoinen johdin musta/valkoiseen johtimeen (**sw/ws**), joka on ohjauspylvään johtonipussa.
 - musta/vihreä johdin musta/vihreään johtimeen (**sw/gn**), joka on ohjauspylvään johtonipussa.

Skoda Fabia ja VW Polo

Ajoneuvon vilkkujen ohjaus tapahtuu virranjakajalaatikossa, joka on kuljettajan puolella kojelaudan alla (kuva 2, sivulla 2).

- ▶ Vedä radiokauko-ohjaimen musta/valkoinen ja musta/vihreä johdin alkuperäisen johtonipun mukaisesti ohjauspylvääseen.
- ▶ Liitä kukin radiokauko-ohjaimen seuraavista johtimista ryöstöliittimillä:
 - musta/valkoinen johdin musta/valkoiseen johtimeen (**sw/ws**), joka on ohjauspylvään johtonipussa.
 - musta/vihreä johdin musta/vihreään johtimeen (**sw/gn**), joka on ohjauspylvään johtonipussa.

2.4 Asennuksen päättäminen

- ▶ Liitä maadoitusnauha takaisin ajoneuvon akun miinusnapaan.
- ▶ Testaa radiokauko-ohjaimen toiminta.
- ▶ Kiinnitä ohjauslaite oheisella kiinnitysmateriaalilla.
- ▶ Asenna irrotetut verhoukset/peitteet takaisin.

Dometic GROUP

(D) Dometic WAECO International GmbH
 Hollefeldstraße 63 · D-48282 Emsdetten
 ☎ +49 (0) 2572 879-195 · 📠 +49 (0) 2572 879-322
 Mail: info@dometic-waeco.de · Internet: www.dometic-waeco.de

Europe

(A) Dometic Austria GmbH
 Neudorferstrasse 108
 2353 Guntramsdorf
 ☎ +43 2236 908070
 📠 +43 2236 90807060
 Mail: info@waeco.at

(CH) Dometic Switzerland AG
 Riedackerstrasse 7a
 CH-8153 Rümlang (Zürich)
 ☎ +41 44 8187171
 📠 +41 44 8187191
 Mail: info@dometic-waeco.ch

(DK) Dometic Denmark A/S
 Nordensvej 15, Taulov
 DK-7000 Fredericia
 ☎ +45 75585966
 📠 +45 75586307
 Mail: info@waeco.dk

(E) Dometic Spain S.L.
 Avda. Sierra del Guadarrama, 16
 E-28691 Villanueva de la
 Cañada
 Madrid
 ☎ +34 902 111 042
 📠 +34 900 100 245
 Mail: info@dometic.es

(F) Dometic S.N.C.
 ZA du Pré de la Dame Jeanne
 F-60128 Plailly
 ☎ +33 3 44633500
 📠 +33 3 44633518
 Mail: info@dometic.fr

(FIN) Dometic Finland OY
 Mestarintie 4
 FIN-01730 Vantaa
 ☎ +358 20 7413220
 📠 +358 9 7593700
 Mail: info@dometic.fi

(I) Dometic Italy S.p.A.
 Via Virgilio, 3
 I-47100 Forlì
 ☎ +39 0543 754901
 📠 +39 0543 756631
 Mail: info@dometic.it

(N) Dometic Norway AS
 Skolmar 24
 N-3232 Sandefjord
 ☎ +47 33428450
 📠 +47 33428459
 Mail: firmapost@waeco.no

(NL) Dometic Benelux B.V.
 Ecustraat 3
 NL-4879 NP Etten-Leur
 ☎ +31 76 5029000
 📠 +31 76 5029090
 Mail: info@dometic.nl

(S) Dometic Scandinavia AB
 Gustaf Melins gata 7
 S-42131 Västra Frölunda
 (Göteborg)
 ☎ +46 31 7341100
 📠 +46 31 7341101
 Mail: info@waeco.se

(UK) Dometic UK Ltd.
 Dometic House · The Brewery
 Blandford St. Mary
 Dorset DT11 9LS
 ☎ +44 844 626 0133
 📠 +44 844 626 0143
 Mail: sales@dometic.co.uk

Overseas + Middle East

(AUS) WAECO Pacific Pty. Ltd.
 1 John Duncan Court
 Varsity Lakes QLD 4227
 ☎ +61 7 55076000
 📠 +61 7 55076001
 Mail: sales@dometic-waeco.com.au

(HK) WAECO Impex Ltd.
 Suites 2207-2211 · 22/F · Tower 1
 The Gateway · 25 Canton Road,
 Tsim Sha Tsui · Kowloon
 Hong Kong
 ☎ +852 24611386
 📠 +852 24665553
 Mail: info@dometic-waeco.com.hk

(RDC) WAECO Impex Ltd.
 Taipei Office
 2 FL-3 · No. 56 Tunhua South Rd, Sec 2
 Taipei 106, Taiwan
 ☎ +886 2 27014090
 📠 +886 2 27060119
 Mail: marketing@dometic-waeco.com.tw

(UAE) Dometic AB
 Regional Office Middle East
 P O Box 74775
 Dubai, United Arab Emirates
 ☎ +971 4 321 2160
 📠 +971 4 321 2170
 Mail: info@dometic.ae

(USA) Dometic Marine Division
 2000 N. Andrews Ave. Extension
 Pompano Beach, FL 33069 USA
 ☎ +1 954 973 2477
 📠 +1 954 979 4414
 Mail: marinesales@dometicusa.com

 www.waeco.com