

DE Im folgenden finden Sie fahrzeugspezifische Einbauhinweise zu MagicTouch MT200. Alle weiteren Informationen finden Sie in der Montage- und Bedienungsanleitung.

Geeignet zum Einbau in folgende Fahrzeuge

Die Funk-Fernbedienung MagicTouch MT200 VW6 (Art.-Nr. 9101300035) kann in folgenden Fahrzeugtypen verwendet werden:

- VW Golf III / Vento
- VW Golf III Cabriolet 94 – 98
- VW Golf IV Cabriolet
- VW Passat Limousine 04/92 – 96
- VW Passat Variant 04/92 – 97
- VW Polo 95 – 01

MT200 montieren und anschließen

Der elektrische Anschluss erfolgt am Stecker der Zentralverriegelungs-Vakuumpumpe im Kofferraum und an den Rückleuchten ihres Fahrzeuges.

Die Vakuumpumpe befindet sich in den verschiedenen Fahrzeugen an folgender Position

- Golf III / Vento / Polo:
Im Kofferraum rechts unter dem Rücklicht in einem Schaumstoffgehäuse.
 - Passat Variant:
Im Kofferraumboden rechts unter der Metallabdeckung in einem Schaumstoffgehäuse.
 - Passat Limousine:
Im Kofferraum links unter dem Rücklicht in einem Schaumstoffgehäuse.
- Klemmen Sie das Masseband am Minuspol der Fahrzeugbatterie ab.
- Entfernen Sie die Schaumstoffabdeckung der Zentralverriegelungs-Vakuumpumpe (Abb. **1**).
- Lösen Sie den 12-poligen Stecker an der Zentralverriegelungs-Vakuumpumpe (Abb. **2**).
- Stecken Sie das Adapterkabel der Funk-Fernbedienung in den Stecker der Zentralverriegelungs-Vakuumpumpe und den Stecker des Fahrzeugkabels in das Adapterkabel.
- Wenn bei Ihrem Fahrzeug der Pin 12 im 12-poligen Stecker der Zentralverriegelungs-Vakuumpumpe nicht belegt ist, trennen Sie die schwarz/weiße Leitung am 12-poligen Stecker des Adapterkabels, das Sie in den Stecker der Zentralverriegelungs-Vakuumpumpe einstecken.
- Verlängern Sie die Leitung mit einem geeigneten Kabel bis zum Zündschloss und verbinden Sie es dort mit Hilfe eines Schneidverbinders mit einem Kabel mit geschaltetem Plus (KI. 15). Die schwarz/weiße Leitung dient zur Unterdrückung der Blinkeransteuerung bei eingeschalteter Zündung.
- Verlegen Sie am Original-Kabelstrang entlang die schwarz/grüne Leitung des Adapterkabels zum rechtem Rücklicht und die schwarz/weiße Leitung des Adapterkabels hinter der Abschlussblechverkleidung entlang zum linken Rücklicht.
- Verbinden Sie mit Hilfe der Schneidverbinder die schwarz/grüne Leitung mit der schwarz/grünen Leitung am rechten Rücklicht und die schwarz/weiße Leitung mit der schwarz/weißen Leitung am linken Rücklicht.
- Klemmen Sie das Masseband am Minuspol der Fahrzeugbatterie wieder an.
- Testen Sie die Funktion der Funk-Fernbedienung.
- Bringen Sie die Schaumstoffabdeckung der Zentralverriegelungs-Vakuumpumpe wieder an (Abb. **1**).
- Befestigen Sie das Steuergerät mit dem beiliegenden Befestigungsmaterial oder der Befestigungslasche der Zentralverriegelungs-Vakuumpumpe.

EN The following information contains vehicle-specific installation instructions for MagicTouch MT200. Refer to the installation and operating manual for any further information.

Suitable for installing in the following vehicles

The MagicTouch MT200 VW6 radio remote control (item no. 9101300035) can be used in the following vehicle types:

- VW Golf III / Vento
- VW Golf III Cabriolet 94 – 98
- VW Golf IV Cabriolet
- VW Passat Limousine 04/92 – 96
- VW Passat Variant 04/92 – 97
- VW Polo 95 – 01

Installing and connecting the MT200

The electrical connection is made using the plug on the central locking system vacuum pump in the boot and the rear lights of your vehicle.

The vacuum pump is located in the following positions in the various vehicles

- Golf III / Vento / Polo:
in a foam casing in the boot on the right under the rear light.
 - Passat Variant:
in a foam casing in the floor of the boot under the metal cover.
 - Passat saloon:
in a foam casing in the boot on the left under the rear light.
- Undo the strap on the negative terminal of the vehicle battery.
- Remove the foam cover of the central locking system vacuum pump (fig. **1**).
- Disconnect the 12-pin plug on the central locking system vacuum pump (fig. **2**).
- Connect the adapter cable of the radio remote control into the plug of the central locking system vacuum pump and the plug of the vehicle cable in the adapter cable.
- If pin 12 in the 12-pin plug of the central locking system is not occupied in your vehicle, disconnect the black/white cable on the 12-pin plug of the adapter cable, which you then plug into the central locking system vacuum pump.

- Extend the cable to the ignition with a suitable cable and connect it there using a piercing connector with a cable with positive activated (terminal 15). The black/white cable serves to suppress the indicator control when the ignition is switched on.
- Along the original cable harness, lay the black/green wire from the adapter cable to the rear light on the right and the black/white wire of the adapter cable behind the cover plate to the rear light on the left.
- Using the piercing connector, attach the black/green wire to the black/green wire to the rear light on the right and the black/white wire to the black/white wire on the rear light on the left.
- Do up the strap on the negative terminal of the vehicle battery again.
- Test the radio remote control to see if it works correctly.
- Put back the foam cover of the central locking system vacuum pump (fig. **1**).
- Fasten the controller with the fastening material provided or using the fastening tabs on the central locking system vacuum pump.

FR Vous trouverez ci-après les instructions de montage spécifiques à la MagicTouch MT200. Pour de plus amples informations, reportez-vous aux instructions de montage et de service.

Convient pour être montée dans les véhicules suivants

La télécommande radio MagicTouch MT200 VW6 (réf. 9101300035) peut être utilisée dans les types de véhicules suivants :

- VW Golf III / Vento
- VW Golf III Cabriolet 94 – 98
- VW Golf IV Cabriolet
- VW Passat Limousine 04/92 – 96
- VW Passat Variant 04/92 – 97
- VW Polo 95 – 01

Montage et raccordement de la MT200

Le raccordement électrique s'effectue sur le connecteur de la pompe à vide de verrouillage centralisé, située dans le coffre, et sur les feux arrière de votre véhicule.

- Sur les véhicules ci-après, la pompe à vide se trouve aux emplacements suivants
- Golf III / Vento / Polo :
dans le coffre à droite, sous le feu arrière, dans un boîtier en mousse.
 - Passat Variant :
dans le plancher du coffre à droite, sous le cache en métal, dans un boîtier en mousse.
 - Passat Limousine :
dans le coffre à gauche, sous le feu arrière, dans un boîtier en mousse.
- Débranchez la tresse de masse reliée au pôle négatif de la batterie du véhicule.
- Retirez le couvercle en mousse de la pompe à vide de verrouillage centralisé (Fig. **1**).
- Débranchez le connecteur 12 pôles de la pompe à vide de verrouillage centralisé (Fig. **2**).
- Branchez le câble adaptateur de la télécommande radio au connecteur de la pompe à vide de verrouillage centralisé et le connecteur du câble du véhicule au câble adaptateur.
- Si, sur votre véhicule, la broche 12 du connecteur 12 pôles de la pompe à vide de verrouillage centralisé n'est pas affectée, débranchez le câble noir/blanc du connecteur 12 pôles du câble adaptateur et branchez-le au connecteur de la pompe à vide.
- Rallongez le câble à l'aide d'un câble approprié jusqu'à la clé de contact et, de là, reliez-le à un câble avec un pôle positif connecté, à l'aide d'un connecteur à lames (broche 15).
- Le câble noir/blanc sert à supprimer la commande clignotants lorsque le contact est mis.
- Faites glisser la ligne noire/verte du câble adaptateur le long du faisceau de câbles d'origine en direction du feu arrière droit et la ligne noire/blanche du câble adaptateur derrière le revêtement en tôle en direction du feu arrière gauche.
- À l'aide des connecteurs à lames, reliez la ligne noire/verte à la ligne noire/verte du feu arrière droit et la ligne noire/blanche à la ligne noire/blanche du feu arrière gauche.
- Rebranchez la tresse de masse sur le pôle négatif de la batterie du véhicule.
- Vérifiez le fonctionnement de la télécommande radio.
- Remettez en place le couvercle en mousse de la pompe à vide de verrouillage centralisé (Fig. **1**).
- Fixez l'unité de commande à l'aide du matériel fourni ou de la patte de fixation de la pompe à vide de verrouillage centralisé.

ES A continuación encontrará las indicaciones para el montaje específicas del vehículo para el MagicTouch MT200. El resto de información la encontrará en las instrucciones de montaje y de uso.

Adecuado para el montaje en los siguientes vehículos

El control remoto por radio MagicTouch MT200 VW6 (art. n.º 9101300035) puede utilizarse en los siguientes tipos de vehículos:

- VW Golf III / Vento
- VW Golf III Cabriolet 94 – 98
- VW Golf IV Cabriolet
- VW Passat Limousine 04/92 – 96
- VW Passat Variant 04/92 – 97
- VW Polo 95 – 01

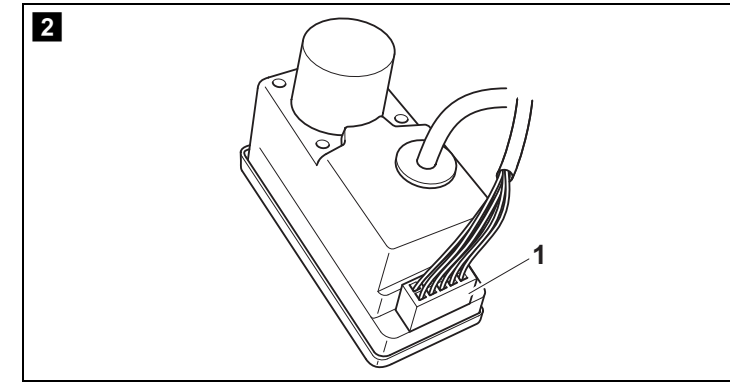
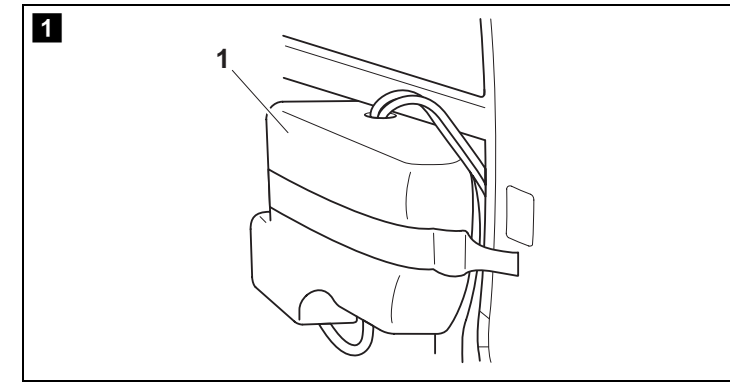

Dometic GROUP

Dometic WAECO International GmbH
Hollefeldstraße 63 · D-48282 Ermsdetten
☎ +49 (0) 2572 879-195 · 📠 +49 (0) 2572 879-322
Mail: info@dometic-waeco.de · Internet: www.dometic-waeco.de

www.waeco.com

3.03.05.01743 03/2010

Montar y conectar el MT200

La conexión eléctrica se realiza en la clavija de la bomba de vacío del cierre centralizado en el maletero y en las luces de marcha atrás de su vehículo.

La bomba de vacío se encuentra en la siguiente posición, según el tipo de vehículo

- Golf III / Vento / Polo:
En el maletero a la derecha, debajo de la luz de marcha atrás en una carcasa de espuma.
 - Passat Variant:
En el suelo del maletero a la derecha, debajo de la cubierta metálica en una carcasa de espuma.
 - Passat Limousine:
En el maletero a la izquierda, debajo de la luz de marcha atrás en una carcasa de espuma.
- Desconecte el polo negativo de la cinta de conexión al chasis de la batería del vehículo.
- Retire el recubrimiento de espuma de la bomba de vacío del cierre centralizado (fig. **1**).
- Desenchufe la clavija de 12 polos de la bomba de vacío del cierre centralizado (fig. **2**).
- Conecte el cable adaptador del control remoto por radio en la clavija de la bomba de vacío del cierre centralizado y la clavija del cable del vehículo en el cable adaptador.
- Si en su vehículo no está ocupado el terminal 12 en la clavija de 12 polos de la bomba de vacío del cierre centralizado, desenchufe el cable negro/blanco de la clavija de 12-polos del cable adaptador y conecte este último a la clavija de la bomba de vacío del cierre centralizado.
- Alargue el cable con otro apropiado hasta la cerradura de encendido y conéctelo allí con la ayuda de un conector de corte a un cable con conexión positiva (clase 15). El cable negro/blanco sirve para ocultar la conexión de los intermitentes con el encendido conectado.
- Tienda a lo largo del mazo de cables original el conducto negro/verde del cable adaptador hacia la luz de marcha atrás derecha y el conducto negro/blanco del cable del adaptador detrás del revestimiento de la chapa terminal hacia la luz de marcha atrás izquierda.
- Una con la ayuda de los conectores de corte el conducto negro/verde con el conducto negro/verde de la luz de marcha atrás derecha y el conducto negro/blanco con el conducto negro/blanco en la luz de marcha atrás izquierda.
- Vuelva a conectar el polo negativo de la cinta de conexión al chasis de la batería del vehículo.
- Compruebe el funcionamiento del control remoto por radio.
- Vuelva a conectar el recubrimiento de espuma de la bomba de vacío del cierre centralizado (fig. **1**).
- Fije el dispositivo de control con el material de fijación adjunto o la pestaña de fijación de la bomba de vacío del cierre centralizado.



MagicTouch MT200 VW6 (9101300035)

DE	Funk-Fernbedienung Fahrzeugspezifische Einbauhinweise	NL	Draadloze afstandsbediening Voertuigspecifieke inbouwvoorschriften
EN	Radio Remote Control Vehicle-specific installation instructions	DA	Radio-fjernbetjening Køretøjspecifikke installationshenvisninger
FR	Radiotélécommande Instructions de montage spécifiques au véhicule	SV	Radio-fjärrkontroll Fordonsspecifika anvisningar för montering
ES	Mando a distancia por radio Indicaciones para el montaje específicas del vehículo	NO	Radio-fjernkontrol Kjøretøyspesifikke monteringsråd
IT	Radiotelecomando Indicazioni di montaggio specifiche per il veicolo	FI	Radiokauko-ohjain Ajoneuvokohtaiset asennusohjeet

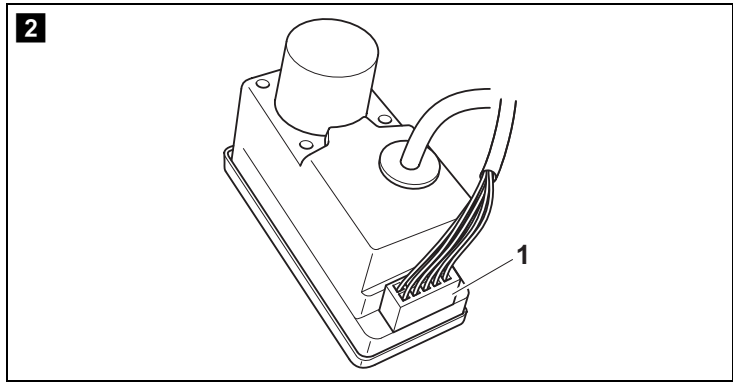
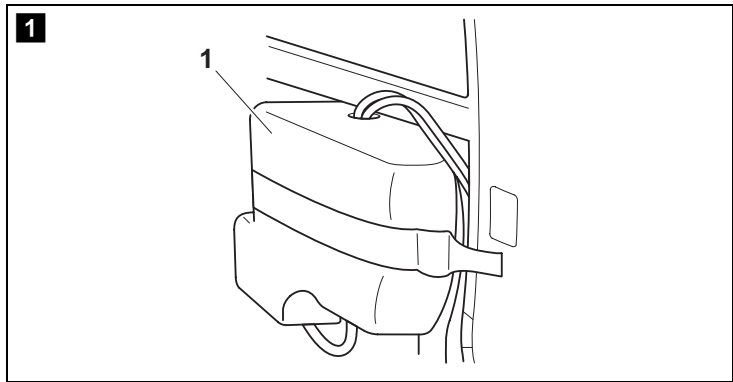

IT Qui di seguito troverete le istruzioni di montaggio di MagicTouch MT200 specifiche per il veicolo. Troverete tutte le altre informazioni nelle istruzioni di montaggio e d'uso.

Adatto per essere montato nei seguenti veicoli

Il radiocomando a distanza MagicTouch MT200 VW6 (n. art. 9101300035) può essere utilizzato nei seguenti tipi di veicoli.

- VW Golf III / Vento
- VW Golf III Cabriolet 94 – 98
- VW Golf IV Cabriolet
- VW Passat Limousine 04/92 – 96
- VW Passat Variant 04/92 – 97
- VW Polo 95 – 01

Montaggio e collegamento di MT200

Il collegamento elettrico avviene sulla spina della pompa per vuoto della chiusura centralizzata posta nel vano bagagli e sulle luce posteriori del vostro veicolo.

La pompa per vuoto si trova in diversi veicoli nella posizione posteriore

- Golf III / Vento / Polo: nel vano bagagli a destra, sotto la luce di retromarcia in una scatola in materiale espanso.
- Passat Variant: nel fondo del vano bagagli a destra, sotto il rivestimento in metallo in una scatola in materiale espanso.
- Passat Limousine: nel vano bagagli a sinistra, sotto la luce di retromarcia in una scatola in materiale espanso.
- Staccare il cavo piatto di massa sul polo negativo della batteria del veicolo.
- Rimuovere il rivestimento in materiale espanso della pompa per vuoto della chiusura centralizzata (fig. **1** 1).
- Staccare la spina a 12 poli posta sulla pompa per vuoto della chiusura centralizzata (fig. **2** 1).
- Inserire il cavo adattatore del radiocomando a distanza nella spina della pompa per vuoto della chiusura centralizzata e la spina del cavo del veicolo nel cavo adattatore.
- Se nel vostro veicolo il pin 12 nella spina a 12 poli della pompa per vuoto della chiusura centralizzata non è occupato, staccare il cavo nero/bianco sulla spina a 12 poli del cavo adattatore che inserite nella spina della pompa per vuoto della chiusura centralizzata.
- Prolungare il cavo con un cavo adatto fino al blocchetto dell'accensione e collegarlo là ad un cavo commutato su positivo (mo. 15) con l'aiuto di un connettore a crimpare. Il cavo nero/bianco serve a inibire il comando lampeggiatori con accensione inserita.
- Posare il fascio di cavi originale lungo la linea nero/verde del cavo adattatore verso la luce di retromarcia a destra e il cavo nero/bianco del cavo adattatore dietro il rivestimento della piastra di chiusura verso la luce di retromarcia sinistra.
- Con l'aiuto del connettore a crimpare, collegare la linea nero/verde alla linea nero/verde posta sulla luce di retromarcia a destra e la linea nero/bianca alla linea nero/bianca posta sulla luce di retromarcia a sinistra.
- Collegare di nuovo il cavo piatto di massa sul polo negativo della batteria del veicolo.
- Controllare il funzionamento del radiocomando a distanza.
- Applicare di nuovo il rivestimento in materiale espanso della pompa per vuoto della chiusura centralizzata (fig. **1** 1).
- Fissare la centralina con il materiale di fissaggio a piacere o con la linguetta di fissaggio della pompa per vuoto della chiusura centralizzata.

NL Hierna vindt u voertuigspecifieke inbouwvoorschriften bij de MagicTouch MT200. Alle bijkomende informatie vindt u in de montage- en bedieningshandleiding.

Geschikt voor het inbouwen in de volgende voertuigen

De draadloze afstandsbediening MagicTouch MT200 VW6 (art.-nr. 9101300035) kan in de volgende voertuigtypes gebruikt worden:

- VW Golf III / Vento
- VW Golf III Cabriolet 94 – 98
- VW Golf IV Cabriolet
- VW Passat Limousine 04/92 – 96
- VW Passat Variant 04/92 – 97
- VW Polo 95 – 01

MT200 monteren en aansluiten

De elektrische aansluiting gebeurt aan de stekker van de centrale vergrendelingsvacuümpomp in de kofferruimte en aan de achterlichten van uw voertuig.

De vacuümpomp bevindt zich in de verschillende voertuigen op de volgende plaats

- Golf III / Vento / Polo: In de kofferruimte rechts onder het achterlicht in een schuimstofbehuizing.
- Passat Variant: In de bodem van de kofferruimte rechts onder de metalen afdekking in een schuimstofbehuizing.
- Passat Limousine: In de kofferruimte links onder het achterlicht in een schuimstofbehuizing.
- Klem de massaband aan de minpool van de voertuigaccu af.
- Verwijder de schuimstofafdekking van de centrale vergrendelingsvacuümpomp (afb. **1** 1).
- Maak de 12-polige stekker aan de centrale vergrendelingsvacuümpomp los (afb. **2** 1).
- Steek de adapterkabel van de draadloze afstandsbediening in de stekker van de centrale vergrendelingsvacuümpomp en de stekker van de voertuigkabel in de adapterkabel.
- Als bij uw voertuig pin 12 in de 12-polige stekker van de centrale vergrendelingsvacuümpomp niet bezet is, maakt u de zwart-witte kabel aan de 12-polige stekker van de adapterkabel los, die u in de stekker van de centrale vergrendelingsvacuümpomp steekt.
- Verleng de kabel met een geschikte kabel tot aan het contactslot en verbind het daar met behulp van een snijverbinder met een kabel met geschakelde plus (kl. 15). De zwart-witte kabel dient voor de onderdrukking van de knipperlichtaansturing bij ingeschakeld contact.
- Plaats langs de originele kabelboom de zwart-groene draad van de adapterkabel naar het rechter achterlicht en de zwart-witte draad van de adapterkabel achter de afsluitplaatbekleding naar het linker achterlicht.
- Verbind met behulp van de snijverbinder de zwart-groene leiding met de zwart-groene leiding aan het rechter achterlicht en de zwart-witte leiding met de zwart-witte leiding aan het linker achterlicht.
- Klem de massaband aan de minpool van de voertuigaccu opnieuw aan.
- Test de functie van de draadloze afstandsbediening.
- Breng de schuimstofafdekking van de centrale vergrendelingsvacuümpomp opnieuw aan (afb. **1** 1).
- Bevestig het regelapparaat met het bijgeleverde bevestigingsmateriaal of de bevestigingslip van de centrale vergrendelingsvacuümpomp.

DK Nedenfor findes køretøjsspecifikke installationshenvisninger til MagicTouch MT200. Alle yderligere informationer findes i monterings- og betjeningsvejledningen.

Egnet til montering i følgende køretøjer

Den trådløse fjernbetjening MagicTouch MT200 VW6 (art.nr. 9101300035) kan anvendes i følgende køretøjstyper:

- VW Golf III / Vento
- VW Golf III Cabriolet 94 – 98
- VW Golf IV Cabriolet
- VW Passat Limousine 04/92 – 96
- VW Passat Variant 04/92 – 97
- VW Polo 95 – 01

Montering og tilslutning af MT200

Den elektriske tilslutning foretages til stikket til centrallåsens vakuumpumpe i bagagerummet og til køretøjets baglygte.

Vakuumpumpen befinder sig i de forskellige køretøjer på følgende position

- Golf III / Vento / Polo: I bagagerummet til højre under baglygten i et skumstofhus.
- Passat Variant: I bagagerummets bund til højre under metalafdækningen i et skumstofhus.
- Passat Limousine: I bagagerummet til venstre under baglygten i et skumstofhus.
- Afbryd stelbåndet på minuspolen på køretøjets batteri.
- Fjern skumstofafdækningen på centrallåsens vakuumpumpe (fig. **1** 1).
- Løsn stikket med 12 ledere på centrallåsens vakuumpumpe (fig. **2** 1).
- Sæt adapterkablet på den trådløse fjernbetjening ind i stikket på centrallåsens vakuumpumpe og stikket på køretøjetskablet ind i adapterkablet.
- Hvis stikben 12 i stikket med 12 ledere på centrallåsens vakuumpumpe ikke er belagt i køretøjet, skal det sort/hvide kabel på adapterkablets stik med 12 ledere afbrydes og sættes ind i stikket i centrallåsens vakuumpumpe.

- Forlæng kablet indtil tændingslåsen med et egnet kabel, og forbind det dér med et kabel med tilkoblet plus (kl. 15) ved hjælp af en skæreforbinder. Det sort/hvide kabel anvendes til at undertrykke blinklysaktivering, når tændingen slås til.
- Træk adapterkablets sort/grønne ledning langs det originale kabeltræ til den højre baglygte og adapterkablets sort/hvide ledning bagved den afsluttende pladebeklædning til den venstre baglygte.
- Forbind den sort/grønne ledning med den sort/grønne ledning på den højre baglygte og den sort/hvide ledning med den sort/hvide ledning på den venstre baglygte ved hjælp af skæreforbinderen.
- Tilslut igen stelbåndet på minuspolen på køretøjets batteri.
- Test den trådløse fjernbetjenings funktion.
- Placer igen skumstofafdækningen på centrallåsens vakuumpumpe (fig. **1** 1).
- Fastgør styreenheden med det vedlagte fastgørelsesmateriale eller fastgørelseslasken på centrallåsens vakuumpumpe.

SV I denna bilaga hittar du fordonsspecifika anvisningar för montering av din MagicTouch MT200. All övrig information hittar du i monterings- och bruksanvisningen.

Lämplig för montering i följande fordon

Den trådlösa fjärrkontrollen MagicTouch MT200 VW6 (artikelnr. 9101300035) kan monteras i följande fordon:

- VW Golf III / Vento
- VW Golf III Cabriolet 94 – 98
- VW Golf IV Cabriolet
- VW Passat Limousine 04/92 – 96
- VW Passat Variant 04/92 – 97
- VW Polo 95 – 01

Montera och ansluta MT200

Elektroniken ansluts till kontakten för centrallås-vakuumpumpen i bagageutrymmet och till baklysena på ditt fordon.

Beroende på fordon befinner sig vakuumpumpen på följande ställe:

- Golf III / Vento / Polo: I bagageutrymmet under backljuset i en kåpa av skumplast.
- Passat Variant: I bagageutrymmet, till höger under metallkåpan i en kåpa av skumplast.
- Passat Limousine: I bagageutrymmet, till vänster under backljuset i en kåpa av skumplast.
- Ta bort jordledningen från minuspolen på fordonets batteri.
- Ta bort skumplast-förklädnaden till centrallås-vakuumpumpen (bild **1** 1).
- Koppla loss den 12-poliga kontakten från centrallås-vakuumpumpen (bild **2** 1).
- Anslut den trådlösa fjärrkontrollens adapterkabel i kontakten till centrallås-vakuumpumpen och fordonskabelns kontakt i adapterkabeln.
- Om centrallås-vakuumpumpens 12-poliga kontakt på pin 12 är ledig, koppla bort den svartvita kabeln på adapterkabelns 12-poliga kontakt och stick in den i centrallås-vakuumpumpens kontakt.
- För läng kabeln med en lämplig kabel fram till tändningslåset och koppla fast den med en plusskopplad kabel (Kl. 15) med en skarvklämma. Den svartvita kabeln tjänar till att undertrycka blinkerns styrning när tändningen är påslagen.
- Lagg adapterkabelns svartgröna ledning till det högra baklyset längs original-kabelstammen och adapterkabelns svartvita ledning bakom plåtförklädnaden till det vänstra baklyset.
- Koppla fast den svartgröna ledningen med den svartgröna ledningen på det högra baklyset med hjälp av en skarvklämma och den svartvita ledningen med den svartvita ledningen på det vänstra baklyset.
- Kläm fast jordledningen igen på minuspolen på fordonets batteri.
- Kontrollera om den trådlösa fjärrkontrollen fungerar som den ska.
- Sätt tillbaka skumplast-förklädnaden till centrallås-vakuumpumpen (bild **1** 1).
- Fäst styrenheten med medföljande material eller på centrallås-vakuumpumpens fästarrordning.

NO I det følgende finner du kjøretøyspesifikke monteringsråd om MagicTouch MT200. Ytterligere informasjon finner du monterings- og bruksanvisningen.

Egnet for innmontering i følgende kjøretøy

Den trådløse fjernkontrollen MagicTouch MT200 VW6 (art.-nr. 9101300035) kan brukes i følgende kjøretøytyper:

- VW Golf III / Vento
- VW Golf III Cabriolet 94 – 98
- VW Golf IV Cabriolet
- VW Passat Limousine 04/92 – 96
- VW Passat Variant 04/92 – 97
- VW Polo 95 – 01

Montere og koble til MT200

Elektrisk tilkobling gjøres på støpslet til sentrallås-vakuumpumpen i bagasjerommet og på baklysene på kjøretøyet.

Vakuumpumpen befinner seg i de forskjellige kjøretøyene på følgende posisjon

- Golf III / Vento / Polo: I bagasjerommet til høyre under baklyset i en skumstoffkapsling.
- Passat Variant: I bagasjerommet til høyre under metalldekslet i en skumstoffkapsling.
- Passat Limousine: I bagasjerommet til venstre under baklyset i en skumstoffkapsling.
- Koble fra kabelen på minuspolen til kjøretøybatteriet.
- Fjern skumstoffdekslet til sentrallås-vakuumpumpen (fig. **1** 1).
- Løsne det 12-polede støpslet på sentrallås-vakuumpumpen (fig. **2** 1).
- Plugg adapterkabelen til den trådløse fjernkontrollen inn i støpslet til sentrallås-vakuumpumpen og kjøretøykabelens støpsel inn i adapterkabelen.
- Hvis pinne 12 i det 12-polede støpslet til sentrallås-vakuumpumpen ikke er benyttet, kobler du den svarte/hvite kabelen på det 12-polede støpslet til adapterkabelen, som du plugges inn i støpslet til sentrallås-vakuumpumpen.
- Forleng kabelen med en egnet kabel til tenningslåsen og koble den til ved hjelp av en knivkontakt med en kabel tilkoblet pluss (kl. 15). Den svarte/hvite kabelen brukes til å undertrykke påstyring av blinklys når tenningen er slått på.
- Langs det originale kabeltreet legger du den svarte/grønne ledningen til adapterkabelen til høyre baklys og den svarte/hvite ledningen til adapterkabelen bak langs avdekningen til venstre baklys.
- Ved hjelp av knivkontakten kobler du den svarte/grønne ledningen til den svarte/grønne ledningen på høyre baklys, og den svarte/hvite ledningen til den svarte/hvite ledningen til venstre baklys.
- Koble kabelen til minuspolen til kjøretøybatteriet igjen.
- Test funksjonen til den trådløse fjernkontrollen.
- Sett skumstoffdekslet til sentrallås-vakuumpumpen på igjen (fig. **1** 1).
- Fest styreenheten med det vedlagte festemateriellet eller med festeklaffen til sentrallås-vakuumpumpen.

FI Seuraavassa on MagicTouch MT200:n ajoneuvokohtaiset asennusohjeet. Kaikki muut tiedot löytyy asennus- ja käyttöohjeesta.

Sopii asennettavaksi seuraaviin ajoneuvoihin

Radio-kauko-ohjainta MagicTouch MT200 VW6 (tuotenumero 9101300035) voi käyttää seuraavissa ajoneuvotyypeissä:

- VW Golf III / Vento
- VW Golf III Cabriolet 94 – 98
- VW Golf IV Cabriolet
- VW Passat Limousine 04/92 – 96
- VW Passat Variant 04/92 – 97
- VW Polo 95 – 01

MT200:n asennus ja liittäminen

Sähköliitäntä tapahtuu tavaratilassa keskuslukituksen tyhjöpumpun pistokkeen ja ajoneuvosi takavalojen kautta.

Tyhjöpumppu on eri ajoneuvoissa seuraavissa paikoissa

- Golf III / Vento / Polo: Tavaratilassa oikealla takavalon alla vaahtomuovikotelossa.
- Passat Variant: Tavaratilan pohjassa oikealla metallikatteen alla vaahtomuovikotelossa.
- Passat Limousine: Tavaratilassa vasemmalla takavalon alla vaahtomuovikotelossa.
- Irrota maadoitusnauha ajoneuvon akun miinusnavasta.
- Poista vaahtomuovikate keskuslukituksen tyhjöpumpusta (kuva **1** 1).
- Avaa keskuslukituksen tyhjöpumpun 12-napainen pistoke (kuva **2** 1).
- Työnnä radio-kauko-ohjaimen adapterijohto keskuslukituksen tyhjöpumpun pistokkeeseen ja ajoneuvojohdon pistoke adapterijohtoon.
- Jos ajoneuvosi keskuslukituksen tyhjöpumpun 12-napaisen pistokkeen liitin 12 ei ole varattu, irrota musta/valkoinen johto 12-napaisen pistokkeesta adapterijohdossa, jonka liität keskuslukituksen tyhjöpumpun pistokkeeseen.
- Pidennä johtoa sopivalla johdolla virtalukkoon saakka ja liitä se siellä liittimellä johtoon, jossa on kytketty plus (liitin 15).
- Musta/valkoinen johto alistaa vilkun ohjauksen virran ollessa päällä.
- Liitä alkuperäistä johtonippua myöden adapterijohdon musta/vihreä johdin oikeanpuoleiseen takavaloon ja adapterijohdon musta/valkoinen johdin takapellin verhouksen takana vasenta takavaloa myöden.
- Liitä liittimen avulla musta/vihreä johdin mustan/vihreänjohtimen kanssa oikeassa takavalossa ja musta/valkoinen johdin mustan/valkoiseen johtimen kanssa vasemmassa takavalossa.
- Liitä maadoitusnauha ajoneuvon akun miinusnapaan takaisin.
- Testaa radio-kauko-ohjaimen toiminta.
- Aseta vaahtomuovikate keskuslukituksen tyhjöpumppuun takaisin (kuva **1** 1).
- Kiinnitä ohjauslaitte oheisella kiinnitysmateriaalilla tai keskuslukituksen tyhjöpumpun kiinnityskappaleella.