

# WAECO

mobile solutions



## WAECO CoolFun CR-28

**D 2 Thermoelektrische Kühlbox**  
Bedienungsanleitung

**GB 3 Thermoelectric cooler**  
Operating manual

**F 3 Glacière thermoélectrique**  
Notice d'utilisation

**E 3 Nevera termoelectrica**  
Instrucciones de uso

**I 3 Frigorifero termoelettrico**  
Istruzioni per l'uso

**NL 2 Thermo-elektrische koelbox**  
Gebruiksaanwijzing

**DK 3 Termoelektrisk køleboks**  
Betjeningsvejledning

**S 3 Termoelektrisk kylbox**  
Bruksanvisning

**N 3 Termoelektrisk kjøleboks**  
Bruksanvisning

**FIN 3 Sähkökäyttöinen kylmälaukku**  
Käyttöohje

**D**

**Inhaltsverzeichnis**

Bedienungshinweise . . . . . 4  
Betriebszustände . . . . . 6  
Belüftung . . . . . 8  
Wartung und Pflege . . . . . 10  
Gewährleistung/Reparatur . . . 10  
Fehlersuche . . . . . 12  
Technische Daten . . . . . 16

**NL**

**Inhoudsopgave**

Gebruiksaanwijzingen . . . . . 4  
Functie . . . . . 6  
Beluchting . . . . . 8  
Onderhoud . . . . . 10  
Garantie/Reparatie . . . . . 10  
Trouble shooting . . . . . 12  
Technische gegevens . . . . . 16

**GB**

**Contents**

Instruction for use . . . . . 5  
 Operating states . . . . . 7  
 Ventilation . . . . . 9  
 Maintenance and care . . . . . 11  
 Warranty/Repair . . . . . 11  
 Troubleshooting . . . . . 13  
 Technical data . . . . . 17

**F**

**Contenu**

Notice d'emploi . . . . . 5  
 Fonctionnement . . . . . 7  
 Ventilation . . . . . 9  
 Entretien et soin . . . . . 11  
 Garantie/Réparation . . . . . 11  
 Dépannage . . . . . 13  
 Caractéristiques techniques . . 17

**E**

**Índice**

Instrucciones de uso . . . . . 5  
 Funcionamiento . . . . . 7  
 Ventilación . . . . . 9  
 Mantenimiento y cuidado . . . 11  
 Garantía/Reparación . . . . . 11  
 Localización de posibles averías . . . . . 13  
 Características técnicas . . . . 17

**I**

**Contenuto**

Istruzioni per l'uso . . . . . 5  
 Condizioni d'impiego . . . . . 7  
 Ventilazione . . . . . 9  
 Manutenzione e cura . . . . . 11  
 Garanzia/Manutenzione . . . . 11  
 Ricerca di anomalie . . . . . 13  
 Specifiche tecniche . . . . . 17

**DK**

**Inholdsfortegnelse**

Betjeningsanvisning . . . . . 5  
 Driftsforhold . . . . . 7  
 Ventilation . . . . . 9  
 Vedligeholdelse . . . . . 11  
 Garanti/Reparation . . . . . 11  
 Fejlsøgning . . . . . 13  
 Tekniske data . . . . . 17

**N**

**Innhold**

Bruksanvisning . . . . . 5  
 Bruksområder . . . . . 7  
 Ventilasjon . . . . . 9  
 Vedlikehold . . . . . 11  
 Garanti/Reparasjoner . . . . . 11  
 Feilsøking . . . . . 13  
 Tekniske data . . . . . 17

**S**

**Innehåll**

Bruksanvisning . . . . . 5  
 Användningsområden . . . . . 7  
 Ventilation . . . . . 9  
 Skötsel . . . . . 11  
 Garanti/Reparation . . . . . 11  
 Felsökning . . . . . 13  
 Tekniska data . . . . . 17

**FIN**

**Sisältö**

Käyttöohjeet . . . . . 5  
 Toiminnot . . . . . 7  
 Ilmanvaihto . . . . . 9  
 Hoito ja huolto . . . . . 11  
 Takuu/Korjaukset . . . . . 11  
 Vianetsintä . . . . . 13  
 Tekniset tiedot . . . . . 17

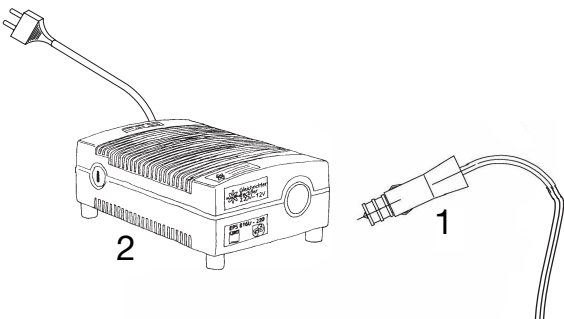

2 = Zubehör/Accessory/Accessoire

**D**

### **Bedienungshinweise**

Das Anschlusskabel (1) Ihrer Kühlbox passt in die Zigarettenanzünder-Steckdose in Auto, Boot oder Wohnmobil.

Ebenso passt es in unseren MOBITRONIC Gleichrichter (2), der den Betrieb des Gerätes über das 230-V-Wechselstromnetz zu Hause, im Hotel oder Büro ermöglicht.

Bitte niemals das Anschlusskabel direkt an das Wechselstromnetz anzuschließen!

Für Campingzwecke geeignet. Vor Regen schützen.

**NL**

### **Gebruiksaanwijzingen**

De aansluitsnoer (1) van uw koelbox past in de sigarettenaanstecker in de auto, boot of camper.

Ook past deze in onze MOBITRONIC gelijkrichter (2), die het gebruik van het toestel via het gelijkstroomnet in huis, hotel of op kantoor mogelijk maakt.

Nooit proberen het aansluitsnoer direct op het wisselstroomnet aan te sluiten.

Geschikt voor kampeergebruik. De box mag niet worden blootgesteld aan regen.

**GB**

**Instruction for use**

The connecting cable (1) of your cooling box fits into the cigarette lighter socket in your car, boat or caravan.

It also fits into our MOBITRONIC rectifier (2) which makes it possible to use the appliance via the AC network at home, in the hotel or in the office.

Please never connect the connecting cable to the AC network directly!

Suitable for camping use. The appliance shall not be exposed to rain.

**F**

**Notice d'emploi**

Le cordon de raccordement (1) de votre coffre réfrigérant peut se brancher sur l'allume-cigare de votre véhicule, sur votre bateau ou votre camping-car.

Il convient également pour notre redresseur de courant MOBITRONIC (2), qui permet d'utiliser l'appareil à la maison, à l'hôtel ou au bureau sur secteur alternatif.

Ne jamais essayer de brancher le cordon de raccordement directement sur secteur alternatif! Convient pour une utilisation en camping. L'appareil ne sera pas exposé à la pluie.

**E**

**Instrucciones de uso**

El cable de conexión (1) de la nevera se conecta al encendedor de cigarrillos del automóvil, barco, caravana etc.

También se puede conectar en el rectificador MOBITRONIC (2), especial para utilizar la nevera con corriente alterna ya sea en casa, en el hotel, en la oficina etc.

¡Atención! No trate de conectar el cable de conexión directamente a la red de corriente alterna.

Suitable for camping use. The appliance shall not be exposed to rain.

**I**

**Istruzioni per l'uso**

Il cavo di alimentazione (1) del Vostro box frigorifero è predisposto per la presa nell'accendisigari dell'autovettura, della barca o della roulotte.

Esso è altresì collegabile al nostro raddrizzatore MOBITRONIC (2) che ne consente l'impiego con corrente alternata a casa, in hotel o in ufficio.

Non collegare mai direttamente il cavo alla rete elettrica domestica (corrente alternata)!

Utilizzabile in campeggio. L'apparecchio non deve essere esposto alla pioggia.

**DK**

**Betjeningsanvisning**

Tilslutningskablet (1) til Deres køleboks passer i cigartænderstikket i Deres bil, båd eller autocamper.

Ligeledes passer det i vores MOBITRONIC ensretter (2), der muliggør drift via vekselstrøms-nettet hjemme, på hotel eller på kontoret.

Forsøg aldrig at tilslutte kablet direkte til vekselstrømsnettet.

Egnet til campingbrug. Apparatet bør ikke udsættes for regn.

**N**

**Bruksanvisning**

Tilslutningskabelen (1) for kjøleboksen passer inn i sigaretttenner-kontakten i bilen, båten eller campingvognen.

Den passer også i vår MOBITRONIC likeretter (2), som muliggjør drift av apparatet over vekselstrømmen i huset, på hotellet eller på kontoret.

Prøv aldri å tilslutte tilslutningskabelen direkte til vekselstrømsnettet!

Beregnet for camping bruk. Produktet på ikke utsettes for regn.

**S**

**Bruksanvisning**

Anslutningskabeln för kylboxen (1) passar i ett standard cigarettändarruttag i bil båt eller husvagn/ husbil.

Den passar också i vår MOBITRONIC-omvandlare (2) som gör det möjligt att ansluta boxen till 220 V nätspänning för drift hemma, på hotellrummet eller på kontoret.

Lämplig för camping. Skall ej utsättas för regn.

**FIN**

**Käyttöohjeet**

Kylmälaukun mukana tuleva liitäntäjohto (1) sopii auton savukkeensytytinkoskettimseen.

Se sopii myös MOBITRONIC verkkolaitteeseen (2), joka mahdollistaa verkkovirran käytön siellä missä sitä on saatavissa.

Älkää koskaan kytkekö laukun liitäntäjohtoa verkkovirtaan.

Sopii retkeilykäyttöön. Laitetta ei saa jättää sateeseen.

**D**

**Betriebszustände**

Ihre Kühlbox kann Kühlen oder Heizen. Die Umschaltung zwischen Kühlen und Heizen erfolgt mittels Schiebeschalter (1).

**Kühlen**

Die beste Leistung wird erreicht, wenn Sie Ihre Box mit Lebensmitteln und Getränken bestücken, die bereits vorgekühlt sind. Sie bleiben dann kalt und kühlen sich sogar noch weiter ab, solange Sie das Gerät eingeschaltet lassen.

**Heizen**

Die Box ist dafür ausgelegt, warme Speisen warm zu halten, und nicht, kalte Speisen aufzuwärmen. Sie wird natürlich auch kalte Speisen aufwärmen, wenn Sie ihr genügend Zeit dafür lassen. Warme Speisen bleiben auch nach dem Abschalten noch stundenlang warm, wenn der Deckel dicht geschlossen ist.

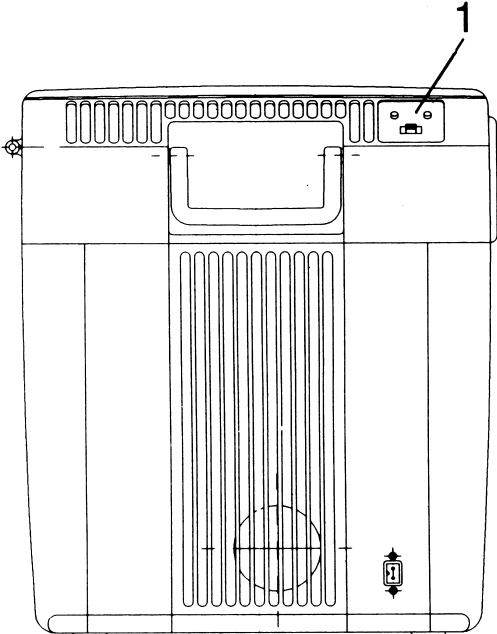

**NL**

**Funcctie**

Uw koelbox kan koelen of verwarmen. De omschakeling tussen koelen of verwarmen geschiedt middels schuifschakelaar (1).

**Koelen**

Het beste vermogen wordt bereikt, wanneer u uw koelbox met levensmiddelen en dranken vult die reeds werden voorgekoeld. Deze blijven dan koud en koelen zelfs nog verder af, zolang u het toestel ingeschakeld laat.

**Verwarmen**

De box is ervoor ontworpen, warme spijzen warm te behouden, en niet, om koude spijzen op te warmen. Ze zal natuurlijk ook koude spijzen opwarmen, indien u haar genoeg tijd laat. Warme spijzen blijven ook na het uitschakelen nog urenlang warm, indien het deksel gesloten is.

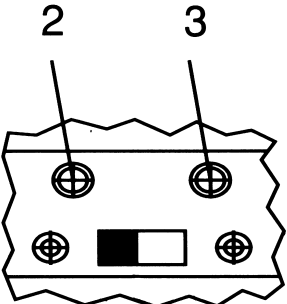

**GB****Operating states**

Your cooling box can cool or heat. The change-over from cooling to heating takes place by means of a sliding switch (1).

**Cooling**

The best effect is achieved when you fill your cooling box with food and beverages which are already refrigerated. They will then stay cool and even become cooler still, providing the appliance remains switched on.

**Heating**

The box is designed for the purpose of keeping warm food warm and not for warming up cold food. It will of course, also warm up cold food providing it is allowed sufficient time to do so. Hot meals also stay hot for a number of hours after the equipment has been switched off, providing the lid is properly closed.

**F****Fonctionnement**

Votre coffre réfrigérant peut soit refroidir, soit chauffer. Le passage du mode refroidir au mode chauffer s'effectue à l'aide de l'interrupteur à coulisse (1).

**Refroidir**

Pour obtenir les meilleurs résultats, placer dans le coffre réfrigérant des aliments et des boissons déjà refroidis au préalable. Ils resteront alors froids et continueront même à se refroidir tant que l'appareil est branché.

**Chauffer**

Le coffre est étudié pour maintenir chauds des plats chauds et non pour réchauffer des plats froids. Mais s'il dispose de suffisamment de temps, il peut bien sûr réchauffer également des plats froids. Tant que le couvercle reste hermétiquement fermé, les plats restent chauds de longues heures, même après avoir arrêté l'appareil.

**E****Funcionamiento**

Su nevera puede refrigerar o calentar. El cambio entre refrigerar y calentar se realiza por medio del interruptor deslizante (1).

**Refrigerar**

Para obtener mejor rendimiento de su nevera, aconsejamos poner los víveres y las bebidas previamente refrigerados. Así se mantienen fríos y continuarán enfriándose mientras la nevera esté conectada.

**Calentar**

La nevera está pensada para mantener alimentos calientes, no para calentar alimentos fríos. Sin embargo esto se puede conseguir si se deja transcurrir el tiempo suficiente. Una vez apagada la nevera, los alimentos se mantienen calientes durante varias horas, aunque debe procurar mantener la tapa el máximo tiempo cerrada.

**I****Condizioni d'impiego**

Il Vostro box frigorifero può sia raffreddare che riscaldare. L'impostazione viene effettuata attraverso un selettore (1).

**Funcionamento in raffreddamento**

Questo box offre un rendimento ottimale se riempito con alimentari e bevande preventivamente raffreddati. Essi rimangono freschi e si raffreddano ulteriormente fintanto che il box rimane acceso.

**Funcionamento in riscaldamento**

Questo box è predisposto per mantenere caldi i cibi e non per riscaldare quelli freddi. Tuttavia, se gliene date tempo, può provvedere anche a quest'ultima funzione. Se il coperchio è chiuso bene, i cibi rimangono caldi per alcune ore anche dopo averlo spento.

**DK****Driftsforhold**

Deres køleboks kan køle eller varme. Omskiftning mellem køle og varme foretages med en skydekontakt (1).

**Køle**

Den bedste effekt opnås, når De fylder Deres køleboks med mad- og drikkevarer, der allerede er nedkølet. Disse forbliver da kolde og køles sågar endnu længere ned, så længe De har boksen tilsluttet.

**Varme**

Boksen er beregnet til at holde varme retter varme, og ikke til opvarmning af kolde retter. De kan naturligvis også opvarme kolde retter, såfremt De har den nødvendige tid til rådighed. Varme retter forbliver, også efter boksen er afbrudt, varme, når dækslet er tæt tilsluttet.

**N****Bruksområder**

Kjøleboksen kan både varme og kjøle. Omkobling fra kjøling til varming skjer ved hjelp av skyvebryteren (1).

**Kjøling**

Du oppnår best virkning hvis du fyller kjøleboksen med mat- og drikkevarer som er nedkjølt på forhånd. De forblir da kjølige og nedkjøles enda mer så lenge apparatet er slått på.

**Warming**

Boksen er beregnet til å holde varme matvarer varme og ikke til å oppvarme kalde matvarer. Naturligvis vil den også varme opp kalde matvarer, men det tar lang tid. Varme matvarer forblir varme i flere timer etter at apparatet er slått av, forutsatt at lokket er tett lukket.

**S****Användningsområden**

Din kylbox kan både värma och kyla. Omkoppling sker med omkopplaren (1).

**Kyl drift**

Den bästa effekten uppnås om boxen fylls med varor som redan är nedkylda när de läggs ned. Varorna kyls ner och håller sig kylda så länge boxen är inkopplad.

**Värmedrift**

Boxen är avsedd för att hålla värmen på redan uppvärmda varor, inte för att värma upp kalla varor. Du kan naturligtvis även värma upp kalla varor, men det tar lång tid. Värma matvaror håller sig varma i minst en timma även sedan boxen har stängts av under förutsättning att locket hålls stängt.

**FIN****Toiminnot**

Laukkunne voi sekä jäähdyttää että lämmittää. Toiminnon valinta tapahtuu kytkimellä (1).

**Jäähdytys**

Laukku toimii parhaiten, kun se täytetään jo jäähdytetyillä ruokatarvoilla. Ne pysyvät kylminä ja jopa jäähtyvät jonkin verran lisää.

**Lämmitys**

Laukku on suunniteltu pitämään lämmän ruoka lämpimänä, ja se kykenee lämmittämään kylmää ruokaa vain hitaasti. Eristetyn rakenteen ansiosta lämmän ruoka pysyy lämpimänä useita tunteja myös virran katkaisun jälkeen.

D

**Belüftung**

Wie jeder Kühlschrank muß Ihre Kühlbox einwandfrei belüftet sein, damit die entzogene Wärme abgeführt werden kann, andernfalls ist eine ordnungsgemäße Funktion nicht gewährleistet. Um diesem Problem aus dem Weg zu gehen, sollten Sie ihre Kühlbox vor direktem Sonnenlicht schützen, niemals den Luftstrom behindern (1 + 2) und das Gerät nie in einem abgeschlossenen Raum ohne Frischluftzufuhr betreiben (3).

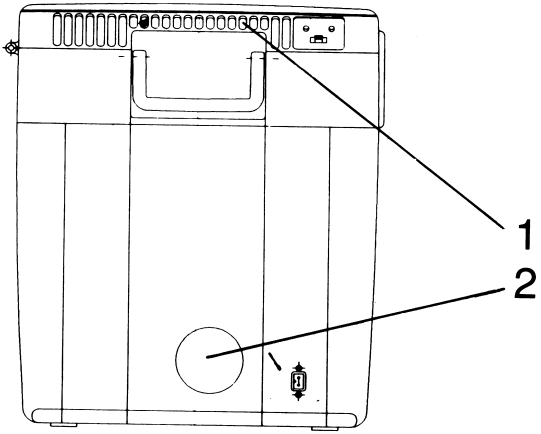

NL

**Beluchting**

Zoals elke koelbox moet ook uw koelbox onbelemmerd belucht kunnen worden, zodat de onttrokken warmte afgevoerd kan worden, anders is een goed functioneren niet gewaarborgd. Om dit probleem uit de weg te gaan, moet u uw koelbox tegen direct zonlicht beschermen, nooit de luchtstroom hinderen (1 + 2) en het toestel nooit in een afgesloten ruimte zonder frisseluchttoevoer gebruiken (3).

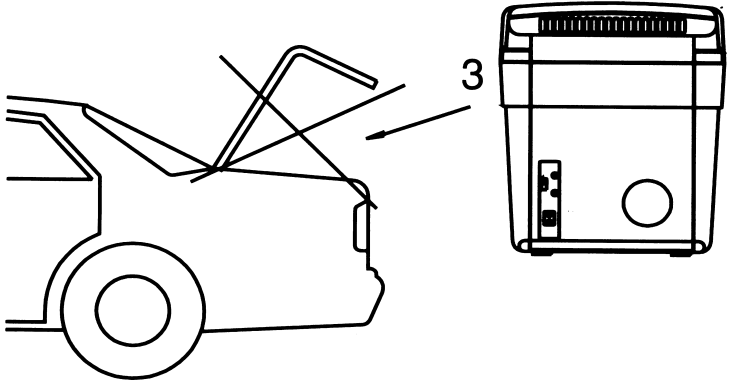

**GB****Ventilation**

As is the case with every fridge, your cooling box must be very well ventilated so that the heat which is withdrawn may also be carried off, otherwise it is not possible for the equipment to function properly. In order to avoid this problem you should protect your cooling box from direct sunlight, never interfere with the current of air (1 + 2) and never use the appliance in a closed room without an air exchanger (3).

**F****Ventilation**

Comme tout réfrigérateur, il est nécessaire d'assurer une bonne ventilation de votre coffre frigorifique afin de permettre l'évacuation de la chaleur enlevée; dans le cas contraire, un fonctionnement parfait de l'appareil ne peut être garanti. Pour éviter ce genre de problèmes, veiller à ne pas exposer votre coffre réfrigérant directement au soleil, ne jamais empêcher la circulation de l'air (1 + 2), et ne jamais faire fonctionner l'appareil dans un espace fermé sans circulation d'air frais (3).

**E****Ventilación**

Su nevera al igual que todos los refrigeradores, debe de estar bien ventilada, para que pueda disipar todo el calor que produce; de otra forma no se puede garantizar un buen funcionamiento. Para evitar este problema, procure no exponer directamente la nevera al sol, nunca tape la ventilación (1 + 2) y no la ponga en un sitio cerrado sin entrada de aire fresco (3).

**I****Ventilazione**

Come ogni frigorifero, anche il Vostro box ha bisogno di una perfetta ventilazione in grado di allontanare il calore asportato; in caso contrario non è garantito il perfetto funzionamento dell'apparecchio. Per prevenire un inconveniente di questo genere, è bene quindi non tenere il box frigorifero esposto al sole; non ostacolarne mai la libera circolazione dell'aria (1 + 2); non impiegarlo mai in ambienti chiusi che non offrano la possibilità di ricambio dell'aria (3).

**DK****Ventilation**

Som ethvert køleskab skal Deres køleboks have uhindret ventilation, således at den udtrukne varme kan føres bort, idet en tilstrækkelig effekt ellers ikke kan ydes. Til imodgæelse af dette problem, bør De beskytte boksen mod direkte sollys, aldrig spærre for luftstrømmen (1 + 2) og aldrig anvende boksen i lukkede rum uden frisklufttilførsel (3).

**N****Ventilasjon**

På samme måte som alle kjøleskap må kjøleboksen være ordentlig ventilert, slik at varmen som forsvinner kan føres bort. Hvis ikke, er det ingen garanti for at apparatet fungerer som det skal. For å unngå at dette problemet oppstår bør du beskytte kjøleboksen mot direkte sollys, aldri blokkere luftstrømmen (1 + 2) og aldri bruke apparatet i et lukket rom uten tilførsel av frisk luft (3).

**S****Ventilation**

Precis som alla kylskåp måste även din kylbox vara ordentligt ventilerad, så att värmen som avges från de produkter som kyls ned kan ventileras bort. Annars kan inte utrustningen fungera ordentligt. För att undvika att detta problemet uppstår bör Du skydda boxen mot direkt solsken, se till att ventilationen alltid har fritt in och utlopp (1 + 2) och aldrig placera boxen i små tillslutna rum utan friskluftstillförsel (3).

**FIN****Ilmanvaihto**

Kylmälaulun, kuten kaikkien jääkaappien, on saatava riittävä ilmanvaihto, jotta lämpö voi siirtyä pois. Muuten koneisto ei voi toimia riittävällä teholla. Älkää siis pitäkö laukkuanne suorassa auringonpaisteessa alkääkö koskaan tukkiko ilman kulkureittiä (1 + 2). Laukkua ei myöskään saa käyttää suljetussa tuulettamattomassa tilassa (3).

**D**

### **Wartung und Pflege**

Zum Reinigen der Kühlbox bitte auf keinen Fall aggressive Reiniger oder Lösungsmittel verwenden. Am besten lässt sich die Box mit einem feuchten Tuch reinigen, eventuell auch mit etwas Geschirrspülmittel. Wird die Box längere Zeit nicht benutzt, sollte sie vorher getrocknet werden. Wichtig ist auch eine ausreichende Belüftung, da sich sonst Pilze bilden. Während einer längeren Benutzungspause sollte daher der Deckel geöffnet sein.

### **Gewährleistung/ Reparatur**

Es gelten unsere allgemeinen Garantiebedingungen für Kühlgeräte. Zur Reparatur- bzw. Garantiebearbeitung werden folgende Unterlagen benötigt:

1. Kopie der Rechnung mit Kaufdatum
2. Reklamationsgrund/Fehlerbeschreibung

**NL**

### **Onderhoud**

Voor de reiniging van de koelbox mag u in geen geval agressieve reinigings- of oplossingsmiddelen gebruiken. Het beste reinigt u de koelbox met een vochtige doek, eventueel met wat afwasmiddel. Wordt de box langere tijd niet gebruikt, moet u deze eerst drogen. Belangrijk is ook een toereikende beluchting, omdat zich anders schimmels vormen. Tijdens een langere periode van stilstand moet daarom het deksel geopend zijn.

### **Garantie/Reparatie**

Hier zijn onze algemene garantievoorwaarden voor koeltoestellen van toepassing. Voor reparatie c.q. werkzaamheden onder garantie, zijn de volgende documenten noodzakelijk:

1. Een kopie van de aankoopnota met de aankoopdatum
2. Reden van garantie/omschrijving van de klacht

**GB****Maintenance and care**

When cleaning the cooling box please refrain from using a harsh cleaning agent or solvent. The best way to clean the box is with a damp cloth, possibly also using some washing up liquid. If the box is not going to be used for a lengthy period of time it should be dried beforehand. It is also important for it to be ventilated well so as to avoid any period when the box is not in use.

**Warranty/Repair**

Repair or replacement are granted in line with our General Guarantee Conditions for cooling appliances. The following information is needed for the guarantee procedure or repair works:

1. Copy of invoice with date of purchase
2. Reason for complaint/fault description

**F****Entretien et soin**

Pour nettoyer le coffre, ne jamais utiliser de produit nettoyant agressif ou de solvant. Le mieux est de le nettoyer avec un chiffon humide en y ajoutant éventuellement quelques gouttes de produit pour la vaisselle. Si le coffre reste assez longtemps inutilisé, veiller à bien le sécher auparavant. Il est également important d'assurer une bonne aération, pour éviter la moisissure. Il est donc recommandé de laisser le couvercle ouvert lorsque l'appareil reste longtemps inutilisé.

**Garantie/Réparation**

Nos conditions de garantie générales pour les groupes frigorifiques sont valables. Pour la réparation resp. le traitement nous avons besoin des informations suivantes:

1. Copie de la facture avec la date d'achat
2. Raison de la réclamation/description de l'erreur.

**E****Mantenimiento y cuidado**

Para la limpiar la nevera no emplee, de ninguna manera, detergentes o disolventes agresivos. Lo mejor es usar un trapo mojado con un poco de detergente limpia vajillas. En caso de no usar la nevera durante mucho tiempo, es conveniente dejarla bien seca con la tapa abierta para evitar la formación de moho.

**Garantía/Reparación**

La reparación o el cambio están garantizados según nuestras Condiciones Generales de Garantía para los equipos de frío. Para proceder a la reparación en garantía es necesaria la siguiente información:

1. Copia de la factura con la fecha de compra
2. Razón de la demanda/descripción de la avería

**I****Manutenzione e cura**

Per la pulizia del Vostro box frigorifero non impiegare mai detersivi corrosivi o solventi. Per una facile ed efficace pulizia impiegare un panno umido, utilizzando eventualmente un po' di detersivo liquido per stoviglie. In previsione di un lungo periodo di inattività, asciugarlo bene. E' importante anche assicurare una buona aerazione al fine di evitare la possibile formazione di muffa. In caso di lunghi periodi di inattività è bene quindi lasciare il box aperto.

**Garanzia/Manutenzione**

La riparazione o la sostituzione sono in linea con le Condizioni Generali di Garanzia. Si prega di fornire sempre le seguenti informazioni in caso di garanzia o riparazione:

1. Copia della fattura o scontrino fiscale con la data di acquisto.
2. Motivo della lamentela/Descrizione del guasto.

**DK****Vedligeholdelse**

Til rengøring af boksen må under ingen omstændigheder anvendes stærke rengørings- eller opløsningsmidler. Boksen rengøres bedst med en fugtig klud, evt. påført lidt opvaskemiddel. Skal boksen ikke anvendes i længere tid, bør den udtørres i forvejen. De skal endvidere sørge for tilstrækkelig udluftning, da der i modsat fald vil danne sig mug. Under en sådan længere anvendelsespause bør låget derfor være åbent.

**Garanti/Reparation**

Der gælder vore almindelige garantibestemmelser for køleaggregater. For reparation hhv. garantibehandling er følgende bilag nødvendige:

1. Kopi af købsfaktura med dato
2. Reklamationsårsag/fejlbekræftelse

**N****Vedlikehold**

Bruk aldri aggressive rengjørings- eller løsningsmidler til rengjøring av kjøleboksen. Det beste er å rengjøre boksen med en fuktig klut, eventuelt også med litt oppvaskemiddel. Hvis boksen ikke skal brukes i lengre tid, skal den tørres godt på forhånd. Tilstrekkelig ventilasjon er også viktig, hvis ikke, kan det danne seg sopp. Lokket skal derfor være åpent hvis boksen ikke brukes i lengre tid.

**Garanti/Reparasjoner**

Det gjelder våre generelle garantivilkår for kjøleapparater. For reparasjons-, hhv. garanti-behandling trenger vi følgende bilag:

1. Kopi av fakturaen med kjøpsdato
2. Reklamasjonsgrunn/beskrivelse av feilen.

**S****Skötsel**

Boxen rengöres lämpligast med en fuktig trasa och vanligt handdiskmedel. Aggressivt rengöringsmedel eller lösningsmedel får absolut inte användas. Var noga med att torka ur boxen om den inte skall användas under en tid, och se till att den är ren och torr invändigt. Lämnä gärna en springa öppen så att den ventileras ur ordentligt så undviker du dålig lukt.

**Garanti/Reparation**

Våra allmänna garantibestämmelser gäller för den här boxen. För reparation under garanti måste följande underlag bifogas:

1. Kopia på kvitto eller faktura som visar när och var boxen är köpt.
2. Tydlig beskrivning av felets art.

**FIN****Hoito ja huolto**

Laukun puhdistuksessa on käytettävä vain kosteata liinaa ja mietoä pesuainetta. Vahvojen tai hankaavien pesuainneiden ja -välineiden käyttö vahingoittaa laukun pintoja. Mikäli laukku on käyttämättä pitemmän ajan, kuivatkaa se käyttöön otettaessa. On suositeltavaa pitää kansi raollaan säilytyksen ajan.

**Takuu/Korjaukset**

Takuu ja/tai vaihto hoidetaan takuuehtojen mukaisesti. Molemissa tapauksissa tarvitaan seuraavat tiedot:

1. Kopio ostokuitista päiväksineen
2. Vikaselostus

**D****Fehlersuche****Problem 1:**

Ihre Box funktioniert nicht, und das Lüfterrad dreht sich nicht. Den Stecker sofort aus der Steckdose ziehen und folgende Prüfungen vornehmen:

**1. Fassung des Zigarettenanzünders:**

Diese Fassung kann bei starkem Gebrauch durch verbrannten Tabak verschmutzt sein. Das hat einen schlechten elektrischen Kontakt zur Folge. Mit einer nicht-metallischen Bürste und einem Lösungsmittel reinigen, so dass der mittlere Kontaktstift sauber aussieht. Wenn Ihr Kühlboxstecker in der Zigarettenanzünderfassung sehr warm wird, muss entweder die Fassung gereinigt werden oder der Stecker ist möglicherweise nicht richtig zusammengebaut.

**2. Wagensicherung:**

Dem Zigarettenanzünder Ihres Fahrzeuges ist eine Sicherung (üblicherweise 15 A) vorgeschaltet. Sehen Sie nach, ob die Sicherung nicht vielleicht durchgebrannt ist. In den meisten Fahrzeugen muss der Zündschalter eingeschaltet sein, damit der Zigarettenanzünder Spannung hat.

**NL****Trouble shooting****Problem 1:**

Uw box functioneert niet en het ventilatorpje draait niet. De stekker meteen uit het stopcontact nemen en de volgende tests uitvoeren:

**1. Fitting van de sigarettenaanstecker:**

deze fitting kan bij intensief gebruik door verbrandde tabak vervuild zijn. Dit heeft een slecht electrisch contact tot gevolg. Met een nonferro borstel en een oplosingsmiddel reinigen, zodat de middelste contactstift zuiver is. Indien uw koelboxstekker in de sigarettenaansteckerfitting zeer warm wordt, moet ofwel de fitting gereinigd worden, of de stekker is mogelijkwijze niet correct geproduceerd.

**2. Autozekering:**

Uw sigarettenaanstecker heeft ergens in de auto een zekering (normalerwijze 15 A) voorgeschakeld. Kijkt u na, of de zekering niet is doorgebrand. In de meeste voertuigen moet het contact ingeschakeld zijn, zodat de sigarettenaanstecker spanning krijgt.

**GB****Troubleshooting****Problem 1:**

Your box does not function, and the fan wheel does not turn. Remove the plug immediately from the socket and check the following:

**1. Cigarette lighter mounting:**

This mounting, if it is used very frequently, may become a little clogged with burnt tobacco. This means a bad electrical contact. Clean it using a non-metal brush and a solvent so that the middle contact pin looks clean. If the cooling box plug gets very warm in the cigarette lighter mounting then either the mounting must be cleaned or the plug may not have been assembled correctly.

**2. Car fuse:**

Your cigarette lighter has a fuse (normally 15 A) superposed somewhere in the car. Check whether the fuse has perhaps burnt through. In most vehicles the ignition switch must be switched on so that the cigarette lighter carries current.

**F****Dépannage****Problème 1:**

Votre coffre réfrigérant ne fonctionne pas, et l'ailette d'aération ne tourne pas.

Retirer aussitôt la prise et effectuer les vérifications suivantes:

**1. Prise de l'allume-cigares:**

En cas d'utilisation fréquente de cette prise, elle risque d'être encrassée par du tabac brûlé. Cela entraîne un mauvais contact électrique. Le nettoyer avec une brosse non métallique et un solvant de manière à ce que la fiche de contact soit de nouveau propre. Si la prise de votre coffre chauffe anormalement dans la prise de l'allume-cigare, il est nécessaire de nettoyer la prise ou la prise n'est pas montée correctement.

**2. Fusible de la voiture:**

Votre allume-cigare a déclenché un fusible quelque part dans la voiture (en général 15 A). Vérifier si le fusible a sauté. Dans la plupart des véhicules, il faut mettre le contact pour que l'allume-cigare soit sous tension.

**E****Localización de posibles averías****Problema 1:**

Su nevera no funciona, y el ventilador no se mueve. Desconecte inmediatamente la nevera y haga las siguientes comprobaciones:

**1. El encendedor del cigarrillo:**

Puede estar sucio por restos de tabaco quemado, lo que significa mal contacto. Conviene limpiarlo con un cepillo no metálico y con disolvente hasta que la clavija de contacto central esté limpia. Cuando la clavija de enchufe de la nevera se caliente mucho compruebe que esté bien conectada y al mismo tiempo que esté limpio el encendedor como hemos dicho anteriormente.

**2. Fusible del coche:**

En el portafusibles del coche hay uno para el encendedor de cigarrillos (normalmente de 15 A). Mire si éste está fundido. En la mayoría de los vehículos es necesario poner el contacto para tener corriente en el encendedor.

**I****Ricerca di anomalie****Problema 1:**

Il Vostro box frigorifero non funziona. Staccare immediatamente la spina dalla presa ed effettuare le seguenti verifiche:

**1. Presa dell'accendisigari:**

Questa presa, in seguito ad impiego prolungato, potrebbe risultare sporca da resti di tabacco bruciato, con conseguente cattivo contatto elettrico. Pulire quindi con uno spazzolino non metallico e del solvente fino a far risultare pulita la spinetta centrale di contatto. Il surriscaldamento della spina nella presa dell'accendisigari, può essere indice di sporcizia nella presa o di errato montaggio della spina.

**2. Fusibile dell'autovettura:**

L'accendisigari della Vostra autovettura è collegato ad un fusibile (normalmente da 15 A). Controllare che non sia bruciato. Nella maggior parte degli autoveicoli deve inoltre essere acceso il quadro perché funzioni l'accendisigari.

**DK****Fejlsøgning****Problem 1:**

Deres boks fungerer ikkeog ventilatoren drejer ikke rundt. Træk omgående stikket ud og foretag følgende test:

**1. Cigaretænderens fatning:**

Denne fatning kan være tilsmudset ved hyppig anvendelse som cigaretænder. Dette har en dårlig elektrisk kontakt til følge.

Rengøres med en ikke-metallisk børste og et rensningsmiddel, så det midterste kontaktpunkt ser rent ud.

Hvis stikket til køleboksen bliver meget varmt i cigaretænderfatningen, må enten fatningens rengøres, eller stikket er muligvis ikke korrekt sammenbygget.

**2. Bilens sikring:**

Deres cigaretænder har et sted i bilen en sikring indbygget (normalt 15 A). Se efter om denne sikring ikke evt. er smeltet. I de fleste køretøjer er der kun strøm til cigaretænderen, når tændingen er slået til.

**N****Feilsøking****Problem 1:**

Boksen fungerer ikke og ventilatorhulet går ikke rundt. Trekk straks støpslet ut av kontakten og kontroller følgende:

**1. Sigarett-tennerens fatning**

Denne fatningen kan ved hyppig bruk være tilgriuset med brent tobakk. Dette fører til dårlig elektrisk kontakt. Gjør den ren med en ikke-metallisk børste og et løsningsmiddel, slik at kontakstiften i midten er ren. Hvis kjøleboksens støpsel blir svært varmt inne i sigarett-tennerens fatning, må enten fatningens rengjøres, eller støpslet er muligens ikke riktig montert.

**2. Sikring i bilen**

Det er mulig at sigarett-tenneren har en sikring (normalt 15 A), innsatt et eller annet sted i bilen. Se etter om sikringen eventuelt er sprunget. I de fleste biler må tenningen være slått på for at sigarett-tenneren skal ha spenning.

**S****Felsökning****Problem 1:**

Boxen fungerar inte, d.v.s. fläktvingen snurrar inte. Drag ur kontakten och prova följande:

**1. Kontrollera om det är kontakt i cigarettändarruttaget**

Kontaktytan kan vara starkt nedsmutsad av förbrända tobaksrester med dålig elektrisk kontakt som följd. Rengör med en icke strömförande borste och lösningsmedel tills ytorna blir rena och fria från beläggningar.

Om cigarettändarkontakten blir onormalt varm kan det bero på dålig kontakt eller möjligtvis att det är något fel inne i kontakten.

**2. Kontrollera att bilens egen säkring för cigarettändarruttaget är hel**

Titta i bilens instruktionsbok för att ta reda på var den sitter, och kontrollera att den är hel. På de flesta bilar måste startnyckeln vara tillslagen för att cigarettändarruttaget skall få spänning.

**FIN****Vianetsintä****Vika 1:**

Laukku ei toimi, ts. tuuletin ei pyöri. Irottakaa liitäntäjohto koskettimesta ja tarkistakaa:

**1. Savukkeensytyntinkosketin**

Mikäli kosketinta käytetään paljon, siihen voi jäädä palanutta tupakanuhkaa, jolloin sähköinen kosketus on huono. Puhdistakaa se ei-metallisella harjalla. Jos liitäntäjohton kosketin on kuuma, tarkistakaa että kosketin on oikein asennettu, ja että kaikki kosketuspinnat ovat puhtaat.

**2. Auton sulake:**

Savukkeensytyntimellä on oma sulake (norm. 15 A), joka on auton sulakerasiassa. Tarkistakaa, että sulake on ehjä. Useimmissa autoissa syytysvirran on oltava kytkettyinä, jotta savukkeensytyntimessä olisi virtaa.

**D**

### **Fehlersuche (Forts.)**

#### **Problem 2:**

Ihre Box kühlt nicht zufriedenstellend, und das Lüfterrad dreht sich nicht.

Der Lüftermotor ist voraussichtlich defekt.

Die Reparatur kann nur von einem zugelassenen Kundendienstbetrieb durchgeführt werden.

#### **Problem 3:**

Ihre Box kühlt nicht, aber das Lüfterrad dreht sich.

Das Peltierelement ist voraussichtlich defekt.

Die Reparatur kann nur von einem zugelassenen Kundendienstbetrieb durchgeführt werden.

**NL**

### **Trouble shooting**

#### **Problem 2:**

Uw koelbox koelt niet tot volle tevredenheid, en de koelvin draait niet.

Het beluchtingsmotortje is waarschijnlijk defekt.

De reparatie kan alleen worden uitgevoerd door een expert.

#### **Problem 3:**

Uw koelbox koelt niet, maar de koelvin draait wel.

Waarschijnlijk is het Peltier-element defekt.

De reparatie kan alleen worden uitgevoerd door een expert.

**GB****Troubleshooting (cont.)****Problem 2:**

Your box does not cool adequately, and the fan wheel does not turn. The fan motor is probably defective. Only an authorized service workshop may carry out repairs.

**Problem 3:**

Your box does not cool, but the fan wheel turns. The Peltier unit is probably defective. Only an authorized service workshop may carry out repairs.

**F****Dépannage (suite.)****Problème 2:**

Votre coffre ne refroidit pas suffisamment et la roue de ventilateur ne tourne pas. Le moteur du ventilateur est probablement défectueux. Seul un service après-vente agréé est en mesure d'effectuer la réparation.

**Problème 3:**

Votre coffre ne refroidit pas mais la roue de ventilateur tourne. L'élément Peltier est probablement défectueux. Seul un service après-vente agréé est en mesure d'effectuer la réparation.

**E****Localización de posibles averías (cont.)****Problema 2:**

Su nevera no refrigera suficientemente y el ventilador no se mueve.

El motor del ventilador tiene, posiblemente, un defecto. La reparación sólo puede ser efectuada por un servicio autorizado y aprobado.

**Problema 3:**

Su nevera no refrigera, pero el ventilador se mueve.

El elemento Peltier tiene, posiblemente, un defecto. La reparación sólo puede ser efectuada por un servicio autorizado y aprobado.

**I****Ricerca di anomalie****Problema 2:**

Il box non raffreda bene e la girante del ventilatore non funziona.

Probabilmente il motore del ventilatore è rotto. La riparazione può essere effettuata solo presso uno dei punti di assistenza autorizzati.

**Problema 3:**

Il box non raffreda, ma la girante funziona.

Probabilmente l'elemento Peltier è difettoso.

La riparazione può essere effettuata solo presso uno dei punti di assistenza autorizzati.

**DK****Fejlsøgning****Problem 2:**

Deres boks køler ikke tilfredsstillende, og ventilatoren drejer ikke rundt. Blæsermotoren er sandsynligvis defekt.

Reparationen kan kun foretages hos et autoriseret værksted eller hos os.

**Problem 3:**

Deres boks køler ikke, men ventilatoren drejer rundt. Peltier-elementet er sandsynligvis defekt.

Reparationen kan kun foretages hos et autoriseret værksted eller hos os.

**N****Feilsøking (forts.)****Problem 2:**

Boksen kjøler ikke som den skal og ventilatorhjulet dreier ikke rundt.

Sannsynligvis er ventilatormotoren defekt.

Reparasjonen kan bare utføres av autorisert serviceverksted.

**Problem 3:**

Boksen kjøler ikke, men ventilatorhjulet dreier rundt. Sannsynligvis er peltier-elementet defekt.

Reparasjonen kan bare utføres av autorisert serviceverksted.

**S****Felsökning (forts.)****Problem 2:**

Boxen kylar inte tillfredställande och fläktvingen rör sig inte. Fläktmotorn är antagligen defekt. Reparationen kan endast utföras av en specialist. Kontakta oss för ytterligare informationer.

**Problem 3:**

Boxen kylar inte men fläktvingen rör sig som den skall. Peltier-elementet är antagligen defekt.

Reparationen kan endast utföras av en specialist. Kontakta oss för ytterligare informationer.

**FIN****Vianetsintä (jatkuu)****Vika 2:**

Laukku ei kylmene kunnolla ja tuuletin ei pyöri. Tuuletinmoottori on todennäköisesti viallinen. Laukku on toimitettava valtuutettuun huoltoon korjausta varten.

**Vika 3:**

Laukku ei kylmene, vaikka tuuletinmoottori pyöri. Peltier-elementti on todennäköisesti vioittunut. Laukku on toimitettava valtuutettuun huoltoon korjausta varten.

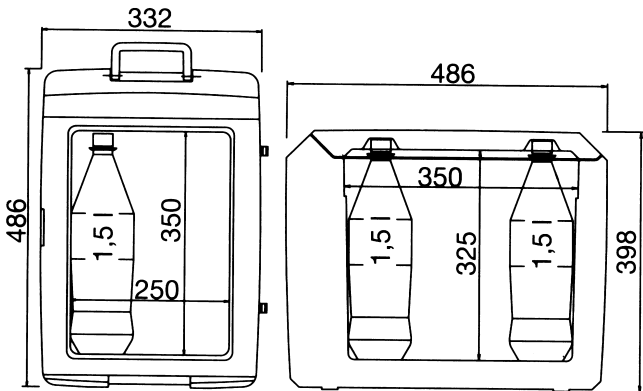

**D**

**Technische Daten**

**CR-28**

**Anwendungsbereich:** 12/24 V

**Leistungsaufnahme:**  
ca. 2,3 A/55 W

**Ausführung:** automatische  
Umschaltung 12 ↔ 24 V

**Inhalt:** 28 Liter

**Gewicht:** 7,2 kg

**Kühlleistung:** ca. 20 °C  
unter Umgebungstemperatur,  
Festpunktthermostat +5 °C

**Heizleistung:**  
65 °C (Festpunktthermostat)

**Ausführung:**  
Umschalter für Kühlen/Heizen

**Isolierung:** Polyurethan-  
Vollausschäumung

**Aggregat:**  
thermoelektrische Elemente

**NL**

**Technische gegevens**

**CR-28**

**Toepassingen:** 12/24 V

**Opgenomen vermogen:**  
ca. 2,3 A/55 W

**Uitvoering:** autom. omschakeling  
12 ↔ 24 V

**Inhoud:** 28 liter

**Gewicht:** 7,2 kg

**Koelprestatie:** ca. 20 °C  
onder omgevingstemperatuur,  
vastgestelde thermostaat +5 °C

**Warmte opbrengt:**  
65 °C (vastgestelde thermostaat)

**Uitvoering:** schakelaar  
voor koelen/verwarmen

**Isolering:**  
polyurethaan volgeschuim

**Aggregaat:**  
thermoelektrische elemente

**GB****Technical data****CR-28****Application:** 12/24 V**Power input:**  
approx. 2,3 A/55 W**Construction:** automatic  
change-over 12 ↔ 24 V**Capacity:** 28 litres**Weight:** 7,2 kg**Cooling capacity:** approx. 20 °C  
below ambient temperature,  
set-point thermostat +5 °C**Heating capacity:**  
65 °C (set-point thermostat)**Construction:**  
change-over for cooling/heating**Insulation:**  
solid polyurethane foam**Cooling unit:**  
thermoelectric elements**F****Caractéristiques techn.****CR-28****Domaine d'application:** 12/24 V**Puissance absorbée:**  
env. 2,3 A/55 W**Exécution:** interrupteur  
automatique 12 ↔ 24 V**Capacité:** 28 litres**Poids:** 7,2 kg**Capacité de refroidissement:**  
env. 20 °C sous la température  
ambiante, thermostat de fixation  
+5 °C**Capacité de chauffage:**  
65 °C (thermostat de fixation)**Exécution:**  
interrupteur pour refroidir/chauffer**Isolation:**  
mousse de polyuréthane**Groupe frigorifique:**  
éléments thermoélectriques**E****Características técnicas****CR-28****Aplicación:** 12/24 voltios**Energía absorbida:**  
aprox. 2,3 A/55 W**Construcción:** conmutación  
automática 12 ↔ 24 V**Capacidad:** 28 litros**Peso:** 7,2 kg**Capacidad de refrigeración:**  
aprox. 20 °C por debajo de la  
temp. amb., termostato de  
ajuste fijo +5 °C**Capacidad de calentamiento:**  
65 °C (termostato de ajuste fijo)**Construcción:** conmutación  
para refrigerar/calentar**Aislamiento:**  
espuma compacta de poliuretano**Grupo frigorífico:**  
elementos termoeléctricos**I****Specifiche tecniche****CR-28****Alimentazione:** 12/24 V**Potenza assorbita:**  
ca. 2,3 A/55 W**Funzionamento:** commutazione  
autom. 12 ↔ 24 V**Capacità:** 28 litri**Peso:** 7,2 kg**Capacità di raffredd.:**  
ca. 20 °C al di sotto della temp.  
amb., temperatura fissa +5 °C**Capacità di riscaldamento:**  
65 °C (temperatura fissa)**Funzionamento:** commutazione  
manuale per caldo/freddo**Isolamento:**  
schiuma poliuretanic**Gruppo refrigerante:**  
ad elementi termoelettrici**DK****Tekniske data****CR-28****Anvendelsesområde:** 12/24 V**Effektbehov:** ca. 2,3 A/55 W**Udførelse:** automatisk omskifter  
12 ↔ 24 V**Indhold:** 28 L**Vægt:** 7,2 kg**Kølekapacitet:** ca. 20 °C  
under udenomstemperaturen,  
fastpunkt-termostat +5 °C**Varmekapacitet:**  
65 °C (fastpunkt termostat)**Udførelse:**  
omskifter for køle/varme**Isolering:** PU, fuldskummet**Aggregat:**  
termoelektrisk element**N****Tekniske data****CR-28****Bruksområde:** 12/24 V**Inngangseffekt:** ca. 2,3 A/55 W**Utførelse:** automatisk omkobling  
12 ↔ 24 V**Innhold:** 28 liter**Vekt:** 7,2 kg**Kjøleeffekt:** ca. 20 °C  
under omgivelsestemperatur,  
fastpunkt-termostat +5 °C**Varmeeffekt:**  
65 °C (fastpunkt-termostat)**Utførelse:**  
Omkobler for kjøling/varming**Isolering:** polyuretan-skumplast**Aggregat:**  
Termoelektriske elementer**S****Tekniske data****CR-28****Användningsområde:** 12/24 V**Effektbehov:** ca. 2,3 A/55 W**Utförande:** autom. omkoppling  
12 ↔ 24 Volt**Volym:** 28 liter**Vikt:** 7,2 kg**Kylförmåga:** ca. 20 °C under  
omgivningstemperaturen, fast  
termostat +5 °C**Maximal värmenivå:**  
65 °C (fast termostat)**Utförande:** Omkopplingsknapp  
för Kyla/Värme**Isolering:** Polyuretanskum**Aggregat:**  
termoelektrisk peltiersystem**FIN****Tekniset tiedot****CR-28****Mallit:** 12/24 V**Tehonkulutus:** n. 2,3 A/55 W**Toiminta:** kytkimellä  
automaattinen 12 ↔ 24 V valinta**Tilavuus:** 28 L**Paino:** 7,2 kg**Jäähdytyskyky:**  
n. 20 °C alle ympäristölämpötilan,  
yläraja-termostaatti +5 °C**Lämmityskyky:**  
65 °C (yläraja-termostaatti)**Toiminta:** lämmitys/jäähdytys  
kytkimellä automaattinen**Eristys:** vaahdotettu PU**Jäähdytysmenetelmä:**  
termosähköiset elementit

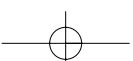
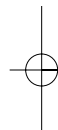
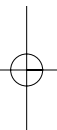

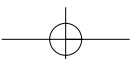
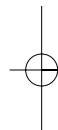
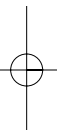

# WAECO

## mobile solutions

### Headquarters

**D** **WAECO International GmbH** · Hollefeldstraße 63 · D-48282 Emsdetten  
 Fon: +49 2572 879-195 · Fax: +49-2572 879-322 · E-Mail: [info@waeco.de](mailto:info@waeco.de) · Internet: [www.waeco.de](http://www.waeco.de)

### Europe

**CH** **WAECO Schweiz AG**  
 Riedackerstrasse 7a  
 CH-8153 Rümlang (Zürich)  
 Fon: +41 1 8187171  
 Fax: +41 1 8187191  
 E-Mail: [info@waeco.ch](mailto:info@waeco.ch)

**DK** **WAECO Danmark A/S**  
 Tværvej 2  
 DK-6640 Lunderskov  
 Fon: +45 75585966  
 Fax: +45 75586307  
 E-Mail: [waeco@waeco.dk](mailto:waeco@waeco.dk)

**E** **WAECO Ibérica S.A.**  
 Camí del Mig, 106  
 Poligono Industrial Les Corts  
 E-08349 Cabrera de Mar  
 (Barcelona)  
 Fon: +34 93 7502277  
 Fax: +34 93 7500552  
 E-Mail: [info@waeco.es](mailto:info@waeco.es)

**F** **WAECO Distribution SARL**  
 ZAC 2 · Les Portes de L'Oise  
 Rue Isaac Newton – BP 59  
 F-60230 Chamblay (France)  
 Fon: +33 1 30282020  
 Fax: +33 1 30282010  
 E-Mail: [info@waeco.fr](mailto:info@waeco.fr)

**FIN** **WAECO Finland OY**  
 Mestarintie 4  
 FIN-01730 Vantaa  
 Fon: +358 20 7413220  
 Fax: +358 9 7593700  
 E-Mail: [waeco@waeco.fi](mailto:waeco@waeco.fi)

**I** **WAECO Italcold SRL**  
 Zona Industriale Sartiano, 298/9  
 I-61015 Novafeltria  
 Fon: +39 0541 920827  
 Fax: +39 0541 920237  
 E-Mail: [sales@waecoitalia.it](mailto:sales@waecoitalia.it)

**N** **WAECO Norge AS**  
 Leif Weldingsvei 16  
 N-3208 Sandefjord  
 Fon: +47 33428450  
 Fax: +47 33428459  
 E-Mail: [firmapost@waeco.no](mailto:firmapost@waeco.no)

**NL** **WAECO Benelux B.V.**  
 Postbus 1461 · Ettenseweg 60  
 NL-4700 BL Roosendaal  
 Fon: +31 165 586700  
 Fax: +31 165 55562  
 E-Mail: [verkoop@waeco.nl](mailto:verkoop@waeco.nl)

**S** **WAECO Svenska AB**  
 Gustaf Melins gata 7  
 S-42131 Västra Frölunda  
 (Göteborg)  
 Fon: +46 31 7341100  
 Fax: +46 31 7341101  
 E-Mail: [info@waeco.se](mailto:info@waeco.se)

**UK** **WAECO UK Ltd.**  
 Dorset DT2 8LY · Unit G  
 Roman Hill Business Park  
 UK-Broadmayne  
 Fon: +44 1305 854000  
 Fax: +44 1305 854288  
 E-Mail: [sales@waeco.co.uk](mailto:sales@waeco.co.uk)

### Overseas + Middle East

**AUS** **WAECO Pacific Pty. Ltd.**  
 21 Taree Street  
 Burleigh Heads QLD 4220  
 Fon: +61 7 55076000  
 Fax: +61 7 55221003  
 E-Mail: [sales@waeco.com.au](mailto:sales@waeco.com.au)

**HK** **WAECO Impex Ltd.**  
 Headquarters  
 Suites 3210-12 · 32/F · Tower 2  
 The Gateway · 25 Canton Road  
 Tsim Sha Tsui · Kowloon  
 Hong Kong  
 Fon: +852 2 4632750  
 Fax: +8 52 24639067  
 E-Mail: [info@waeco.com.hk](mailto:info@waeco.com.hk)

**ROC** **WAECO Impex Ltd.**  
 Taipei Office  
 2 FL-3 · No. 56 Tsinhua South Rd, Sec 2  
 Taipei 106, Taiwan  
 Fon: +886 2 27014090  
 Fax: +886 2 27060119  
 E-Mail: [marketing@waeco.com.tw](mailto:marketing@waeco.com.tw)

**UAE** **WAECO Middle East FZCO**  
 R/A 8, SD 6  
 Jebel Ali, Dubai  
 Fon: +971 4 8833858  
 Fax: +971 4 8833868  
 E-Mail: [waeco@emirates.net.ae](mailto:waeco@emirates.net.ae)

**USA** **WAECO USA, Inc.**  
 8 Heritage Park Road  
 Clinton, CT 06413  
 Fon: +1 860 6644911  
 Fax: +1 860 6644912  
 E-Mail: [customer-care@waecousa.com](mailto:customer-care@waecousa.com)

 [www.waeco.com](http://www.waeco.com)



4445100061 02/2005