

EN	Waste Discharge Pump Instruction manual	3
DE	Abwasserpumpe Einbauanleitung	9
FR	Pompe d'évacuation des eaux usées Mode d'emploi	14
ES	Bomba para descarga de residuos Manual de instrucciones	20
NL	Aftappomp Gebruiksaanwijzing	26
IT	Pompa di scarico delle acque di risulta Manuale di istruzioni	31
FI	Jätetühjennyspumppu Ohjekirja	36
SV	Avloppspump Bruksanvisning	41
DA	Spildevandspumpe Instruktionsvejledning	46
NO	Tømmepumpe for avløp Brukerhåndbok	51

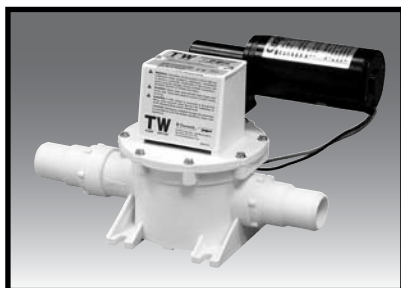

DTW Waste Discharge Pump

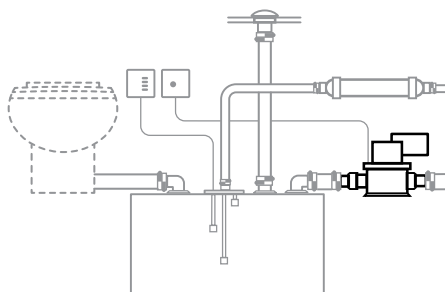

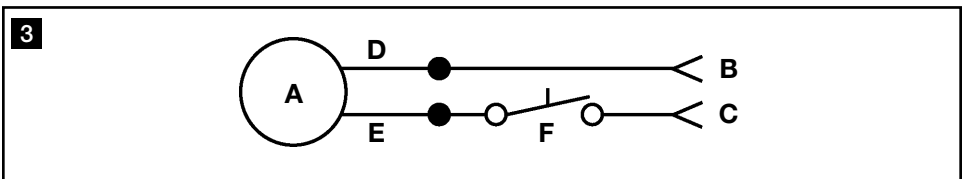
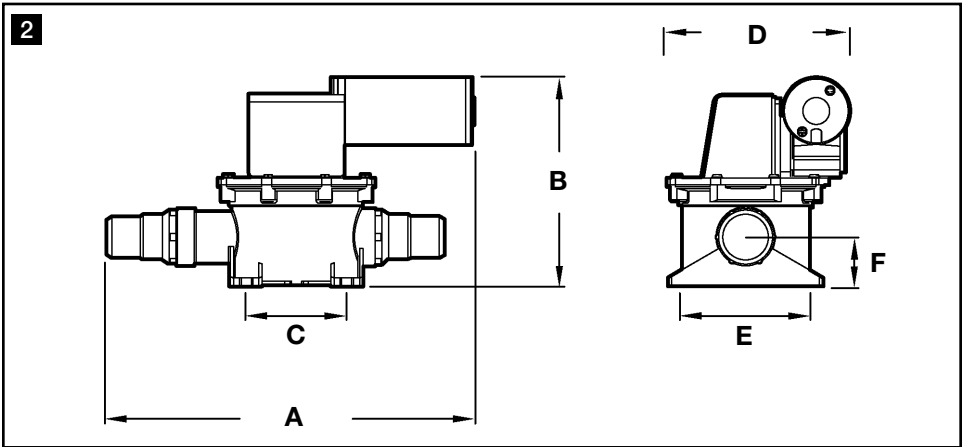
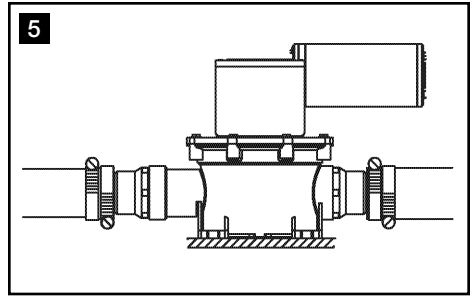
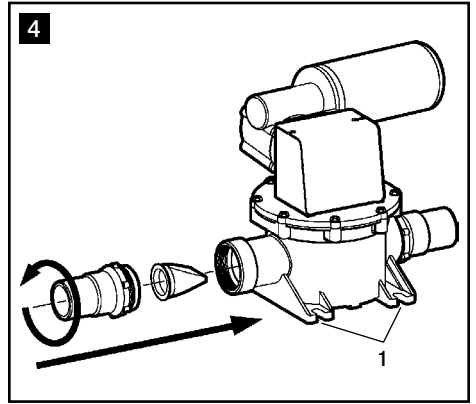
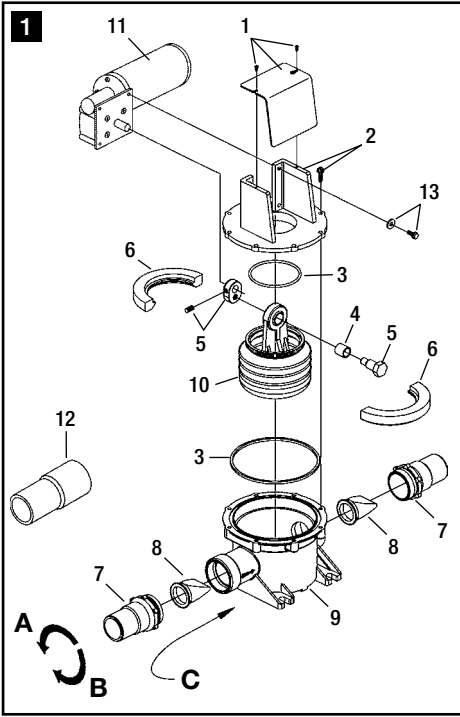

Table of contents

EN

1	Notes on using the manual	3
2	General safety instructions	3
3	Intended use	3 - 4
4	Components	4 - 5
5	Specifications	5
6	Installation	5 - 6
7	Operation	7
8	Warranty and Product Liability	7 - 8

1 Notes on using the manual



Caution!

Safety Instruction: Failure to observe this instruction can cause material damage and impair the function of the device.



Note

Supplementary information for operating the device.

fig. 2 A, page 2 : This refers to an element in an illustration. In this example, item A in figure 2 on page 2.

2 General safety instructions

The manufacturer will not be held liable for claims for damage resulting from the following:

- Faulty assembly or connection
- Damage to the unit from mechanical influences, misuse or abuse
- Alterations to the unit without express written permission from the manufacturer
- Use for purposes other than those described in the operating manual

3 Intended use

3.1 New installation

DTW Waste Discharge Pump provides quiet, reliable performance when emptying the contents of a holding tank through a seacock and overboard discharge fitting. The DTW discharge pump can be operated with a circuit breaker, generic power switch or with a Dometic DTD01 Tank Discharge Control panel. The pump connects to 38 mm (1.5 in.) ID sanitation hose.

3.2 Replacing macerator discharge pump

When replacing a macerator-type discharge pump with the DTW bellows-type discharge pump, use the 38 mm x 25 mm hose reducing adapter (supplied with pump). Install the reducing adapter in a 38 mm ID discharge line from the DTW pump as close to the 25 mm (1.0 in.) ID seacock fitting as possible (no more than 1 m (3.3 ft.) from the seacock).

**Caution!**

Operator must know local regulations for emptying a holding tank.

3.3 Features

Quiet operation.

Runs dry without damage. Patented bellows design won't become damaged if pump runs without water.

Special five-year warranty on thermoplastic pump bellows. See Warranty.

Free-flow design. Duckbill valves provide free flow and reliable seal.

Thermal overload protection. Prevents motor damage from potential overheating.

Self-priming up to 3.3 m (10 ft.) of water.

4 Components

Items in fig. 1 page 2	Description	Item Number (Europe / North America)
1	Pump cover kit	860003853111428 / 385311142
2	Pump top closure kit	860003853112251 / 385311225
3	O-ring kit	860003853101510 / 385310151
4	Bellows bushing	860003853102427 / 385310242
5	Eccentric kit	860003853106444 / 385310644
6	Bellows clamp kit	860003853112269 / 385311226
7	Valve nipple	860006003406697 / 600340669
8	38 mm ID duckbill valve kit	860003853100769 / 385310076
9	Pump body	860006003414899 / 600341489
10	Bellows assembly (incl. 4)	860003852309809 / 385230980
11	12 V DC motor 24 V DC motor	860003853110651 / 385311065 860003853110669 / 385311066
12	38 mm x 25 mm reducing adapter	860003073411137 / 307341113
13	Hardware kit	860003853112244 / 385311224
	Pump assembly, without motor	860003853102500 / 385310250 (not shown)
A	Tighten	
B	Loosen	
C	Direction of flow	

**Note**

When assembling pump, tighten fasteners to 20 (+/- 2) in.-lbs. or until snug. Overtightening will cause holes to strip.

5 Specifications

5.1 Materials

Pump body: glass-filled polypropylene Duckbill valves: EPDM

Bellows: engineered PE/PP resin

5.2 Electrical Current Draw

Model	Voltage (DC)	Power Draw (amp average)	Fuse/breaker	Flow (LPH/GPH)	Wire size	Weight (kg/lbs.)
DTW12	12	6	10	1136 / 300	*	3.2 / 7
DTW24	24	3	5	1136 / 300	*	3.2 / 7

* 14-gauge or larger diameter wire is recommended. Specifications subject to change without notice.

5.3 Discharge / Suction Lifts (m/ft.)

Discharge	0	0.6 / 2	1.2 / 4	1.8 / 6	2.4 / 8	10
Suction	3 / 10	2.4 / 8	1.8 / 6	1.2 / 4	0.6 / 2	3

5.4 Dimensions (fig. 2, page 2)

Ref.	Dimension
A	349 mm / 13.75 in.
B	197 mm / 7.75 in.
C	95 mm / 3.75 in.

Ref.	Dimension
D	171 mm / 6.75 in.
E	127 mm / 5.0 in.
F	48 mm / 1.875 in.

5.5 Approvals

ISO8846; EMC Directive 2004/108/EC

6 Installation

6.1 New installation

**Note**

Discharge pump is intended to be installed horizontally. The pump can be installed vertically with the discharge side at top or installed on its side, but it may operate at reduced efficiency.

1. Select location for pump installation above holding tank. This prevents potential waste overflow during system maintenance or repair. If available space prohibits installing pump above holding tank, create

a vertical loop in the sanitation hose between the tank outlet and pump inlet that extends above the holding tank.

2. Insert 38 mm ID duckbill valve in open end of pump body, and tighten valve nipple into pump body with counter-clockwise motion (fig. **4**, page 2).
3. In the four mounting feet locations on pump base (fig. **4** 1, page 2), use 6 mm (#12) minimum diameter fasteners with 19 mm (0.75 in.) maximum diameter washer to fasten pump to surface.
4. Apply small amount of liquid dishwashing detergent or Dometic hose lubricant (not supplied with pump) around ends of pump inlet and discharge fittings and inside ends of 38 mm ID sanitation hose that will attach to these fittings.
5. Slip two hose clamps (not supplied) over each end of hose that attaches to pump. Push hose ends onto pump fittings and position the clamps screws so that they are 180° apart from each other. Tighten hose clamps to pump fittings (fig. **5**, page 2).
6. With electrical power off, make proper wiring connections according to wiring diagram (fig. **3**, page 2). With pump switch in “off” position, if applicable, turn on electrical power.

Key to discharge pump wiring (fig. **3**, page 2)

Ref.	Description
A	Discharge pump
B	V DC ground
C	12 or 24 V DC
D	Black

Ref.	Description
E	Red
F	Power switch (on / off)

Notes:

1. Use 14 gauge or larger diameter standard copper wire.
2. Max. discharge pump circuit breaker or fuse rating: 20 amps

6.2 Replacing macerator discharge pump

In discharge hose line from pump to seacock (if applicable) or overboard discharge fitting that measures 25 mm (1.0 in.) ID, install the reducing adapter (fig. **1** 12, page 2) as close to the seacock fitting as possible (no more than 1 m (3.3 ft.) from the seacock). Use liquid dishwashing detergent or Dometic hose lubricant (not supplied) and properly sized hose clamps to connect the hose ends to the reducing adapter (as described in Section 6.1, step 4 and 5).



Caution – Flooding Hazard!

If the toilet, holding tank or any components are connected to **any** through-hull fittings, properly installed seacocks **must** be installed in all piping connected to the through-hull fittings. Seacocks **must** be easily accessible to all users of the system. All valves **must** be full-bore valves and of marine (corrosion resistant) quality. Screw-to-close gate valves are not recommended. Failure to do so can result in flooding, which can cause the loss of life and property.



Caution – Flooding Hazard!

Some marine practices and/or standards require the installation of a properly positioned ventilated (vented) loop in the discharge piping to prevent back-siphonage of seawater into the holding tank. It is up to the system installer and boat owner to select appropriate means of preventing backflow into the holding tank.

7 Operation

**Caution!**

OPEN SEACOCK BEFORE ACTIVATING DISCHARGE PUMP. Operating discharge pump against a closed seacock will result in damage to the pump duckbill valves and require replacement of the valves.

When in waters where overboard discharge of holding tank is allowed, open seacock (if applicable) and turn on electrical power to discharge pump. When discharge is complete, turn off power to the pump.

**Caution!**

Operator must know local regulations for emptying a holding tank.

**Caution!**

Do not allow discharge pump to operate for an extended period of time when there is no discharge from holding tank. Damage to pump may result.

**Caution!**

Discharge pump may start automatically. Turn off electrical power before servicing.

8 Warranty and Product Liability

Europe:

Warranty and Customer Service

Warranty arrangements are in accordance with EC Directive 44/1999/CE and the normal conditions applicable for the country concerned. For warranty or other service, please contact our Dometic/Waeco Service department listed elsewhere in this manual. Any damage due to improper use is not covered by the warranty.

The warranty does not cover any modifications to the product or the use of non-original Dometic parts; the warranty does not apply if the installation and operating instructions are not adhered to and no liability shall be entertained.

Dometic also warrants to the original purchaser only that the following products will not leak liquid sewage or malodorous gases for a period of five (5) years if used for personal, family or household purposes:

- OdorSafe branded sanitation hose
- Thermoplastic pump bellows installed in the Dometic T series discharge pump
- Dometic DHT-L series holding tanks

Product Liability

Product liability of Dometic Group and its subsidiary companies does not include damages which may arise from: faulty operation; improper alterations or intervention in the equipment; adverse effects from the environment which may impact the equipment itself or the direct vicinity of the equipment or persons in the area.

To obtain warranty service, first contact your local dealer from whom you purchased this product or go to <http://www.dometic.com/enuk/Europe/United-Kingdom/Customer-Center/> for a dealer near you.

North America and Rest of the World:**Manufacturer's One-Year and Five-Year Limited Warranty**

Dometic Corporation, Sanitation Division warrants to the original purchaser only that this product (certain Dometic products, listed below, have a longer warranty period), if used for personal, family or household purposes, is free from defects in material and workmanship for a period of one year from the date of purchase.

Dometic Corporation, Sanitation Division also warrants to the original purchaser only that the following products will not leak liquid sewage or malodorous gases for a period of five (5) years if used for personal, family or household purposes:

- OdorSafe branded sanitation hose
- Thermoplastic pump bellows installed in the Dometic T series discharge pump
- Dometic DHT-L series holding tanks

If this Dometic product is placed in commercial or business use, it will be warranted to the original purchaser only to be free of defects in material and workmanship for a period of ninety (90) days from the date of purchase.

Dometic reserves the right to replace or repair any part of this product that proves, upon inspection by Dometic, to be defective in material or workmanship. All labor and transportation costs or charges incidental to warranty service are to be borne by the purchaser-user.

EXCLUSIONS

IN NO EVENT SHALL DOMETIC BE LIABLE FOR INCIDENTAL OR CONSEQUENTIAL DAMAGES, FOR DAMAGES RESULTING FROM IMPROPER INSTALLATION, OR FOR DAMAGES CAUSED BY NEGLIGENCE, ABUSE, ALTERATION OR USE OF UNAUTHORIZED COMPONENTS. ALL IMPLIED WARRANTIES, INCLUDING ANY IMPLIED WARRANTY OF MERCHANTABILITY OR FITNESS FOR ANY PARTICULAR PURPOSE, ARE LIMITED TO A PERIOD OF ONE YEAR FROM DATE OF PURCHASE.

IMPLIED WARRANTIES

No person is authorized to change, add to, or create any warranty or obligation other than that set forth herein. Implied warranties, including those of merchantability and fitness for a particular purpose, are limited to one (1) year from the date of purchase for products used for personal, family or household purposes, and ninety (90) days from the date of purchase for products placed in commercial or business use.

OTHER RIGHTS

Some states do not allow limitations on the duration of an implied warranty and some states do not allow exclusions or limitations regarding incidental or consequential damages; so, the above limitations may not apply to you. This warranty gives you specific legal rights, and you may have other rights which vary from state to state.

To obtain warranty service, first contact your local dealer from whom you purchased this product or go to <http://www.dometic.com/enus/Americas/USA/Customer-Support/> for a dealer near you.

Inhalt

DE

1	Hinweise zur Benutzung der Einbauanleitung	9
2	Grundlegende Sicherheitshinweise	9
3	Vorgesehene Verwendung	9 - 10
4	Komponenten	10 - 11
5	Spezifikationen	11
6	Installation	11 - 12
7	Bedienung	13
8	Garantie und Produkthaftung	13

1 Hinweise zur Benutzung der Einbauanleitung



Achtung!

Sicherheitshinweis: Nichtbeachtung kann zu Materialschäden führen und die Funktion des Gerätes beeinträchtigen.



Hinweis

Ergänzende Informationen zur Bedienung des Gerätes.

Abb. 2 A, Seite 2 : Bezeichnet ein Element in einer Illustration. In diesem Beispiel Element A in Abbildung 2 auf Seite 2.

2 Grundlegende Sicherheitshinweise

Der Hersteller übernimmt keine Haftung für Schäden aufgrund von

- Montage- oder Anschlussfehlern
- Schäden am Gerät durch mechanische Einwirkung
- Modifikationen am Gerät ohne ausdrückliche Genehmigung des Herstellers
- Verwendung für andere als die in der Anleitung beschriebenen Zwecke.

3 Vorgesehene Verwendung

3.1 Neuinstallation

Die Abwasserabsaugpumpe DTW dient der Absaugung des Inhalts eines Abwassertanks über ein Seeventil mit Über-Bord-Auslass und bietet einen geräuscharmen, zuverlässigen Betrieb. Die Absaugpumpe DTW kann über einen Leistungsschalter, einen üblichen Netzschalter oder über ein Bedienpult Dometic DTD01 betrieben werden. Der Pumpenanschluss ist für einen Schlauch von 38 mm Innendurchmesser ausgelegt.

3.2 Austauschen der Mazerier-Absaugpumpe

Wenn die Mazerier-Absaugpumpe durch eine DTW-Balgenabsaugpumpe ersetzt wird, verwenden Sie das mitgelieferte Schlauchreduzierstück (38 mm x 25 mm). Installieren Sie das Reduzierstück in einer Abflussleitung (38 mm Innendurchmesser) der DTW-Pumpe möglichst nahe dem Anschluss (25 mm Innendurchmesser) des Seeventils; d. h. nicht mehr als 1 m vom Seeventil entfernt.

**Achtung!**

Der Betreiber muss die örtlichen Bestimmungen zum Leeren eines Schmutzwassertanks beachten.

3.3 Merkmale

Geräuscharmer Betrieb.

Kann gefahrlos trocken laufen. Die patentierte Balgenkonstruktion bleibt auch beim Laufen ohne Wasser unbeschädigt.

Fünf Jahre Sondergarantie auf den thermoplastischen Pumpenbalge. Siehe Garantie.

Freistromprinzip. Klappenventil "Duckbill" gewährleistet freien Durchfluss und zuverlässigen Verschluss.

Thermischer Überlastschutz. Verhindert Motorschäden durch Übertemperatur.

Selbstansaugung von bis zu 3,3 m Wasser.

4 Komponenten

Teile in Abb. 1 , Seite 2	Beschreibung	Artikelnummer (Europa / Nordamerika)
1	Pumpenverkleidungsbausatz	860003853111428 / 385311142
2	Pumpendeckelbausatz	860003853112251 / 385311225
3	Dichtungssatz	860003853101510 / 385310151
4	Balgenhülse	860003853102427 / 385310242
5	Exzenterbausatz	860003853106444 / 385310644
6	Balgenschellensatz	860003853112269 / 385311226
7	Ventilnippel	860006003406697 / 600340669
8	Duckbillventilbausatz, 38 mm Innendurchmesser	860003853100769 / 385310076
9	Pumpengehäuse	860006003414899 / 600341489
10	Balgenbaugruppe (4)	860003852309809 / 385230980
11	Motor 12 V DC Motor 24 V DC	860003853110651 / 385311065 860003853110669 / 385311066
12	Reduzierstück 38 mm x 25 mm	860003073411137 / 307341113
13	Montagesatz	860003853112244 / 385311224
	Pumpenbaugruppe ohne Motor	860003853102500 / 385310250 (nicht dargestellt)
A	Befestigen	
B	Lösen	
C	Durchflussrichtung	

**Hinweis**

Ziehen Sie die Schrauben bei der Montage der Pumpe bis auf 2,3 Nm (20 +/- 2 in.-lbs.) bzw. guten Sitz an. Durch zu starkes Anziehen werden die Bohrungen beschädigt.

5 Spezifikationen

5.1 Materialien

Pumpengehäuse: glasfaserverstärktes Polypropylen Duckbillventile: EPDM

Balgen: technisches PE/PP

5.2 Stromaufnahme

Modell	Spannung (DC)	Stromaufnahme (A, durchschn.)	Sicherung/LS-Schalter	Fördermenge (l/h, G/h)	Leitungsquerschnitt	Gewicht (kg/lbs.)
DTW12	12	6	10	1136 / 300	*	3,2 / 7
DTW24	24	3	5	1136 / 300	*	3,2 / 7

* Es wird ein Querschnitt von mindestens 14 AWG empfohlen. Änderungen vorbehalten.

5.3 Ablass-/Ansaughub (m/ft.)

Ablassen	0	0,6 / 2	1,2 / 4	1,8 / 6	2,4 / 8	10
Ansaugen	3 / 10	2,4 / 8	1,8 / 6	1,2 / 4	0,6 / 2	3

5.4 Abmessungen (Abb. **2**, Seite 2)

Ref.	Abmessungen mm / Zoll
A	349 / 13,75
B	197 / 7,75
C	95 / 3,75

Ref.	Abmessungen mm / Zoll
D	171 / 6,75
E	127 / 5,0
F	48 / 1,875

5.5 Zulassungen

ISO 8846; EMV-Richtlinie 2004/108/EG

6 Installation

6.1 Neuinstallation

**Hinweis**

Die Absaugpumpe ist für den horizontalen Einbau vorgesehen. Die Pumpe kann zwar vertikal mit der Ablassseite oben oder auf der Seite liegend eingebaut werden, wobei aber u. U. die Leistung nachlässt.

1. Wählen Sie den Einbauort für die Pumpe oberhalb des Abwassertanks. Dadurch wird verhindert, dass das Abwasser bei Wartungs- oder Reparaturarbeiten überläuft. Sollte über dem Tank nicht genügend

Platz für den Einbau der Pumpe zur Verfügung stehen, legen Sie eine vertikale Schleife in den Schlauch zwischen dem Tankauslass und dem Pumpeneinlass, die bis oberhalb des Tanks reicht.

2. Setzen Sie das Duckbillventil mit 38 mm Innendurchmesser in die offene Seite des Pumpengehäuses ein, und schrauben Sie den Ventilnippel entgegen dem Uhrzeigersinn in das Pumpengehäuse ein (Abb. **4**, Seite 2).
3. Befestigen Sie die Pumpe mit Schrauben von mindestens 6 mm Durchmesser (Nr. 12) und Unterlegscheiben von höchstens 19 mm (0,75 in.) Durchmesser mit den Montagefüßen an der Auflage (Abb. **4** 1, Seite 2).
4. Tragen Sie ein wenig flüssiges Geschirrpulmittel oder Dometic-Schlauchgleitmittel (nicht im Lieferumfang) auf die Enden des Pumpeneinlasses und der Auslassanschlüsse sowie die Innenflächen des dort aufzusteckenden 38-mm-Schlauchs auf.
5. Schieben Sie zwei Schellen (nicht im Lieferumfang) auf die beiden an die Pumpe anzuschließenden Schlauchenden. Schieben Sie die Schlauchenden auf die Pumpenanschlüsse und richten Sie die Schellenschrauben auf 180 Grad aus. Befestigen Sie die Schlauchenden mit den Schellen an den Anschlüssen (Abb. **5**, Seite 2).
6. Stellen Sie im ausgeschalteten Zustand die elektrischen Verbindungen her; siehe Schaltplan (Abb. **3**, Seite 2). Während der Pumpenschalter auf AUS gestellt ist, schalten Sie, falls zutreffend, die Stromversorgung ein.

Legende zum Schaltplan des Abwasserpumpensystems (Abb. **3**, Seite 2)

Ref.	Beschreibung
A	Abwasserpumpe
B	V DC Masse
C	12 oder 24 V DC
D	schwarz

Ref.	Beschreibung
E	rot
F	Netzschalter (ein / aus)

- Hinweise:
1. Kupferlitze mit einem Querschnitt von mindestens 2,5 mm² verwenden.
 2. Maximaler Nennwert für Leistungsschalter oder Sicherung Abwasserpumpe: 20 A

6.2 Austauschen der Mazerier-Absaugpumpe

Setzen Sie das Reduzierstück in den Abflussschlauch von der Pumpe zum Seeventil (falls zutreffend) bzw. den Über-Bord-Auslass mit einem Innendurchmesser von 25 mm ein (Abb. **1** 12, Seite 2), und zwar so nahe am Seeventilanschluss wie möglich (höchstens 1 m vom Seeventil entfernt). Verbinden Sie die Schlauchenden unter Verwendung von flüssigem Geschirrpulmittel oder Dometic-Schlauchgleitmittel und passender Schellen mit dem Reduzierstück (wie im Abschnitt 6.1, Schritte 4 und 5 beschrieben).



Achtung! – Überflutungsgefahr!

Wenn die Toilette, der Schmutzwassertank oder ein anderes Bauteil an Borddurchlässe angeschlossen ist, müssen in alle Rohrleitungen, die mit Borddurchlässen verbunden sind, Seeventile ordnungsgemäß installiert werden. Die Seeventile müssen für alle Benutzer des Systems leicht zugänglich sein. Bei allen Ventilen muss es sich um Ventile mit vollem Durchlass handeln, die seewasserfest (korrosionsbeständig) sind. Schieberventile mit Schraubverschluss werden nicht empfohlen. Andernfalls kann es zu Überflutungen kommen. Es besteht die Gefahr von Unfällen mit Todesfolge und/oder Vermögensschäden.



Achtung! – Überflutungsgefahr!

Einige maritime Praktiken und/oder Normen erfordern die Installation einer ordnungsgemäß positionierten belüfteten (entgasten) Schleife in der Auslassverrohrung, um den Rückfluss des Seewassers durch Siphonwirkung in den Schmutzwassertank zu verhindern. Der Installateur und der Bootseigner sind für die Auswahl der geeigneten Mittel verantwortlich, um den Rückfluss in den Tank zu verhindern.

7 Bedienung



Achtung!

ÖFFNEN SIE VOR DEM EINSCHALTEN DER ABSAUGPUMPE DAS SEEVENTIL. Wird die Absaugpumpe bei geschlossenem Seeventil betrieben, führt dies zur Beschädigung der Duckbillventile, die daraufhin ausgetauscht werden müssen.

In Gewässern, wo das Ablassen des Abwassers gestattet ist, öffnen Sie das Seeventil (falls zutreffend) und schalten die Absaugpumpe ein. Ist der Ablassvorgang beendet, schalten Sie die Absaugpumpe ab.



Achtung!

Der Betreiber muss die örtlichen Bestimmungen zum Leeren eines Schmutzwassertanks beachten.



Achtung!

Lassen Sie die Pumpe nicht längere Zeit bei leerem Schmutzwassertank laufen. Dies könnte zu Schäden an der Pumpe führen.



Achtung!

Die Absaugpumpe kann automatisch anlaufen. Schalten Sie vor Wartungs- oder Reparaturarbeiten die Stromversorgung ab.

8 Garantie und Produkthaftung

Europa:

Garantie und Kundendienst

Die Garantievereinbarungen entsprechen der EG-Direktive 44/1999/EG und die normalen Bedingungen gelten für das betreffende Land. Wenden Sie sich an die Dometic/Waeco Service-Abteilung, deren Adresse Sie an anderer Stelle in diesem Handbuch finden, wenn Sie einen Garantiefall oder eine andere Serviceleistung vereinbaren möchten. Alle Schäden aufgrund falscher oder missbräuchlicher Bedienung werden von der Garantie nicht abgedeckt.

Von der Garantie werden keine Änderungen am Produkt oder die Verwendung von anderen Bauteilen als den Dometic Originalteilen abgedeckt; die Garantie gilt nicht, wenn die Installations- oder Betriebsanweisungen nicht beachtet werden. In solchen Fällen wird jedwede Haftung durch den Hersteller abgelehnt.

Dometic garantiert darüber hinaus nur dem ursprünglichen Käufer für die Dauer von fünf (5) Jahren, dass die folgenden Produkte keine Undichtigkeiten aufweisen, aus denen Abwässer oder übelriechende Gase austreten können, wenn sie für persönliche, familiäre oder Haushaltszwecke verwendet werden:

- OdorSafe Sanitärschlauch
- Thermoplastische Pumpenbälge, die in der Auslasspumpe Dometic T Serie verbaut sind
- Schmutzwassertanks der Dometic DHT-L Serie

Produkthaftung

Die Produkthaftung der Dometic Group und ihrer Niederlassungen umfasst keine Schäden, die durch das Folgende entstehen: fehlerhafter Betrieb; ungeeignete Änderungen oder Eingriffe in die Anlage; negative Umgebungsauswirkungen, die die Anlage selbst beeinträchtigen oder die direkte Umgebung der Anlage oder Personen in diesem Bereich.

Wenn Sie eine Garantieleistung in Anspruch nehmen möchten, wenden Sie sich zuerst an Ihren Fachhändler vor Ort, bei dem Sie das Produkt erworben haben oder informieren Sie sich im Internet unter <http://www.dometic.com/de/Europe/Germany/Service-Center/> über Händler in Ihrer Nähe.

Table des matières

FR

1	Remarques concernant ce mode d'emploi	14
2	Consignes générales de sécurité	14
3	Usage conforme	14 - 15
4	Composants	15 - 16
5	Spécifications	16
6	Installation	16 - 17
7	Fonctionnement.	18
8	Garantie et Responsabilité pour le produit	18 - 19

1 Remarques concernant ce mode d'emploi



Attention !

Consigne de sécurité: Le non-respect de cette consigne peut entraîner des dégâts matériels et entraver le fonctionnement de l'appareil.



Remarque

Informations supplémentaires relatives à l'utilisation de l'appareil.

fig. 2 A, page 2 : Ceci désigne un élément d'un schéma. Dans cet exemple, l'item A du schéma 2 sur la page 2.

2 Consignes générales de sécurité

Le fabricant ne saurait être tenu responsable dans les cas suivants:

- Assemblage ou connexions incorrects
- Appareil endommagé par des influences mécaniques
- Modification de l'appareil sans l'autorisation écrite expresse du fabricant
- Utilisations autres que celles décrites dans le mode d'emploi

3 Usage conforme

3.1 Nouvelle installation

La pompe d'évacuation DTW est silencieuse et fiable. Elle permet de vider le contenu d'un réservoir d'eaux noires par le biais d'un robinet et de raccords d'évacuation vers l'extérieur. La pompe d'évacuation DTW peut fonctionner avec un disjoncteur, un commutateur d'alimentation générale ou un panneau de commande d'évacuation du réservoir Dometic DTD01. La pompe est reliée à un tuyau d'assainissement de 38 mm de diamètre.

3.2 Remplacement de la pompe d'évacuation dilacératrice

Pour remplacer la pompe d'évacuation dilacératrice par une pompe d'évacuation à soufflets DTW, utilisez l'adaptateur de tuyaux 38 mm x 25 mm (fourni avec la pompe). Installez le réducteur dans une ligne d'évacuation de 38 mm de diamètre de la pompe DTW, le plus près possible du raccord du robinet de 25 mm de diamètre (pas plus d'1 m).

**Attention !**

L'opérateur se doit de connaître les réglementations locales concernant la vidanges des réservoirs d'eaux noires.

3.3 Fonctions

Fonctionnement peu bruyant.

Fonctionnement à sec et sans dommage. Soufflets brevetés, conçus pour résister à un fonctionnement à sec de la pompe.

Soufflets de pompe thermoplastiques garantis cinq ans. Voir la garantie.

Concept permettant le libre écoulement. Des vannes « bec de canard » permettent un libre écoulement et une étanchéité fiable.

Protection contre les surcharges thermiques. Protège le moteur contre d'éventuelles surchauffes.

Amorçage automatique-jusqu'à 3,3 m d'eau.

4 Composants

Items dans la fig. 1, page 2	Description	Numéro d'article (Europe / Amérique du Nord)
1	Kit de capot pour pompe	860003853111428 / 385311142
2	Kit de fermeture sur le dessus de la pompe	860003853112251 / 385311225
3	Kit de joints toriques	860003853101510 / 385310151
4	Collets de joints à soufflets	860003853102427 / 385310242
5	Kit excentrique	860003853106444 / 385310644
6	Kit de colliers de serrage pour soufflets	860003853112269 / 385311226
7	Mamelon de vanne	860006003406697 / 600340669
8	Kit de vanne « bec de canard » de 38 mm de diamètre	860003853100769 / 385310076
9	Corps de la pompe	860006003414899 / 600341489
10	Assemblage de soufflets (4 inclus)	860003852309809 / 385230980
11	Moteur 12 V CC Moteur 24 V CC	860003853110651 / 385311065 860003853110669 / 385311066
12	Réducteur 38 mm x 25 mm	860003073411137 / 307341113
13	Kit matériel	860003853112244 / 385311224
	Assemblage de pompe, sans moteur	860003853102500 / 385310250 (non affiché)
A	Serrer	
B	Desserrer	
C	Direction du flux	

**Remarque**

Lors de l'assemblage de la pompe, serrez les éléments de fixation à 20 (+/- 2) in.-lbs. ou jusqu'à l'ergot. Un serrage excessif risque d'endommager les trous.

5 Spécifications

5.1 Matériaux

Corps de la pompe : polypropylène renforcé de fibre de verre

Vannes « bec de canard » : EPDM

Soufflets : PE/PP usiné

5.2 Courant électrique

Modèle	Tension (CC)	Intensité absorbée (moyenne en amp.)	Fusible/disjoncteur	Flux (LPH/GPH)	Dimensions du câblage	Poids (kg/lbs.)
DTW12	12	6	10	1136 / 300	*	3,2 / 7
DTW24	24	3	5	1136 / 300	*	3,2 / 7

* Il est recommandé d'utiliser des câbles de calibre 14 ou supérieur. Spécifications sous réserve de modifications sans préavis.

5.3 Hauteurs d'évacuation/d'aspiration (m/ft.)

Evacuation	0	0,6 / 2	1,2 / 4	1,8 / 6	2,4 / 8	10
Aspiration	3 / 10	2,4 / 8	1,8 / 6	1,2 / 4	0,6 / 2	3

5.4 Dimensions (fig. 2, page 2)

Réf.	Dimension
A	349 mm
B	197 mm
C	95 mm

Réf.	Dimension
D	171 mm
E	127 mm
F	48 mm

5.5 Approbations

ISO8846; Directive EMC 2004/108/EC

6 Installation

6.1 Nouvelle installation

**Remarque**

La pompe d'évacuation est conçue pour être installée à l'horizontale. Elle peut être installée à la verticale en plaçant le côté pour l'évacuation en haut. Elle peut aussi être installée sur le côté, mais sa performance risque d'être réduite.

1. Sélectionnez l'emplacement pour l'installation de la pompe au-dessus du réservoir d'eaux noires. Vous éviterez ainsi un débordement éventuel des eaux usées lors des opérations d'entretien ou

de réparation du système. Si vous ne disposez pas d'un espace suffisant au-dessus du réservoir d'eaux noires, faites une boucle verticale avec le tuyau d'assainissement au-dessus du réservoir d'eaux noires entre la sortie du réservoir et l'entrée de la pompe.

- Insérez la vanne « bec de canard » de 38 mm de diamètre dans l'ouverture à l'extrémité du corps de la pompe et serrez le mamelon de la vanne dans le corps de la pompe en le tournant dans le sens inverse des aiguilles d'une montre (fig. 4, page 2).
- Fixez la pompe à la surface en insérant des éléments de fixation de 6 mm (n° 12) de diamètre minimum avec des rondelles de 19 mm de diamètre maximum dans les emplacements des quatre pieds de montage situés à la base de la pompe (fig. 4 1, page 2).
- Appliquez un peu de liquide à vaisselle ou de lubrifiant spécial pour tuyaux Dometic (non fourni avec la pompe) aux extrémités de l'entrée de la pompe et des raccords d'évacuation ainsi que dans les extrémités des tuyaux d'assainissement de 38 mm de diamètre qui seront fixés à ces raccords.
- Insérez deux colliers de serrage (non fournis) à chaque extrémité de tuyau reliée à la pompe. Poussez les extrémités des tuyaux sur les raccords de la pompe et placez les vis du collier de façon à ce qu'elles se fassent face. Serrez les colliers de serrage sur les raccords de la pompe (fig. 5, page 2).
- Coupez le courant, puis raccordez correctement les câbles selon le schéma (fig. 3, page 2). Après avoir mis la pompe en position « off », si possible, allumez le courant.

Légende du câblage du système de la pompe d'évacuation (fig. 3, page 2)

Ref.	Description
A	Pompe d'évacuation
B	V CC terre
C	12 ou 24 V CC
D	noir

Ref.	Description
E	rouge
F	d'alimentation (allumée / éteinte)

Remarques :

- Utilisez du fil de cuivre tressé épaisseur 14 ou plus.
- Valeur nominale maximale du disjoncteur du circuit de la pompe d'évacuation ou du fusible : 20 A

6.2 Remplacement de la pompe d'évacuation dilacératrice

Dans la ligne de tuyaux d'évacuation allant de la pompe au robinet (si possible) ou au niveau du raccord d'évacuation vers l'extérieur de 25 mm de diamètre, installez le réducteur (fig. 1 12, page 2) le plus près possible du raccord de robinet (pas plus d'1 m du robinet). Raccordez les extrémités du tuyau au réducteur (comme décrit dans la section 6.1, étapes 4 et 5) à l'aide de liquide à vaisselle ou de lubrifiant spécial pour tuyaux Dometic (non fourni) et de colliers de serrage de bonne dimension.



Attention ! – Risque d'inondation!

Si les WC, le réservoir d'eaux noires ou d'autres composants sont reliés à des raccords de coque, des robinets doivent être correctement installés sur tous les tuyaux reliés aux raccords de coque. Les robinets doivent être facilement accessibles à tous les utilisateurs du système. Toutes les vannes doivent être à passage intégral et de qualité marine (résistantes à la corrosion). Il est déconseillé d'utiliser des vannes à tige filetée. Sinon, une inondation risque de causer des pertes humaines et matérielles.



Attention ! – Risque d'inondation!

Certaines pratiques et/ou normes marines nécessitent l'installation d'une boucle de ventilation bien placée dans la tuyauterie d'évacuation afin d'éviter un reflux de l'eau de mer dans le réservoir d'eaux noires. Il est du ressort de l'installateur du système et du propriétaire du bateau de choisir les moyens appropriés pour éviter tout retour dans le réservoir à eaux noires.

7 Fonctionnement

**Attention !**

OUVREZ LE ROBINET AVANT D'ACTIVER LA POMPE D'EVACUATION. Si la pompe d'évacuation fonctionne avec un robinet fermé, les vannes « bec de canard » risquent d'être endommagées et devront être remplacées.

Lorsque vous naviguez dans des mers où l'évacuation des eaux noires vers l'extérieur est autorisée, ouvrez le robinet (si possible) et allumez le courant qui alimente la pompe d'évacuation. Une fois l'évacuation terminée, coupez le courant qui alimente la pompe.

**Attention !**

L'opérateur se doit de connaître les réglementations locales concernant la vidanges des réservoirs d'eaux noires.

**Attention !**

Ne laissez pas la pompe d'évacuation fonctionner pendant une période prolongée alors que rien n'est évacué du réservoir des eaux usées. Cela risquerait d'endommager la pompe.

**Attention !**

La pompe d'évacuation peut démarrer automatiquement. Coupez le courant avant toute opération de maintenance.

8 Garantie et Responsabilité pour le produit

Europe:

Garantie et service après-vente

Les conditions de la garantie correspondent à la directive 44/1999/CE et aux conditions normales applicables dans le pays concerné. Pour la garantie ou un autre service, veuillez contacter notre service après-vente Dometic/Waeco dont la liste figure dans le manuel. Tout dommage dû à une utilisation non conforme n'est pas couvert par la garantie.

La garantie ne couvre pas les modifications apportées au produit ou l'utilisation d'autres pièces que les pièces Dometic d'origine; la garantie ne s'applique pas si les instructions d'installation et d'utilisation ne sont pas respectées et aucune responsabilité ne peut être admise.

Le secteur Assainissement du groupe Dometic garantit également à l'acheteur d'origine uniquement qu'aucune fuite d'eaux usées ou de gaz malodorants ne se produira sur les produits suivants pendant une période de cinq (5) ans s'ils sont utilisés à des fins personnelles, familiales et dans le cadre privé :

- Tuyau d'assainissement OdorSafe
- Soufflets de pompe thermoplastiques installés dans la pompe d'évacuation Dometic série T
- Réservoirs des eaux usées Dometic série DHT-L

Responsabilité pour le produit

La responsabilité du groupe Dometic et de ses filiales pour le produit n'inclut pas les dommages éventuellement provoqués par: une utilisation impropre; des modifications impropres ou des interventions sur le matériel; des effets nocifs de l'environnement pouvant avoir un impact sur le matériel lui-même ou le matériel et les personnes à proximité directe dans cette zone.

Pour obtenir le service de garantie, veuillez contacter dans un premier temps le revendeur chez lequel vous avez acheté ce produit ou consulter le site <http://www.dometic.com/fr/Europe/France/Center-Center/> afin de trouver un revendeur près de chez vous.

Amérique du Nord et reste du monde:

Garantie du fabricant limitée à un an et à cinq ans

Le secteur Assainissement du groupe Dometic garantit à l'acheteur d'origine uniquement que ce produit (certains produits Dometic, dont la liste figure ci-dessous, ont une période de garantie plus longue), s'il est utilisé à des fins personnelles, familiales et dans le cadre privé, est exempt de défauts de matériau et de fabrication pour une période d'un an à compter de la date d'achat.

Le secteur Assainissement du groupe Dometic garantit également à l'acheteur d'origine uniquement qu'aucune fuite d'eaux usées ou de gaz malodorants ne se produira sur les produits suivants pendant une période de cinq (5) ans s'ils sont utilisés à des fins personnelles, familiales et dans le cadre privé :

- Tuyau d'assainissement OdorSafe
- Soufflets de pompe thermoplastiques installés dans la pompe d'évacuation Dometic série T
- Réservoirs des eaux usées Dometic série L

Si ce produit Dometic est utilisé à des fins commerciales, nous garantissons à l'acheteur d'origine exclusivement que ce produit est exempt de défauts de matériau et de fabrication pour une période de quatre-vingt-dix (90) jours à compter de la date d'achat.

Dometic se réserve le droit de remplacer ou réparer toute pièce de ce produit s'avérant, après inspection par Dometic, présenter des défauts de matériau ou de fabrication. Tous les coûts de laboratoire et de transport ou les frais relatifs au service de garantie sont à la charge de l'acheteur-utilisateur.

EXCLUSIONS

DOMETIC NE PEUT EN AUCUN CAS ÊTRE TENU RESPONSABLE DE DOMMAGES ACCIDENTELS OU CONSÉCUTIFS, DE DOMMAGES RÉSULTANT D'UNE INSTALLATION IMPROPRE OU DE DOMMAGES CAUSÉS PAR LA NÉGLIGENCE, L'UTILISATION ABUSIVE, L'ALTÉRATION OU L'USAGE DE COMPOSANTS NON AUTORISÉS. TOUTES LES GARANTIES IMPLICITES, Y COMPRIS LA GARANTIE DE VALEUR MARCHANDE ET LA GARANTIE D'APTITUDE POUR UN USAGE PARTICULIER, SONT LIMITÉES À UNE PÉRIODE D'UN AN À COMPTER DE LA DATE D'ACHAT.

GARANTIES IMPLICITES

Il est strictement interdit de modifier les garanties ou obligations telles qu'elles sont fixées ici, de faire des ajouts ou de créer d'autres. Les garanties implicites, y compris la garantie de valeur marchande et la garantie d'aptitude pour un usage particulier, sont limitées à une période d'un (1) an à compter de la date d'achat pour les produits utilisés à des fins personnelles, familiales et dans le cadre privé, et à une période de quatre-vingt-dix (90) jours à compter de la date d'achat pour les produits utilisés à des fins commerciales.

AUTRES DROITS

Certains États ne permettent pas la limitation de la durée d'une garantie implicite et certains États ne permettent pas l'exclusion ou la limitation des dommages accidentels ou consécutifs, de sorte que la limitation ci-dessous peut ne pas vous concerner. Cette garantie vous confère des droits légaux spécifiques et vous pouvez bénéficier d'autres droits qui varient d'un État à l'autre.

Pour obtenir le service de garantie, veuillez contacter dans un premier temps le revendeur chez lequel vous avez acheté ce produit ou consulter le site <http://www.dometic.com/enus/Americas/USA/Center-Support/> afin de trouver un revendeur près de chez vous.

Índice

ES

1	Notas relativas al uso de este manual.	20
2	Instrucciones generales de seguridad.	20
3	Uso previsto.	20 - 21
4	Componentes	21 - 22
5	Especificaciones	22
6	Instalación	22 - 23
7	Funcionamiento.	24
8	Garantía y Responsabilidad sobre el producto	24 - 25

1 Notas relativas al uso de este manual



¡Precaución!

Indicación de seguridad: si no respeta esta indicación, se pueden producir daños materiales y perjudicar el funcionamiento del dispositivo.



Nota

Información suplementaria relativa al manejo del dispositivo.

Fig. 2 A, pág. 2 : se refiere a un elemento de un dibujo. En este ejemplo, elemento A en la figura 2 de la pág. 2.

2 Instrucciones generales de seguridad

El fabricante no se hará responsable de las reclamaciones por daños resultantes de alguno de los siguientes casos:

- Montaje o conexión incorrectos
- Daños producidos por influencias mecánicas
- Modificaciones efectuadas sin la autorización expresa por escrito del fabricante
- Uso para fines distintos de los descritos en el manual de funcionamiento

3 Uso previsto

3.1 Nueva instalación

La bomba de descarga de aguas residuales presenta un comportamiento tranquilo y fiable al vaciar depósitos de retención a través de una toma de mar y un racor de descarga por la borda. La bomba de descarga DTW puede operarse con un disyuntor, un contactor de potencia genérico o con un panel de control Dometic DTD01 para la descarga de tanques. La bomba se conecta a una manguera sanitaria de 38 mm de diám. int. (1,5 pulgadas).

3.2 Cambiar la bomba de descarga del macerador

Al cambiar una bomba de descarga para macerador por una bomba de descarga DTW de tipo fuelle, utilice el adaptador reductor de manguera de 38 mm x 25 mm (adjunto a la bomba). Instale el adaptador reductor en un conducto de descarga de 38 mm de diám. int. de la bomba DTW, tan cerca del racor de toma de mar de 25 mm de diám. int. (1,0 pulgadas) como sea posible (a no más de 1 m (3,3 pies) de la toma de mar).

**¡Precaución!**

El usuario debe conocer las normas locales para vaciar un depósito de aguas negras.

3.3 Características

Funcionamiento silencioso.

Funciona en seco sin provocar daños. El fuelle de diseño patentado no se daña cuando la bomba funciona sin agua.

Garantía especial de cinco años para los fuelles termoplásticos de la bomba. Véase la garantía.

Diseño para un flujo sin restricción. Las válvulas pico de pato permiten un flujo sin restricción y un sellado fiable.

Protección térmica de sobrecarga. Evita que se dañe el motor por un posible sobrecalentamiento.

Autocebado hasta los 3,3 m (10 pies) de agua.

4 Componentes

Piezas en la fig. 1 , pág. 2	Descripción	N.º de artículo (Europa / América del Norte)
1	Juego de cubierta de la bomba	860003853111428 / 385311142
2	Juego de cierre superior de la bomba	860003853112251 / 385311225
3	Juego de juntas tóricas	860003853101510 / 385310151
4	Junta de fuelle	860003853102427 / 385310242
5	Juego de excéntricas	860003853106444 / 385310644
6	Juego de abrazaderas de fuelle	860003853112269 / 385311226
7	Racor de válvula	860006003406697 / 600340669
8	Juego de válvula pico de pato de 38 mm de diám. int.	860003853100769 / 385310076
9	Cuerpo de la bomba	860006003414899 / 600341489
10	Conjunto de fuelle (incl. 4)	860003852309809 / 385230980
11	Motor de CC de 12 V Motor de CC de 24 V	860003853110651 / 385311065 860003853110669 / 385311066
12	Adaptador reductor de 38 mm x 25 mm	860003073411137 / 307341113
13	Juego de piezas metálicas	860003853112244 / 385311224
	Conjunto de bomba sin motor	860003853102500 / 385310250 (no mostrado)
A	Apretar	
B	Aflojar	
C	Dirección del caudal	

**Nota**

Al ensamblar la bomba, apriete los anclajes a 20 (+/- 2) libras por pulgada o hasta que queden firmes. Un apriete excesivo puede provocar que los orificios pierdan el revestimiento.

5 Especificaciones

5.1 Materiales

Cuerpo de la bomba: polipropileno relleno de vidrio

Válvulas pico de pato: EPDM

Fuelle: PE/PP especial

5.2 Diagrama de conexiones eléctricas

Modelo	Tensión (CC)	Consumo de potencia (intensidad media)	Fusible/disyuntor	Caudal (l/h o galones/h)	Sección del cable	Peso (kg/libras)
DTW12	12	6	10	1136 / 300	*	3,2 / 7
DTW24	24	3	5	1136 / 300	*	3,2 / 7

* Se recomienda un cable de 14 o mayor diámetro. Las especificaciones pueden cambiarse sin notificación.

5.3 Altura de descarga/succión (m/pies)

Descarga	0	0,6 / 2	1,2 / 4	1,8 / 6	2,4 / 8	10
Succión	3 / 10	2,4 / 8	1,8 / 6	1,2 / 4	0,6 / 2	3

5.4 Dimensiones (fig. 2, pág. 2)

Ref.	Dimensión
A	349 mm / 13,75 pulg.
B	197 mm / 7,75 pulg.
C	95 mm / 3,75 pulg.

Ref.	Dimensión
D	171 mm / 6,75 pulg.
E	127 mm / 5,0 pulg.
F	48 mm / 1,875 pulg.

5.5 Homologaciones

ISO8846; directiva CEM 2004/108/CE

6 Instalación

6.1 Nueva instalación

**Nota**

La bomba de descarga está preparada para su instalación en horizontal. La bomba puede instalarse en vertical con el lado de descarga arriba o instalarse sobre su cara lateral pero, en ese caso, puede funcionar con menor eficiencia.

1. Seleccione un lugar de instalación de la bomba situado por encima del tanque de retención. Esto evitará la entrada de aguas residuales durante el mantenimiento o reparación del sistema. Si el espacio disponible no permite instalar la bomba por encima del tanque de retención, cree en la

manguera sanitaria que une la salida del tanque y la entrada de la bomba un bucle vertical que suba por encima del tanque de retención.

2. Inserte la válvula de pico de pato de 38 mm de diám. int. en el extremo abierto del cuerpo de la bomba y apriete el racor de la válvula al cuerpo de la bomba girando en sentido antihorario (fig. 4, página 2).
3. En los cuatro pies de montaje de la base de la bomba (fig. 4 1, página 2), use anclajes de un diámetro mínimo de 6 mm (#12) con arandelas de un diámetro máximo de 19 mm (0,75 pulgadas) para anclar la bomba a la superficie de apoyo.
4. Aplique una pequeña cantidad de lavavajillas líquido o lubricante para mangueras Dometic (no adjunto a la bomba) alrededor de los extremos de entrada de la bomba y racores de descarga y dentro de los extremos de la manguera sanitaria de 38 mm de diám. int. que se conectará a estos racores.
5. Introduzca dos abrazaderas de manguera (no se adjuntan) por cada extremo de la manguera que se vaya a conectar a la bomba. Inserte los extremos de la manguera en los racores de la bomba presionando y coloque los tornillos de las abrazaderas de forma que formen entre sí 180°. Apriete las abrazaderas de la manguera a los racores de la bomba (fig. 5, página 2).
6. Con la alimentación eléctrica cortada, establezca las conexiones eléctricas adecuadas según el esquema eléctrico (fig. 3, página 2). Con el interruptor de la bomba en posición “off” (en su caso), restablezca la alimentación eléctrica.

Leyenda para cableado del sistema de la bomba de descarga (fig. 3, página 2)

Ref.	Descripción
A	Bomba de descarga
B	Masa V CC
C	12 o 24 V CC
D	negro

Ref.	Descripción
E	rojo
F	interruptor de encendido (encendida / apagada)

Notas:

1. Utilice un cable de cobre trenzado de calibre 14 o superior.
2. Valor máximo del disyuntor o fusible de la bomba de descarga: 20 amperios

6.2 Cambiar la bomba de descarga del macerador

En la manguera de descarga que une la bomba y la toma de mar (en su caso) o el racor de descarga por la borda de 25 mm (1,0 pulgadas) de diám. int., instale el adaptador reductor (fig. 1 12, página 2) tan cerca como sea posible del racor de toma de mar (a no más de 1 m (3,3 pies) de la toma de mar). Utilice lavavajillas líquido o lubricante para mangueras Dometic (no se adjunta) y abrazaderas del tamaño adecuado para conectar los extremos de la manguera al adaptador reductor (como se describe en el apartado 6.1, pasos 4 y 5).



Precaución – ¡Peligro de inundación!

Si el inodoro, el depósito de retención u otro componente están conectados a racores pasacascos, deben instalarse como corresponde tomas de mar en todas las tuberías conectadas a los racores pasacascos. Las tomas de mar tienen que ser fácilmente accesibles a todos los usuarios del sistema. Todas las válvulas deben ser de paso total y de calidad marina (resistentes a la corrosión). No se recomiendan válvulas de compuerta con cierre roscado. El incumplimiento de lo anterior puede causar inundaciones con daños personales y materiales como consecuencia.



Precaución – ¡Peligro de inundación!

Algunas prácticas y/o normas marinas requieren el montaje de un circuito de ventilación correctamente ubicado en las tuberías de descarga para evitar que el sifón de agua de mar vuelva al depósito de retención. El instalador del sistema y el propietario de la embarcación son los responsables de decidir los medios adecuados para prevenir el reflujó al depósito de retención.

7 Funcionamiento



¡Precaución!

ABRA LA TOMA DE MAR ANTES DE ACTIVAR LA BOMBA DE DESCARGA. El operar la bomba con la toma de mar cerrada puede provocar daños a las válvulas pico de pato que exijan cambiar las mismas.

Cuando se esté en aguas en las que esté permitido descargar el tanque de retención, abra la toma de mar (en su caso) y conecte la alimentación eléctrica a la bomba de descarga. Cuando la descarga haya finalizado, desconecte la alimentación de la bomba de descarga.



¡Precaución!

El usuario debe conocer las normas locales para vaciar un depósito de aguas negras.



¡Precaución!

No deje que la bomba de descarga funcione durante un largo periodo de tiempo cuando no haya descarga desde el depósito de retención. Esto podría provocar daños en la bomba.



¡Precaución!

La bomba de descarga podría arrancar automáticamente. Desconecte la alimentación eléctrica antes de someterla a mantenimiento.

8 Garantía y Responsabilidad sobre el Producto

Europa:

Garantía y Servicio al Cliente

Los acuerdos de garantía se han tomado conforme a la directiva CE 44/1999/CE y las condiciones normales aplicables al país en cuestión. Para cuestiones relativas a la garantía o a otros servicios, póngase en contacto con el Departamento de Atención al Cliente que aparece listado en este manual. La garantía no cubre ningún daño provocado por un uso indebido.

Esta garantía perderá su validez en el caso de que se hayan realizado modificaciones en el producto o de que se hayan utilizado piezas no originales de Dometic. Asimismo, tampoco se aplicará en el caso de que no se hayan respetado las instrucciones de instalación y manejo, en cuyo caso se declinará toda responsabilidad.

Dometic Corporation asimismo garantiza al comprador original únicamente que en los siguientes productos no se producirán fugas de aguas residuales ni de gases malolientes durante un periodo de cinco (5) años, si se utilizan para fines personales, familiares o domésticos.

- Manguera sanitaria de marca OdorSafe
- Bomba termoplástica de fuelle instalada en la bomba de descarga Dometic serie T
- Depósitos de retención Dometic serie DHT-L

Responsabilidad sobre el producto

La responsabilidad de Dometic Group y sus compañías subsidiarias no cubre daños provocados por: manejo incorrecto, modificaciones o intervenciones indebidas en el equipo; efectos adversos del entorno que puedan afectar al equipo o a las inmediaciones del mismo o a las personas que se encuentren en la zona.

Para obtener el servicio de garantía, póngase en contacto con el distribuidor local a quien le compró este producto o visite la página <http://www.dometic.com/es/Europe/Spain/Atencion-al-Cliente/> para encontrar un distribuidor próximo a usted.

América del Norte y el resto del mundo:

Garantía del fabricante limitada a un año y a cinco años

El sector sanitario de Dometic Corporation garantiza al comprador original únicamente que este producto (otros productos de Dometic, listados más abajo, abarcan un tiempo de garantía más prolongado) no presentará ningún defecto de material ni de fabricación durante el periodo de un año a partir de la fecha de compra, si se utiliza para fines personales, familiares o domésticos.

El sector sanitario de Dometic Corporation asimismo garantiza al comprador original únicamente que en los siguientes productos no se producirán fugas de aguas residuales ni de gases malolientes durante un periodo de cinco (5) años, si se utilizan para fines personales, familiares o domésticos.

- Manguera sanitaria de marca OdorSafe
- Bomba termoplástica de fuelle instalada en la bomba de descarga Dometic serie T
- Depósitos de retención Dometic serie DHT-L

Si a este producto Dometic se le da un uso comercial, se le garantizará al comprador original únicamente que estará libre de defectos de material y de fabricación durante un periodo de noventa días (90) a partir de la fecha de compra.

Dometic se reserva el derecho a sustituir o reparar cualquier pieza de este producto que, tras una inspección realizada por Dometic, se demuestre defectuosa en material o fabricación. Todos los costes de mano de obra y de transporte adicionales al servicio de garantía correrán a cargo del comprador/usuario.

EXCLUSIÓN DE RESPONSABILIDAD

EN NINGÚN CASO DOMETIC SE HARÁ RESPONSABLE DE DAÑOS FORTUITOS O EMERGENTES NI DE DAÑOS RESULTANTES DE UNA INSTALACIÓN INCORRECTA NI DE DAÑOS CAUSADOS POR NEGLIGENCIA, USO INDEBIDO, MODIFICACIÓN O USO DE PIEZAS NO AUTORIZADAS. TODAS LAS GARANTÍAS IMPLICADAS, INCLUYENDO CUALQUIER GARANTÍA IMPLICADA DE COMERCIALIDAD O DE IDONEIDAD PARA UN FIN DETERMINADO, SE LIMITAN A UN PERIODO DE UN AÑO A PARTIR DE LA FECHA DE COMPRA.

GARANTÍAS IMPLICADAS

Queda terminantemente prohibido modificar, añadir o crear ninguna garantía u obligación a las aquí expuestas. Las garantías implicadas, incluyendo las de comercialidad e idoneidad para un fin determinado, se limitan a un (1) año a partir de la fecha de compra para productos destinados al uso personal, familiar o doméstico, y a noventa (90) días a partir de la fecha de compra para productos destinados a un uso comercial.

OTROS DERECHOS

Algunos países no permiten limitar la duración de una garantía implicada y otros no permiten exclusiones o limitación de la responsabilidad en relación a daños fortuitos o emergentes; por ello, puede ser que las limitaciones expuestas más arriba no se apliquen para usted. Esta garantía le proporciona a usted unos derechos jurídicos específicos y, dependiendo del país donde se encuentre, puede ser que también pueda disfrutar de otros derechos.

Para obtener el servicio de garantía, póngase en contacto con el distribuidor local a quien le compró este producto o visite la página <http://www.dometic.com/enus/Americas/USA/Customer-Support/> para encontrar un distribuidor próximo a usted.

Inhoudsopgave

NL

1	Opmerkingen over het gebruik van de gebruiksaanwijzing.	26
2	Algemene veiligheidsaanwijzingen	26
3	Beoogd gebruik	26 - 27
4	Componenten	27 - 28
5	Specificaties	28
6	Installatie.	28 - 29
7	Bediening.	30
8	Garantie en Productaansprakelijkheid.	30

1 Opmerkingen over het gebruik van de gebruiksaanwijzing



Waarschuwing!

Veiligheidsaanwijzing: Als deze aanwijzing niet in acht wordt genomen kan dit leiden tot materiële schade en een verminderde werking van het toestel.



Opmerking

Extra informatie over het bedienen van het toestel.

afb. **2 A, pagina 2:** Dit verwijst naar een element in een afbeelding. In dit voorbeeld, item A in afbeelding 2 op pagina 2.

2 Algemene veiligheidsaanwijzingen

De fabrikant is niet verantwoordelijk voor schade die wordt veroorzaakt door het volgende:

- verkeerde montage of aansluiting
- beschadiging van de unit door mechanische invloeden
- wijzigingen aan de unit zonder uitdrukkelijke schriftelijke toestemming van de fabrikant
- gebruik voor andere doeleinden dan beschreven in de bedieningshandleiding

3 Beoogd gebruik

3.1 Nieuwe installatie

De DTW afvoerpomp is geruisloos en betrouwbaar voor het legen van de inhoud van een vuilwatertank via een buitenboordkraan en een buitenboordkraan-aansluiting. De DTW afvoerpomp kan met een stroo-
monderbreker, een algemene powerschakelaar of een Dometic DT01 tank-afvoerregelingpaneel worden gebruikt. De pomp kan op een rioolslang met binnendiameter 38 mm (1,5 inch) worden aangesloten.

3.2 Vervangen van de versnijdingspomp

Bij het vervangen van een afvoerpomp van het type van een versnijdingspomp door een pomp van het pompbalg-type gebruikt u het 38 mm x 25 mm slangreductie-aansluitstuk (meegeleverd bij pomp). Plaats het reductie-aansluitstuk in een afvoerleiding met binnendiameter 38 mm vanaf de DTW-pomp en dit zo dicht mogelijk bij de buitenboordkraan met binnendiameter 25 mm (niet meer dan 1 m (3,3 ft.) van de buitenboordkraan).

**Waarschuwing!**

De bediener moet op de hoogte zijn van de plaatselijke voorschriften voor het legen van een vuilwatertank.

3.3 Kenmerken

Stille werking.

Draait droog zonder schade te veroorzaken. Gepatenteerd pompbalgdesign raakt niet beschadigd als de pomp droogloopt.

Speciale vijfjarige garantie op thermoplastische pompbalg. Zie garantie.

Vrije doorstroom design. Snavelkleppen zorgen voor vrije doorstroom en betrouwbare afsluiting.

Thermische overbelastingsbescherming. Voorkomt motorschade door potentiële oververhitting.

Zelfaanzuigend tot 3,3 m (10 feet) water.

4 Componenten

Items in afb. 1 , pagina 2	Beschrijving	Onderdeelnummer (Europa / Noord-Amerika)
1	Pompafdekkingskit	860003853111428 / 385311142
2	Pompbovenzijde-afdekkingskit	860003853112251 / 385311225
3	O-ring kit	860003853101510 / 385310151
4	Pompbalg-glijlager	860003853102427 / 385310242
5	Eccentrische kit	860003853106444 / 385310644
6	Pompbalg klemkit	860003853112269 / 385311226
7	Klepnpipel	860006003406697 / 600340669
8	Snavelklepkit binnendiameter 38 mm	860003853100769 / 385310076
9	Pompdeel	860006003414899 / 600341489
10	Pompbalg installatie (incl. 4)	860003852309809 / 385230980
11	12 V DC motor 24 V DC motor	860003853110651 / 385311065 860003853110669 / 385311066
12	38 mm x 25 mm reductieadapter	860003073411137 / 307341113
13	Hardwarekit	860003853112244 / 385311224
	Pompinstallatie, zonder motor	860003853102500 / 385310250 (niet aangetoond)
A	Vastzetten	
B	Losmaken	
C	Stroomrichting	

**Opmerking**

Haal bij de installatie van de pomp de vastzetters aan tot 20 (+/- 2) in.-lbs. of tot aan aanslag. Te strak aanhalen veroorzaakt perforatie van de strook.

5 Specificaties

5.1 Materialen

Pompdeel: glasgevuld polypropyleen

Snavelkleppen: EPDM

Pompbalg: industrieel PE/PP

5.2 Schakelschema

Model	Spanning (DC)	Power Draw (stroomsterkte gemiddeld)	Zekering/stroomonderbreker	Stroom (LPH/GPH)	Draadtype	Gewicht (kg/pond)
DTW12	12	6	10	1136 / 300	*	3,2 / 7
DTW24	24	3	5	1136 / 300	*	3,2 / 7

* Draad diameter kalibermaat 14 is aanbevolen. Specificaties kunnen onaangekondigd veranderen.

5.3 Afvoer/aanzuighogtes (m/ft.)

Afvoer	0	0,6 / 2	1,2 / 4	1,8 / 6	2,4 / 8	10
Aanzuiging	3 / 10	2,4 / 8	1,8 / 6	1,2 / 4	0,6 / 2	3

5.4 Afmetingen (afb. **2**, pagina 2)

Réf.	Afmeting
A	349 mm / 13,75 in.
B	197 mm / 7,75 in.
C	95 mm / 3,75 in.

Réf.	Afmeting
D	171 mm / 6,75 in.
E	127 mm / 5,0 in.
F	48 mm / 1,875 in.

5.5 Goedkeuringen

ISO8846; EMC richtlijn 2004/108/EG

6 Installatie

6.1 Nieuwe installatie

**Opmerking**

Afvoerpomp moet horizontaal geïnstaleerd worden. De pomp kan verticaal worden geïnstaleerd met de afvoerszijde aan de bovenzijde of aan de zijkant, maar kan dan minder efficiënt werken.

1. Kies een plaats uit voor installatie van de pomp boven de vuilwatertank. Dit voorkomt potentiële overstroming gedurende onderhoud of reparaties. Indien de beschikbare ruimte te klein is voor het

installeren van de pomp boven de vuilwatertank, zorg dan voor een verticale bocht in de rioolslang tussen de tankuitlaat en pompinlaat die een stuk boven de vuilwatertank uitsteekt.

- Voeg snavelklep met binnendiameter 38 mm in een open einde van het pompdeel in en haal klepnip-pel in pompdeel aan met een beweging in tegenswijzerszin (afb. **4**, pagina 2).
- In de vier montagevoeten op de pompbasis (afb. **4** 1, pagina 2) gebruikt u vastzetters met minimale diameter van 6 mm (#12) met sluiting met maximale diameter 19 mm (0,75 inch) om de pomp op het oppervlak vast te zetten.
- Gebruik een kleine hoeveelheid vloeibare afwasoplossing of Dometic slangsmoeremiddel (niet bij pomp meegeleverd) rond de eindes van de pompinlaat- en afvoeraansluitingen en de binneneindes van afvoerslang met binnendiameter van 38 mm die op deze aansluitingen kunnen worden aangesloten.
- Schuif twee slangklemmen (niet meegeleverd) over elk einde van de slang die op de pomp wordt aangesloten. Duw slangeindes op de pompaansluitingen en plaats de klemschroeven zodat ze zich 180° van elkaar bevinden. Haal slangklemmen aan de pompaansluitingen aan (afb. **5**, pagina 2).
- Draai geschikte draadaansluitingen conform draadschema (afb. **3**, pagina 2) bij uitgeschakelde elektrische stroom. Draai elektrische stroom uit met pompschakelaar in „uit” positie, indien toepasselijk.

Sleutel aan bedrading afvoerpompsysteem (afb. **3**, pagina 2)

Réf.	Beschrijving
A	Afvoerpomp
B	V DC geaard
C	12 of 24 V DC
D	zwart

Réf.	Beschrijving
E	rood
F	stroomschakelaar (aan / uit)

Opmerking:

- Gebruik de draadleiding van kalibermaat 14.
- Maximale afvoerpomp-stroomonderbreker of zekering spanning: 20 ampère

6.2 De versnijdingspomp vervangen

In de afvoerslangleiding naar de buitenboordkraan (indien toepasselijk) of de afvoeraansluiting buitenboord met binnendiameter 25 mm (1.0 inch), installeert u de reductieadapter (afb. **1** 12, pagina 2) zo dicht mogelijk bij de buitenboordkraan-aansluiting (niet meer dan 1 m (3,3 ft.) vanaf de buitenboordkraan). Gebruik afwasoplossing of Dometic slangsmoeremiddel (niet meegeleverd) en slangklemmen van de juiste afmeting om de slangeindes op de reductieadapter aan te sluiten (zoals beschreven in sectie 6.1, stap 4 en 5).



Let op – gevaar voor overstroming!

Als het toilet, de vuilwatertank of andere componenten worden aangesloten op buitenboordse aansluitingen, moeten worden geïnstalleerd in alle buizen die op de buitenboordse aansluitingen aangesloten zijn. Buitenboordkranen moeten goed toegankelijk zijn voor alle gebruikers van het systeem. Alle kleppen moeten een volledige doorgang hebben en zeevaarkwaliteit (resistent tegen corrosie). Kleppen die met schroeven worden gesloten worden niet aanbevolen. Als u zich niet hieraan houdt, kan dit leiden tot overstroming en daardoor tot verlies van leven of eigendommen.



Let op – gevaar voor overstroming!

Sommige zeevaartpraktijken en/of -normen vereisen de installatie van een correct gepositioneerde geventileerde bocht in de afvoerbuis om te voorkomen dat het afvoerwater terugstroomt in de vuilwatertank of zeewater in de tank komt. De installateur die het systeem installeert en de boot-eigenaar zelf kiezen de geschikte middelen om retourstroom naar de vuilwatertank te voorkomen.

7 Bediening



Waarschuwing!

OPEN BUITENBOORDKRAAN VOORDAT U DE AFVOERPOMP ACTIVEERT: Gebruik van de afvoerpomp tegen een gesloten buitenboordkraan in zal schade aan de snavelkleppen van de pomp veroorzaken en vervanging van de kleppen vergen.

Als u zich in waters bevindt waar het legen van de vuilwatertank toegestaan is, opent u de buitenboordkraan (indien toepasselijk) en draait u de elektrische stroom naar de afvoerpomp aan. Als de afvoer voltooid is, draait u de stroom naar de afvoerpomp uit.



Waarschuwing!

De bediener moet op de hoogte zijn van de plaatselijke voorschriften voor het legen van een vuilwatertank.



Waarschuwing!

Laat de afvoerpomp werken voor een langere periode als er geen afvoer vanuit de vuilwatertank gebeurt. Er kan schade aan de pomp ontstaan.



Waarschuwing!

Afvoerpomp kan automatisch opstarten. Draai elektrische stroom uit voor een onderhoudsbeurt.

8 Garantie en Productaansprakelijkheid

Europa:

Garantie en klantenservice

De garantieaanspraken voldoen aan de Europese richtlijn 1999/44/EG en de normale geldende vereisten in het betreffende land. Voor garantie of andere services neemt u contact op met onze Dometic/Waeco serviceafdeling die in deze handleiding is genoemd. Schade die is veroorzaakt door onjuist gebruik valt niet onder de garantie.

De garantie vervalt als er wijzigingen aan het product zijn aangebracht of als er geen originele Dometic-onderdelen zijn gebruikt. De garantie is niet van toepassing als de aanwijzingen in de installatie- en bedieningshandleidingen niet zijn nageleefd. In deze gevallen wordt er geen aansprakelijkheid geaccepteerd.

Dometic Corporation garandeert bovendien aan de originele koper dat alleen de volgende producten geen rioolwater of stinkende gassen lekken voor een periode van vijf (5) jaar bij particulier en huishoudelijk gebruik:

- Rioolslang van het merk OdorSafe
- Thermoplastische pompbalgen geïnstalleerd in de aftappomp uit de Dometic T serie
- tanks uit de Dometic DHT-L serie

Productaansprakelijkheid

De productaansprakelijkheid van de Dometic-groep en de daaronder vallende ondernemingen geldt niet voor schade die veroorzaakt is door: verkeerd gebruik, niet correcte wijzigingen of ingrepen in de uitrusting, nadelige invloeden uit de omgeving die van invloed zijn op de apparatuur zelf of apparaten of personen in de directe omgeving.

Om gebruik te maken van de garantieservice dient u eerst contact op te nemen met uw lokale verkoper, van wie u het product hebt gekocht of u gaat naar <http://www.dometic.com/nl/Europe/Netherlands/Klantenservice/> om een verkoper bij u in de buurt te zoeken.

® geregistreerd; ™ handelsmerk van Dometic Corporation

Indice

IT

1	Indicazioni sull'uso del manuale	31
2	Indicazioni generali di sicurezza	31
3	Uso conforme alla destinazione	31 - 32
4	Componenti	32
5	Specifiche	33
6	Installazione	33 - 34
7	Operazione	35
8	Garanzia e Responsabilità per danno da prodotti	35

1 Indicazioni sull'uso del manuale



Attenzione!

Indicazione di sicurezza: la mancata osservanza delle presenti istruzioni può causare danni materiali e compromettere il funzionamento del dispositivo.



Nota

Ulteriori informazioni sull'uso del dispositivo.

fig. 2 A, pagina 2 : si riferisce a un elemento in una illustrazione. In questo caso, alla voce A nella figura 2 a pagina 2.

2 Indicazioni generali di sicurezza

Il produttore non è da ritenersi responsabile in caso di reclami per danni che risultano dalle seguenti cause:

- Montaggio o collegamento errato
- Danni all'unità dovuti a cause meccaniche
- Modifiche effettuate all'unità senza previo permesso scritto da parte del produttore
- Uso per scopi diversi rispetto a quanto riportato nel presente manuale

3 Uso conforme alla destinazione

3.1 Neuinstallation

La pompa di scarico delle acque di risulta DTW offre prestazioni silenziose e sicure; essa è stata ideata per svuotare il contenuto di un serbatoio di ritenzione mediante un rubinetto di presa a mare e un raccordo di scarico a mare. La pompa di scarico DTW può venire messa in funzione con un interruttore, un interruttore di alimentazione generico o con un pannello di comando di scarico del serbatoio Dometic DTD01. La pompa è collegata a una tubazione igienico-sanitaria da 38 mm (1,5 pollici).

3.2 Sostituzione della pompa maceratrice di scarico

Quando si sostituisce una pompa maceratrice di scarico con una pompa a soffietto di scarico, usare l'adattatore di riduzione per flessibile 38 mm x 25 mm (fornito con la pompa). Montare l'adattatore di riduzione in una linea di scarico da 38 mm dalla pompa DTW, il più vicino possibile al raccordo del rubinetto di presa a mare da 25 mm (1,0 pollice) (a non più di 1 m (3,3 piedi) di distanza dal rubinetto di presa a mare).



Attenzione!

L'operatore deve essere a conoscenza delle normative locali relative allo scarico di un serbatoio di ritenzione.

3.3 Caratteristiche

Funzionamento silenzioso.

Gira a vuoto senza subire danni. Il design brevettato a forma di soffietto non si rovina se la pompa gira a vuoto.

Garanzia speciale di cinque anni sui soffietti termoplastici della pompa. Vedi garanzia.

Deflusso ottimale. Le valvole a becco d'anatra assicurano un deflusso ottimale e una tenuta sicura.

Protezione contro il surriscaldamento termico. Impedisce un danneggiamento del motore a causa di un possibile surriscaldamento. **Autoadescamento fino a 3,3 m (10 piedi) di acqua.**

4 Componenti

Voci la fig. 1 , pagina 2	Descrizione	Numero articolo (Europa / America del Nord)
1	Kit di copertura della pompa	860003853111428 / 385311142
2	Kit di chiusura della parte superiore della mpa	860003853112251 / 385311225
3	Kit o-ring	860003853101510 / 385310151
4	Cuscinetto del soffietto	860003853102427 / 385310242
5	Kit eccentrico	860003853106444 / 385310644
6	Kit del dispositivo di serraggio del soffietto	860003853112269 / 385311226
7	Nipplo della valvola	860006003406697 / 600340669
8	Kit della valvola a becco d'anatra da 38 mm	860003853100769 / 385310076
9	Corpo della pompa	860006003414899 / 600341489
10	Gruppo del soffietto (incl. 4	860003852309809 / 385230980
11	Motore 12 V CC Motore 24 V CC	860003853110651 / 385311065 860003853110669 / 385311066
12	Adattatore di riduzione 38 mm x 25 mm	860003073411137 / 307341113
13	Kit hardware	860003853112244 / 385311224
	Gruppo della pompa, senza motore	860003853102500 / 385310250 (non indicato)
A	Serrare	
B	Allentare	
C	Direzione del flusso	



Nota

durante il montaggio della pompa, stringere i dispositivi di fissaggio a 20 (+/- 2) in.-lbs. o fino a quando sono stretti contro il corpo. Se si serrano eccessivamente, potrebbero fuoriuscire dai fori.

5 Specifiche

5.1 Materiali

Corpo della pompa: polipropilene rinforzato con fibre di vetro

Valvole a becco d'anatra: EPDM

Soffietti: progettati PE/PP

5.2 Assorbimento di corrente elettrica

Modello	Voltaggio (CC)	Assorbimento di potenza (media amp)	Fusibile/interruttore	Flusso (LPH/GPH)	Dimensioni del cavo	Peso (kg/lbs.)
DTW12	12	6	10	1136 / 300	*	3,2 / 7
DTW24	24	3	5	1136 / 300	*	3,2 / 7

* Si consiglia l'uso di un cavo di diametro 14 o maggiore. Ci riserviamo il diritto di modificare le specifiche senza preavviso.

5.3 Scarico/aspirazione (m/piedi)

Scarico	0	0,6 / 2	1,2 / 4	1,8 / 6	2,4 / 8	10
Aspirazione	3 / 10	2,4 / 8	1,8 / 6	1,2 / 4	0,6 / 2	3

5.4 Dimensioni (fig. 2, pagina 2)

Rif.	Dimensioni mm / pollici	Rif.	Dimensioni mm / pollici
A	349 / 13,75	D	171 / 6,75
B	197 / 7,75	E	127 / 5,0
C	95 / 3,75	F	48 / 1,875

5.5 Approvazione

ISO8846; direttiva EMC 2004/108/CE

6 Installazione

6.1 Neuinstallation



Nota

La pompa di scarico è stata progettata per venire montata in posizione orizzontale. È possibile montare verticalmente la pompa con il lato di scarico sulla parte superiore o installata sul lato, in questo caso deve venire messa in funzione a un'efficienza ridotta.

1. Installare la pompa al di sopra del serbatoio di ritenzione. In questo modo si impedisce uno straripamento dello scarico durante le operazioni di manutenzione o di riparazione del sistema. Se lo spazio disponibile al di sopra del serbatoio di ritenzione non è sufficiente ad installare la pompa, creare un anello verticale nella tubazione igienico-sanitaria (tra l'uscita del serbatoio e l'ingresso della pompa) che passi al di sopra del serbatoio di ritenzione.

2. Inserire la valvola a becco d'anatra da 38 mm nell'estremità aperta del corpo della pompa e serrare il nipplo della valvola nel corpo della valvola ruotando in senso antiorario (fig. 4, pagina 2).
3. Per i quattro punti sul fondo della pompa riservati ai piedini di montaggio (fig. 4 1, pagina 2), usare dei dispositivi di fissaggio con diametro minimo di 6 mm (#12) e rondelle del diametro massimo di 19 mm (0,75 pollici) per fissare la pompa alla superficie.
4. Applicare una piccola quantità di detergente per piatti o del lubrificante per tubi Dometic (non fornito assieme alla pompa) attorno alle estremità dell'ingresso della pompa e dei raccordi di scarico e all'interno dell'estremità della tubazione igienico-sanitaria da 38 mm ID che viene collegata a tali raccordi.
5. Far scorrere due fascette serratubo (non fornite) sulle due estremità del tubo che si collega alla pompa. Premere le estremità del tubo sui raccordi della pompa e posizionare le viti delle fascette in modo tale che risultino a 180° l'una dall'altra. Serrare le fascette serratubo ai raccordi della pompa (fig. 5, pagina 2).
6. Con l'alimentazione elettrica staccata, collegare correttamente i cavi come indicato nello schema elettrico (fig. 3, pagina 2). Con la pompa in posizione "off", se possibile, allacciare l'alimentazione elettrica.

Legenda per cablaggio del sistema della pompa di scarico (fig. 3, pagina 2)

Rif.	Descrizione
A	Pompa di scarico
B	Messa a terra V CC
C	12 o 24 V CC
D	nero

Rif.	Descrizione
E	rosso
F	interruttore di alimentazione (accesa / spenta)

Notas:

1. Usare un cavo in rame avvolto a treccia da 14 gauge o più grande.
2. Valore massimo interruttore di circuito o fusibile della pompa di scarico: 20 amp

6.2 Sostituzione della pompa maceratrice di scarico

Nella tubazione di scarico dalla pompa al rubinetto di presa a mare (se possibile) o al raccordo di scarico a mare che misura 25 mm (1,0 pollice), montare l'adattatore di riduzione (fig. 1 12, pagina 2) il più vicino possibile al raccordo del rubinetto di presa a mare (a non più di 1 m (3,3 piedi) di distanza dal rubinetto di presa a mare). Per collegare l'estremità del tubo all'adattatore di riduzione al rubinetto di presa a mare, applicare una piccola quantità di detergente per piatti o del lubrificante per tubi Dometic (non fornito) e fascette serratubo delle dimensioni corrette (come descritto nella sezione 6.1, passi 4 e 5).



Attenzione, rischio di allagamento!

Se il WC, il serbatoio di ritenzione o qualsiasi altra componente sono collegati a qualsiasi raccordo passascafo, i rubinetti di presa a mare, devono essere montati correttamente in tutte le tubature connesse ai raccordi passascafo. I rubinetti di presa a mare devono essere facilmente accessibili a tutti coloro che usano l'impianto. Tutte le valvole devono essere valvole a passaggio pieno e adatte all'uso su imbarcazioni (resistenti alla corrosione). Si sconsiglia l'uso di valvole a saracinesca comandate da una vite. La mancata osservanza delle suddette istruzioni può causare allagamento con conseguente rischio di morte o perdita della proprietà.



Attenzione, rischio di allagamento!

Alcune procedure e/o standard nautici prevedono il montaggio di un raccordo a U con sfiato nella tubazione di scarico per evitare il riflusso dell'acqua di mare nel serbatoio di ritenzione. È compito dell'installatore e del proprietario dell'imbarcazione scegliere il modo appropriato per evitare il riflusso nel serbatoio di ritenzione.

7 Operazione

**Attenzione!**

APRIRE IL RUBINETTO DI PRESA A MARE PRIMA DI ATTIVARE LA POMPA DI SCARICO.

Se la pompa viene messa in funzione con il rubinetto di presa a mare chiuso, le valvole a becco d'anatra della pompa si danneggiano e dovranno essere sostituite.

Se si è in acque nelle quali è consentito lo scarico a mare del serbatoio di ritenzione, aprire il rubinetto di presa a mare (se possibile) e collegare l'alimentazione elettrica della pompa di scarico. Una volta completata l'operazione di scarico, spegnere l'alimentazione della pompa di scarico.

**Attenzione!**

L'operatore deve essere a conoscenza delle normative locali relative allo scarico di un serbatoio di ritenzione.

**Attenzione!**

Assicurarsi che la pompa di scarico non funzioni per un periodo di tempo prolungato quando non viene scaricato dal serbatoio di ritenzione. Potrebbero verificarsi danni alla pompa.

**Attenzione!**

La pompa di scarico potrebbe avviarsi automaticamente. Spegnere l'alimentazione elettrica prima di effettuare operazioni di manutenzione.

8 Garanzia e Responsabilità per danno da prodotti

Europa:

Garanzia e Servizio clienti

Le disposizioni di garanzia sono conformi alla direttiva CE 44/1999/CE e alle condizioni generali in vigore nel Paese in questione. In caso di informazioni relative alla garanzia o ad altri servizi, contattare il Servizio clienti Dometic/Waeco al recapito riportato in un'altra sezione del presente manuale. Qualsiasi tipo di danno causato da un uso improprio non è coperto da garanzia.

La garanzia non comprende qualsiasi tipo di modifica apportata al prodotto o l'uso di parti non originali Dometic; inoltre, la garanzia non è valida, e ci non si assume pertanto nessun tipo di responsabilità, nel caso in cui non siano state osservate le istruzioni di installazione e uso.

Dometic Corporation garantisce inoltre all'acquirente originale solo che i seguenti prodotti non presentano perdite di liquami o gas maleodoranti per un periodo di cinque (5) anni se utilizzati per scopi personali, familiari o domestici:

- Tubazioni igienico-sanitarie OdorSafe
- Soffietti termoplastici della pompa installati nella pompa di scarico della serie Dometic T
- Serbatoi di ritenzione serie Dometic DHT-L

Responsabilità per danno da prodotti

La responsabilità per danno da prodotti del gruppo Dometic e delle sue filiali non include i danni causati da: cattivo uso; modifiche o interventi impropri all'apparecchiatura; effetti ambientali avversi che possono danneggiare l'apparecchiatura stessa o la diretta vicinanza dell'apparecchiatura o di persone in questa area.

Per usufruire del servizio di garanzia, contattare per prima cosa il proprio rappresentante locale presso il quale è stato acquistato il prodotto o visitare la pagina Web: <http://www.dometic.com/it/Europe/Italy/Assistenza/> per trovare il rappresentante più vicino.

® registrato; ™ marchio registrato di Dometic Corporation

Sisällysluettelo

FI

1	Käsikirjan käyttöä koskevia huomautuksia	36
2	Yleiset turvallisuusohjeet	36
3	Käyttötarkoitus	36 - 37
4	Komponentit	37 - 38
5	Spesifikaatiot	38
6	Asennus	38 - 39
7	Käytä	40
8	Takuu ja Tuotevastuu	40

1 Käsikirjan käyttöä koskevia huomautuksia



Huomio!

Turvallisuusohje: Tämän ohjeen noudattamatta jättäminen voi aiheuttaa materiaali vahinkoja ja haitata laitteen toimintaa.



Huomautus

Lisätietoja laitteen käytöstä.

kuva 2 A, sivu 2 : Tämä viittaa kuvassa näkyvään kohteeseen. Tässä esimerkissä kohteeseen A kuvassa 2 sivulla 2.

2 Yleiset turvallisuusohjeet

Valmistaja ei ole vastuussa vahingonkorvausvaateista, jotka johtuvat seuraavista syistä:

- Väärä asennus tai liitäntä
- Yksikön vahingoittuminen mekaanisten vaikutusten takia
- Laitteeseen ilman valmistajan nimenomaista kirjallista lupaa tehdyt muutokset
- Käyttö muihin kuin tässä käsikirjassa osoitettuihin tarkoituksiin

3 Käyttötarkoitus

3.1 Ensiasennus

DTW-jätetyhjännospumppu tarjoaa hiljaista, luotettavaa tehoa keräyssäiliön sisällön tyhjentämiseen runkoventtiilin ja ulkopuolisen tyhjennysliittimen kautta. DTW-tyhjennospumppua voidaan käyttää katkaisimen, geneerisen tehokytkimen tai Dometic DTD01 säiliön tyhjennysohjauspaneelin avulla. Pumppussa on liitäntä sisähalkaisijaltaan 38 mm:n (1,5 tuuman) saniteettiletkulle.

3.2 Repijävälppäpumpun korvaaminen

Jos paljetyyppisellä DTW-tyhjennospumpulla korvataan repijävälppätyyppinen tyhjennospumppu, käytä 38 mm x 25 mm -letkukavennuskappaletta (toimitetaan pumpun mukana). Asenna kavennussovitin DTW-pumpun sisähalkaisijaltaan 38 mm:n tyhjennyslinjaan niin lähelle sisähalkaisijaltaan 25 mm:n (1,0 tuuman) runkoventtiiliiliitintä kuin mahdollista (ei kauemmas kuin 1 metrin (3,3 jalan) päähän runkoventtiilistä).

**Huomio!**

Käyttäjän täytyy tuntea paikallisen määräykset, jotka koskevat keräyssäiliön tyhjentämistä.

3.3 Ominaisuudet

Hiljainen käyntiääni.

Ei vaurioidu kuivakäynnistä. Patentoitu paljerakenne ei vaurioidu, vaikka pumppu kävisi ilman vettä. t.

Kestumuovisella pumppupalkeella on erityinen viiden vuoden takuu. Katso Takuu.

Vapaavirtarakenne. Takaiskuventtiilit mahdollistavat vapaan virtauksen ja luotettavan sulun.

Suojaus termiseltä ylikuormalta. Estää moottorin vaurioitumisen ylikuumenemisen takia.

Itseimevä 3,3 metriin (10 jalkaa) vettä asti.

4 Komponentit

Kohteet kuvassa 1 , sivu 2	Kuvaus	Tuotenumero (Eurooppa / Pohjois-Amerikka)
1	Pumpun kotelosarja	860003853111428 / 385311142
2	Pumpun yläpuolen sulkusarja	860003853112251 / 385311225
3	O-rengassarja	860003853101510 / 385310151
4	Paljepusla	860003853102427 / 385310242
5	Epäkeskosarja	860003853106444 / 385310644
6	Palkeen kiinnitinsarja	860003853112269 / 385311226
7	Venttiiliniippa	860006003406697 / 600340669
8	Sisähalkaisijaltaan 38 mm:n	860003853100769 / 385310076
9	takaiskuventtiilisarja	860006003414899 / 600341489
10	Pumpun runko Paljekokonaisuus (sis. 4)	860003852309809 / 385230980
11	12 V DC -moottori 24 V DC -moottori	860003853110651 / 385311065 860003853110669 / 385311066
12	38 mm x 25 mm -kavennussovitin	860003073411137 / 307341113
13	Laitteistosarja	860003853112244 / 385311224
	Pumppukokonaisuus, ilman moottoria	860003853102500 / 385310250 ((ei näy))
A	Kiristys	
B	Avaus	
C	Virtaussuunta	

**Huomautus**

kun asennat pumppua, kiristä kiinnittimet 20 (+/- 2) in.-lbs. -momentilla tai kunnes ne ovat kireällä. Ylikiristäminen saa reiät repeämään.

5 Spesifikaatiot

5.1 Materiaalit

Pumpun runko: lasitytteinen polypropyleeni

Takaiskuventtiilit: EPDM

Palkeet: käsitelty PE/PP

5.2 Sähkövirran kulutus

Malli	Jännite (DC)	Ottoteho(keskimääräinen ampeeriluku)	Sulake/varoke	Virtaus (litraa tunnissa/gallonaa tunnissa)	Johtokoko	Paino (kg/lbs.)
DTW12	12	6	10	1136 / 300	*	3,2 / 7
DTW24	24	3	5	1136 / 300	*	3,2 / 7

* 14-säikeinen tai suurempihalkaisijainen johto on suositeltava. Spesifikaatioita voidaan muuttaa ilman eri ilmoitusta.

5.3 Paine/imunosto (m/jalan)

Paine	0	0,6 / 2	1,2 / 4	1,8 / 6	2,4 / 8	10
Imu	3 / 10	2,4 / 8	1,8 / 6	1,2 / 4	0,6 / 2	3

5.4 Mitat (kuva **2**, sivu 2)

Sel.	Mitta mm / tuumaa	Sel.	Mitta mm / tuumaa
A	349 / 13,75	D	171 / 6,75
B	197 / 7,75	E	127 / 5,0
C	95 / 3,75	F	48 / 1,875

5.5 Hyväksynät

ISO8846; sähkömagneettista yhteensopivuutta koskeva direktiivi 2004/108/EY

6 Asennus

6.1 Ensiasennus

**Huomautus**

Tyhjennospumppu on tarkoitettu asennettavaksi vaakasuoraan. Pumppu voidaan asentaa pystyy painepuoli ylöspäin tai kyljelleen, mutta sen toimintateho voi tällöin heikentyä.

1. Etsi pumpun asentamista varten paikka keräyssäiliön yläpuolelta. Tämä estää jätteen valumisen yli järjestelmän huollon tai korjauksen yhteydessä. Jos käytettävissä oleva tila ei salli pumpun

asentamista keräyssäiliön yläpuolelle, tee saniteettiletkuun säiliön lähdön ja pumpun tulon väliin pystysilmukka, joka ylittää säiliön yläpuolelle.

2. Aseta sisähalkaisijaltaan 38 mm:n takaiskuventtiili pumpun rungon avoimeen päähän ja kiristä venttiilinippa pumpun runkoon vastapäivään tapahtuvalla liikkeellä (kuva 4, sivu 2).
3. Käytä pumpun alaosan neljässä asennusjalkakohdassa (kuva 4 1, sivu 2) halkaisijaltaan vähintään 6 mm:n (#12) kiinnittimiä ja halkaisijaltaan korkeintaan 19 mm:n (0,75 tuuman) aluslevyjä pumpun kiinnittämiseksi alustapintaan.
4. Laita pieni määrä nestemäistä astianpesuainetta tai Dometic-letkurasvaa (ei toimiteta pumpun mukana) pumpun tulo- ja lähtöliittimien ympärille sekä sisähalkaisijaltaan 38 mm:n saniteettiletkun niiden päiden sisään, jotka liität kyseisiin liittimiin.
5. Pujota kaksi letkuliittintä (ei mukana) letkun kummankin pumppuun liitettävän pään ympärille. Työnnä letkun päätä pumpun liittimiin ja aseta liittimien ruuvit siten, että ne ovat 180° päässä toisistaan. Kiristä letkuliittimet pumpun liittimiin (kuva 5, sivu 2).
6. Tee asianmukaiset johdotusliitokset kytkentäkaavion (kuva 3, sivu 2) mukaisesti, kun sähkö on kytkettyä pois päältä. Kytke sähköt päälle, kun pumpun kytkin - jos sellainen on - on asennossa ”pois”.

Selitys tyhjennyspumppujärjestelmän johtimiin (kuva 3, sivu 2)

Vitte	Kuvaus
A	Tyhjennyspumppu
B	V DC maa
C	12 tai 24 V DC
D	musta

Vitte	Kuvaus
E	ruskea
F	virtakytkin (päällä / pois)

Huomautus:

1. Käytä 14-säikeistä tai suurempaa kierrettyä kuparijohtoa.
2. Suurin tyhjennyspumppun virtapiiriin tai sulakkeen teho: 20 ampeeria

6.2 Repijävälppäpumpun korvaaminen

Asenna kavennussovitin (kuva 1 12, sivu 2) pumpusta runkoventtiiliin (jos on) tai ulkopuoliseen sisähalkaisijaltaan 25 mm:n (1,0 tuuman) tyhjennysliittimeen johtavaan tyhjennysletkulinjaan niin lähelle runkoventtiiliä kuin mahdollista (ei kauemmas kuin 1 metrin (3,3 jalan) päähän runkoventtiilistä). Käytä nestemäistä astianpesuainetta tai Dometic-letkurasvaa (ei mukana) ja sopivankokoisia letkuliittimiä liittääksesi letkun päät kavennussovittimeen (kuten kuvaillaan kappaleessa 6.1, askeleissa 4 ja 5).



Huomio – Tulvimisvaara!

Jos wc, keräyssäiliö tai mikä tahansa osa liitetään mihinkään rungon läpi menevään liittimeen, asianmukaisesti asennetut runkoventtiilit täytyy asentaa kaikkiin putkiin, jotka on yhdistetty rungon lävistävään liittimeen. Kaikkien järjestelmän käyttäjien täytyy päästä helposti käsiksi runkoventtiileihin. Kaikkien venttiilien täytyy vastata läpimitaltaan putkia ja olla laadultaan merkityksellisiä sopivia (korroosionkestäviä). Kiinni ruuvattavia luistiventtiilejä ei suositella. Jos et tee näin, seurauksena voi olla veneen täytyminen vedellä ja hengen ja omaisuuden menetys.



Huomio – Tulvimisvaara!

Eräät veneilykäytännöt ja/tai standardit vaativat tyhjennysputkitukseen asianmukaisesti sijoitettua tuuletettua silmukkaa, millä estetään meriveden takaisinvirtaus keräyssäiliöön. Järjestelmän asentajan ja veneen omistajan vastuulla on valita sopivat keinot, joilla estetään takaisinvirtaus keräyssäiliöön.

7 Käytä



Huomio!

AVAA RUNKOVENTTIILI ENNEN TYHJENNYPUMPUN KÄYNNISTÄMISTÄ. Tyhjennospumpun käyttäminen runkoventtiin ollessa kiinni vaurioittaa pumpun takaiskuventtiileitä ja johtaa venttiilien uusimistarpeeseen.

Liikkuessasi vesillä, joilla keräyssäiliön tyhjentäminen yli laidan on sallittua, avaa runkoventtiili (jos on) ja kytke tyhjennospumpun sähköt päälle. Kun tyhjennys on valmis, kytke tyhjennospumpun sähköt pois päältä.



Huomio!

Käyttäjän täytyy tuntea paikallisen määräykset, jotka koskevat keräyssäiliön tyhjentämistä.



Huomio!

Älä anna tyhjennospumpun toimia yli ajan kun keräyssäiliöstä ei ole tyhjennystä. Pumppu voi vaurioitua.



Huomio!

Tyhjennospumppu voi käynnistyä automaattisesti. Kytke sähköt pois päältä ennen huoltotöitä.

8 Takuu ja Tuotevastuu

Eurooppa:

Takuu ja asiakaspalvelu

Takuujärjestelyt vastaavat EY-direktiiviä 44/1999/EY ja normaaleja, ehtoja, joita kyseessä olevassa maassa sovelletaan. Käänny takuutapauksissa tai muissa palvelutapauksissa muualla tässä käsikirjassa mainitun Dometic/Waeco-palveluosaston puoleen. Mikään epäasiallisesta käytöstä johtuva vahinko ei kuulu takuun piiriin.

Takuu ei kata mitään tuotteeseen tehtyjä muutoksia tai muiden kuin alkuperäisten Dometic-osien käyttöä; takuu ei ole voimassa eikä mitään veloitteita ole olemassa, jos asennus- ja käyttöohjeita ei noudateta.

Dometic Corporation takaa myös vain alkuperäishankkijalle, että seuraavat tuotteet eivät vuoda nestemäisiä viemärijätteitä tai pahanhajuisia kaasuja viiteen (5) vuoteen, kun laitetta käytetään henkilökohtaisiin, perhe- tai kotitaloustarkoituksiin:

- OdorSafe-merkitty saniteettiletku
- Kestomuovinen pumppupalje, joka on asennettu Dometic T sarjan tyhjennospumppuun
- Dometic DHT-L sarjan keräyssäiliöt

Tuotevastuu

Dometic Groupin ja siihen kuuluvien yritysten tuotevastuu ei käsitä vahinkoja, joiden syynä voi olla: virheellinen käyttö; epäasialliset muutokset laitteeseen tai siihen kajoaminen; haitalliset ympäristövaikutukset, jotka voivat vaikuttaa laitteistoon itseensä tai laitteiston välittömään ympäristöön tai alueella oleviin henkilöihin.

Takuupalvelua saadaksesi käänny ensin sen paikallisen kauppiasi puoleen, jolta hankit tuotteen, tai valitse internet-osoite <http://www.dometic.com/fi/Europe/Finland/Customer-Center/> löytääksesi alueeltasi kauppiaan.

Innehållsförteckning

SV

1	Använda bruksanvisningen	41
2	Allmänna säkerhetsanvisningar	41
3	Ändamålsenlig användning	41 - 42
4	Komponenter	42 - 43
5	Specifikationer	43
6	Installation	43 - 44
7	Styr	45
8	Garanti och Produktansvar	45

1 Använda bruksanvisningen



Varning!

Säkerhetsanvisning: Om inte bruksanvisningen observeras kan material skadas och försämra apparatens funktion.



Observera

tilläggsinformationen för användning av apparaten.

bild 2 A, sidan 2: Detta avser en detalj i en bild. I detta exempel, komponent A i bild 2 på sidan 2.

2 Allmänna säkerhetsanvisningar

Tillverkaren kan inte hållas ansvarig för krav angående skador som orsakas av följande:

- Felaktig montering eller anslutning
- Skador på enheten från mekanisk påverkan
- Ändringar på enheten utan uttryckligt, skriftligt tillstånd från tillverkaren
- Annan användning än den som beskrivs i bruksanvisningen

3 Korrekt användelse

3.1 Ny installation

DTW avloppspumpen är en tystgående, tillförlitlig pump för tömning av avloppstankar genom en bottenventil eller ett utlopp i skrovet. DTW avloppspumpen kan användas med en effektbrytare, en vanlig strömbrytare eller med en Dometic DTD01 manöverpanel för tanktömning. Pumpen ansluts till sanitetsslang med 38 mm (1,5 in.) innerdiameter.

3.2 Byta ut en macerator-pump

Om en macerator-pump byts ut mot en DTW avloppspump av bälgtyp ska en 38 mm x 25 mm reduceringsadapter användas för slangen (medföljer till pumpen). Installera reduceringsadaptorn i en avloppsledning (38 mm innerdiameter) från DTW-pumpen. Den ska installeras med så kort avstånd som möjligt till bottenventilens anslutning (25 mm (1,0 in.) innerdiameter). Avståndet till bottenventilen får inte vara längre än 1 m (3,3 ft.).

**Varning!**

Operatören måste känna till lokala föreskrifter för tömning av avloppstankar.

3.3 Funktioner

Tyst drift.

Kan köras torr utan att skadas. Den patenterade bälgkonstruktionen gör att pumpen inte skadas om den torrkörs.

Fem års specialgaranti på termoplastiska pumpbälgar. Se Garanti.

Utformad för fritt flöde. Läppventiler ger fritt flöde och säker tätning.

Termiskt överbelastningsskydd. Förhindrar att motorn skadas vid ev. överhettning.

Själv sugande upp till 3,3 m (10 ft.) vatten.

4 Komponenter

Komponenter i bild 1 , sida 2	Beskrivning	Artikelnummer (Europa / Nordamerika)
1	Pumpkåpa monteringsats	860003853111428 / 385311142
2	Pumplock monteringsats	860003853112251 / 385311225
3	O-ring sats	860003853101510 / 385310151
4	Bälg bussning	860003853102427 / 385310242
5	Excentersats	860003853106444 / 385310644
6	Bälgklämmor sats	860003853112269 / 385311226
7	Ventilnippel	860006003406697 / 600340669
8	38 mm innerdiameter läppventil sats	860003853100769 / 385310076
9	Pumpkropp	860006003414899 / 600341489
10	Bälg komponenter (4)	860003852309809 / 385230980
11	12 V DC-motor 24 V DC-motor	860003853110651 / 385311065 860003853110669 / 385311066
12	38 mm x 25 mm reduceringsadapter	860003073411137 / 307341113
13	Monteringsats	860003853112244 / 385311224
	Pumpkomponenter, utan motor	860003853102500 / 385310250 (inte visat)
A	Dra fast	
B	Lossa	
C	Flödesriktning	

**Observera**

Drå åt hållarna (skruvarna) till 20 (+/- 2) in.-lbs. eller till de sitter fast ordentligt när pumpen monteras. Om de dras åt för hårt skadas borrhålen.

5 Specifikationer

5.1 Material

Pumpkropp: glasförstärkt polypropen

Läppventiler: EPDM

Bälgar: behandlad PE/PP

5.2 Elektrisk ström

Modell	Spänning (DC)	Strömförbrukning (medelvärde ampere)	Säkring/brytare	Flöde (LPH/GPH)	Kabelstorlek	Vikt (kg/lbs.)
DTW12	12	6	10	1136 / 300	*	3,2 / 7
DTW24	24	3	5	1136 / 300	*	3,2 / 7

* 14 gauge eller större kabeldiameter rekommenderas. Specifikationerna kan ändras utan varsel.

5.3 Tömnings-/sughöjd (m/ft.)

Tömnning	0	0,6 / 2	1,2 / 4	1,8 / 6	2,4 / 8	10
Sugning	3 / 10	2,4 / 8	1,8 / 6	1,2 / 4	0,6 / 2	3

5.4 Dimensioner (bild **2**, sida 2)

Ref.	Dimension
A	349 mm / 13,75 in.
B	197 mm / 7,75 in.
C	95 mm / 3,75 in.

Ref.	Dimension
D	171 mm / 6,75 in.
E	127 mm / 5,0 in.
F	48 mm / 1,875 in.

5.5 Godkännanden

ISO8846; EMC-direktiv 2004/108/EG

6 Installation

6.1 Ny installation

**Observera**

Avloppspumpen är avsedd för horisontell montering. Pumpen kan också installeras vertikalt med utloppet uppåt eller på sidan, men det kan leda till reducerad kapacitet.

1. Välj en monteringsplats för pumpen ovanför avloppstanken. Detta förhindrar att avloppsvattnet rinner ut vid underhållsarbeten eller reparationer. Om det inte finns tillräckligt med utrymme för

pumpen ovanför avloppstanken: anordna en vertikal slinga på sanitetsslangen mellan tankens utlopp och pumpens inlopp som når ovanför avloppstanken.

- Sätt in läppventilen (38 mm innerdiameter) i den öppna änden på pumpkroppen, vrid in ventilnippeln i pumpkroppen. Vrid moturs (bild **4**, sidan 2).
- Sätt fast pumpen med hållare (skruvar) om minst 6 mm (nr 12) innerdiameter och brickor om högst 19 mm (0,75 in.) i pumpens fyra monteringsfötter (bild **4** 1, sidan 2).
- Applicera lite flytande diskmedel eller Dometic slangsmörjmedel (medföljer ej till pumpen) runt ändarna på pumpens inlopps- och utloppsanslutningar och på insidan av ändarna på sanitetsslangen (38 mm innerdiameter) som ska anslutas till anslutningarna.
- Skjut på två slangklämmor (medföljer ej) på slangändarna som ansluts till pumpen. Skjut på slangändarna på pumpanslutningarna och placera klämmornas skruvar så att de sitter 180° från varandra. Sätt fast slangen med slangklämmorna (bild **5**, sidan 2).
- Se till att strömmen är frånslagen och anordna de elektriska anslutningarna enligt elschemat (bild **3**, sidan 2). Slå på strömmen när pumpen är avstängd (av-läget, "off").

Teckenförklaring till elschemat för avloppspump (bild **3**, sidan 2)

Ref.	Beskrivning
A	Avloppspump
B	V DC jord
C	12 eller 24 V DC
D	svart

Ref.	Beskrivning
E	röd
F	strömbrytaren (på / av)

Observera:

- Använd 14 gauge kabel (flertrådig kopparledare), eller större.
- Effektbrytare eller säkring för avloppspumpen, max.: 20 ampere

6.2 Byt ut macerator-pumpen

Sätt in reduceringsadaptern i avloppsledningen från pumpen till bottenventilen (i förekommande fall) eller i utloppet i skrovet (25 mm (1,0 in.) innerdiameter). Reduceringsadaptern (bild **1** 12, sidan 2) ska installeras så nära bottenventilens anslutning som möjligt (högst 1 m (3,3 ft.) från bottenventilen). Använd flytande diskmedel eller Dometic slangsmörjmedel (medföljer ej) och slangklämmor av rätt storlek för att ansluta slangändarna till reduceringsadaptern (se beskrivningarna i avsnitt 6.1, steg 4 och 5).



Varning – risk för översvämning!

Om toaletten, avloppstanken eller andra komponenter är anslutna till några genomgående armaturer i skrovet, måste korrekt anslutna bottenventiler installeras i alla rörledningar som är anslutna till de genomgående armaturerna. Bottenventilerna måste vara lätt tillgängliga för alla som använder systemet. Alla ventiler måste ha samma diameter hela vägen igenom och vara resistent mot korrosion. Påskruvade avstängningsventiler rekommenderas inte. Om detta inte följs finns det risk för översvämning, det kan leda till livsfarliga situationer och materiella förluster.



Varning – risk för översvämning!

Viss marin praxis och/eller vissa standarder kräver att en korrekt placerad, ventilerad loop installeras i avloppssystemet för att förhindra att sjövattnen tränger in i avloppstanken. Det är upp till installatören och båtägaren att besluta vilka medel som ska användas för att förhindra återflöde till avloppstanken.

7 Styr

**Varning!**

ÖPPNA BOTTENVENTILEN INNAN AVLOPPSPUMPEN AKTIVERAS. Om avloppspumpen körs när bottenventilen är stängd leder det till att pumpens läppventiler skadas och måste bytas ut.

När båten befinner sig på öppet vatten där det är tillåtet att släppa ut avloppstankens innehåll: öppna bottenventilen (i förekommande fall) och slå på strömmen till avloppspumpen. Slå ifrån strömmen till pumpen när tanken är tom.

**Varning!**

Operatören måste känna till lokala föreskrifter för tömning av avloppstankar.

**Varning!**

Låt inte pumpen vara igång någon längre tid när avloppstanken är tom. Pumpen kan skadas.

**Varning!**

Avloppspumpen kan starta automatiskt. Slå alltid ifrån strömmen före servicearbeten.

8 Garanti og Produktansvar

Europa:

Garanti och kundtjänst

Garantiavtalen gäller i överensstämmelse med EU-direktiv 44/1999/EG och de normala villkoren i respektive land. Vid garantianspråk eller annan service, kontakta Dometic/Waeco kundtjänst, kontaktuppgifterna hittar du i denna bruksanvisning. Skador orsakade av felaktig användning innefattas inte av garantin.

Garantin täcker inte ändringar på produkten eller användning av icke-original Dometic-delar; om inte installations- och bruksanvisningen följs noga, gäller inte garantin eller eventuella ansvarsåtaganden.

Dometic Corporation garanterar också den första köparen att följande produkter inte läcker avloppsvätska eller illaluktande gaser fem (5) år från inköpsdatumet, om produkten används för personligt bruk, inom familjen eller hushållet:

- OdorSafe sanitärslang, märkesvara
- Termoplastisk pumpbälge, installerad i Dometic T seriens avloppspump
- Dometic DHT-L seriens avloppstank

Produktansvar

Produktansvaret från Dometic Group och deras dotterbolag inkluderar inte skador som orsakas av: felaktig drift; felaktiga förändringar eller felaktigt handhavande av utrustningen; negativa inverkan från omgivningen som kan inverka på själva utrustningen, utrustningens närområde eller personer inom området.

Vid garantianspråk, kontakta först din lokala återförsäljare där du köpte produkten eller gå till <http://www.dometic.com/sv/Europe/Sweden/Kundtjanst/> för att hitta en återförsäljare i din närhet.

Indholdsfortegnelse

DA

1	Henvisninger vedr. brug af vejledningen	46
2	Generelle sikkerhedshenvisninger	46
3	Korrekt anvendelse	46 - 47
4	Komponenter	47 - 48
5	Specifikationer	48
6	Installation	48 - 49
7	Operere	50
8	Garanti og Produktansvar	50

1 Henvisninger vedr. brug af vejledningen



Forsigtig!

Sikkerhedshenvisning: Manglende overholdelse af denne henvisning kan medføre materiel skade og begrænse apparatets funktion.



Bemærk

Supplerende information om anvendelse af apparatet.

Fig. 2 A, side 2 : Dette henviser til et element på en illustration. I dette eksempel komponent A på figur 2 på side 2.

2 Generelle sikkerhedshenvisninger

Producenten er ikke ansvarlig for skadeskrav, som skyldes følgende:

- Forkert montering eller tilslutning
- Beskadigelse af enheden på grund af mekanisk påvirkning
- Ændringer på enheden uden udtrykkelig skriftlig tilladelse fra producenten
- Anvendelse til andre formål end dem, der er beskrevet i driftsvejledningen

3 Korrekt anvendelse

3.1 Ny installation

Spildevandspumpen DTW arbejder stille og pålideligt, når indholdet i en lagertank tømmes gennem en søventil og udenbords udledningsarmatur. Udledningspumpen DTW kan betjenes med en brydekontakt, hovedafbryder eller med et tankudledningskontrolpanel Dometic DTD01. Pumpen tilsluttes til en sanitetslange med en indv. diameter på 38 mm (1,5 in.).

3.2 Udskiftning af Macerator-udledningspumpe

Anvend slangereduktionsadapteren 38 mm x 25 mm (vedlagt pumpen), når en udledningspumpe af typen Macerator udskiftes med udledningsbælgpumpen DTW. Installér reduktionsadapteren så tæt på søventilarmaturen med en indv. diameter på 25 mm (1,0 in.) som muligt (ikke end 1 mm (3,3 ft.) fra søventilen) i en udledningsforbindelse med en indv. diameter på 38 mm fra pumpen DTW.

**Forsigtig!**

Brugeren skal kende de lokale forskrifter for tømrning af en lagertank.

3.3 Kendetegn

Rolig drift.

Løber tør uden beskadigelse. Det patenterede bælgdesign bliver ikke beskadiget, hvis pumpen kører uden vand.

Special femårs garanti på pumpebølge af termoplastik. Se garanti.

Friløbsdesign. Andenæbsventiler giver frit flow og sikker tætning.

Termisk overbelastningsbeskyttelse. Forhindrer motorskade på grund af mulig overophedning.

Selvspædning indtil 3,3 m (10 ft.) vand.

4 Komponenter

Komponenter på fig. 1, side 2	Beskrivelse	Produktnummer (Europa / Nordamerika)
1	Pumpedækselsæt	860003853111428 / 385311142
2	Tætningssæt til pumpetop	860003853112251 / 385311225
3	O-ring-sæt	860003853101510 / 385310151
4	Bælgforing	860003853102427 / 385310242
5	Excenter-sæt	860003853106444 / 385310644
6	Bælgklemmesæt	860003853112269 / 385311226
7	Ventilnippel	860006003406697 / 600340669
8	Andenæbsventilsæt med indv. diameter 38 mm	860003853100769 / 385310076
9	Pumpeblok	860006003414899 / 600341489
10	Bælgmontering (inkl. 4)	860003852309809 / 385230980
11	12 V DC motor 24 V DC motor	860003853110651 / 385311065 860003853110669 / 385311066
12	Reduktionsadapter 38 mm x 25 mm	860003073411137 / 307341113
13	Hardware-sæt	860003853112244 / 385311224
	Pumpemontering, uden motor	860003853102500 / 385310250 (ikke vist)
A	Spænd	
B	Løsn	
C	Flowretning	

**Bemærk**

Spænd fastgørelserne med 20 (+/- 2) in.-lbs., eller indtil de er i orden, når pumpen monteres. For kraftig spænding medfører, at hullerne overskrues.

5 Specifikationer

5.1 Materialer

Pumpeblok: Glasfyldt polypropylen

Andenæbsventiler: EPDM

Bølge: Bearbejdet PE/PP

5.2 Elektrisk strømforbrug

Model	Spænding (DC)	Strømuttag (gennemsnitlig ampere)	Sikring/afbryder	Flow (LPH/GPH)	Kabelstørrelse	Vægt (kg/lbs.)
DTW12	12	6	10	1136 / 300	*	3,2 / 7
DTW24	24	3	5	1136 / 300	*	3,2 / 7

* Ledningsdiameter 14 eller højere anbefales. Specifikationer kan ændres uden varsel.

5.3 Udlednings-/sugehøjde (m/ft.)

Udledning	0	0,6 / 2	1,2 / 4	1,8 / 6	2,4 / 8	10
Sugning	3 / 10	2,4 / 8	1,8 / 6	1,2 / 4	0,6 / 2	3

5.4 Mål (fig. 2, side 2)

Ref.	Mål
A	349 mm / 13,75 in.
B	197 mm / 7,75 in.
C	95 mm / 3,75 in.

Ref.	Mål
D	171 mm / 6,75 in.
E	127 mm / 5,0 in.
F	48 mm / 1,875 in.

5.5 Godkendelser

ISO8846; EMC-direktiv 2004/108/EF

6 Installation

6.1 Ny installation

**Bemærk**

Udledningsspumpen er beregnet til horisontal installation. Pumpen kan installeres vertikalt med udledningssiden øverst eller installeres på siden, men den kan arbejde med reduceret effektivitet.

1. Vælg stedet for pumpeinstallationen over lagertanken. Det forhindrer, at spildevand evt. løber over under systemvedligeholdelse eller -reparation. Lav en vertikalt sløjfe i sanitetslangen mellem tan

kens udgang og pumpens indgang, som når over lagertanken, hvis der ikke er tilstrækkelig plads til at installere pumpen over lagertanken.

2. Indsæt andenæbsventilen med indv. diameter på 38 mm ind den åbne ende af pumpeblokken, og spænd ventilniplens fast i pumpelegemet med uret (fig. 4, side 2).
3. Sæt fastgørelser med min. diameter på 6 mm (#12) og spændeskiver med maks. diameter på 19 mm (0,75 in.) i de fire monteringsfødders placering på pumpens bund (fig. 4 1, side 2) for at fastgøre pumpen til overfladen.
4. Smør lidt flydende opvaskemiddel eller Dometic slangesmørremiddel (ikke vedlagt pumpen) på enderne på pumpens indgang og udledningsarmaturerne og i enderne på sanitetslangen med indv. diameter på 38 mm, som skal fastgøres til disse armaturer.
5. Skub to slangeklemmer (ikke vedlagt) på hver ende af slangen, som forbindes med pumpen. Skub slangeenderne på pumpearmaturerne, og placér klemmeskruerne, så de er 180° fra hinanden. Spænd slangeklemmerne på pumpearmaturerne (fig. 5, side 2).
6. Tilslut ledningerne korrekt i henhold til strømskemaet (fig. 3, side 2), mens der er slukket for strømmen. Tænd for strømmen, men pumpekontakten evt. er i position "off".

Forklaring til ledningsføringen for udledningssystemet (fig. 3, side 2)

Ref.	Beskrivelse
A	Udledningpumpe
B	V DC jord
C	12 eller 24 V DC
D	Sort

Ref.	Beskrivelse
E	Rød
F	vægfafbryderen (til / fra)

Bemærk:

1. Anvend en kobberledning med 14 ledere eller flere.
2. Maks. nom. værdi for udledningspumpen brydekontakt eller sikring: 20 ampere

6.2 Udskiftning af Macerator-udledningpumpe

Installér reduktionsadapteren (fig. 1 12, side 2) så tæt på søventilarmaturen som muligt (ikke end 1 mm (3,3 ft.) fra søventilen) i udledningsslangeforbindelsen fra pumpen til søventilen (hvis relevant) eller udenbords udledningsarmaturen, som har en indv. diameter på 25 (1,0 in.). Anvend flydende opvaskemiddel eller Dometic slangesmørremiddel (ikke vedlagt) og slangeklemmer med korrekt størrelse til at forbinde slangeenderne til reduktionsadapteren (som beskrevet i afsnit 6.1, trin 4 og 5).



Forsigtig – fare for oversvømmelse!

Hvis toiletet, lagertanken eller andre komponenter tilsluttes til gennemgående armaturer, skal korrekt installerede søventiler installeres i rør, der er tilsluttet til de gennemgående armaturer. Der skal være nem adgang til søventilerne for alle systemets brugere. Alle ventiler skal være fuldt borede ventiler og have skibskvalitet (resistente mod korrosion). Spærreventiler, der skrues for at lukke, anbefales ikke. Hvis dette ikke overholdes, kan det medføre oversvømmelse, som kan medføre tab af liv eller materielle værdier.



Forsigtig – fare for oversvømmelse!

Nogle marine funktioner og/eller standarder kræver, at der installeres en ventileret (udluftet) løkke, der er placeret korrekt, i udledningssrørene for at forebygge, at havvand løber tilbage i lagertanken. Det er op til installatøren af systemet og bådens ejer at vælge passende forholdsregler til at forebygge, at der løber vand tilbage i lagertanken.

7 Operere



Forsigtig!

ÅBN SØVENTILEN, FØR UDLEDNINGSPUMPEN AKTIVERES. Hvis udledningsspumpen kører med en lukket søventil, medfører det beskadigelse af pumpens andenæbsventiler og kræver udskiftning af ventilerne.

Åbn søventilen (hvis relevant), og tænd for strømmen til udledningsspumpen, når du er i områder, hvor tømning af lagertanken er tilladt. Sluk for strømmen til udledningsspumpen, når udledningen er afsluttet.



Forsigtig!

Brugeren skal kende de lokale forskrifter for tømning af en lagertank.



Forsigtig!

Lad ikke udledningsspumpen køre i længere tid, når der ikke er noget at udled fra lagertanken. Resultatet kan være en beskadigelse af pumpen.



Forsigtig!

Udledningsspumpen kan starte automatisk. Sluk for strømmen før servicearbejder.

8 Garanti og Produktansvar

Europa:

Garanti og kundeservice

Garantibetingelser er i overensstemmelse med EF-direktiv 44/1999/EF og de normale gældende betingelser for det pågældende land. Kontakt vores Dometic/Waeco serviceafdeling, der er anført andetsteds i denne vejledning, for garanti eller anden service. Al beskadigelse på grund af ukorrekt brug er ikke dækket af garantien.

Garantien dækker ikke ændringer på produktet eller anvendelse af reservedele, der ikke er originale Dometic-dele; garantien gælder ikke, hvis installations- og driftsinstruktionerne ikke er fulgt, og der tages intet ansvar.

Dometic Corporation garanterer også over for den oprindelige køber kun, at de følgende produkter ikke lækker spildevand eller ildelugtende dampe i en periode på fem (5) år, hvis de anvendes til private, familiemæssige eller husholdningsformål:

- Sanitetsslange med mærket OdorSafe
- Pumpebølge af termoplastik installeret i Dometic udledningsspumpen i T serien
- Dometic lagertanke i DHT-L serien

Produktansvar

Produktansvaret for Dometic Group og datterselskaber omfatter ikke skader som følge af: Forkert betjening, ukorrekte ændringer eller indgriben i udstyret; uheldige påvirkninger fra miljøet, som kan påvirke udstyret selv, udstyrets direkte omgivelser eller personer i området.

Kontakt først den lokale forhandler, hvor dette produkt blev købt for at få garantiservice, eller gå til <http://www.dometic.com/dk/Europe/Denmark/Kunde-support/> for nærmeste forhandler.

Innhold

NO

1	Merknader om bruk av håndboken	51
2	Generelle sikkerhetsanvisninger	51
3	Tiltenkt bruk	51 - 52
4	Komponenter	52 - 53
5	Spesifikasjoner	53
6	Montering	53 - 54
7	Operere	55
8	Garanti og Produktansvar	55

1 Merknader om bruk av håndboken



Forsiktig!

Sikkerhetsanvisning: Dersom denne anvisningen ikke overholdes, kan det føre til materielle skader og at funksjonen til enheten svekkes.



Merk

Ekstra informasjon om bruken av enheten.

fig. **2 A, side 2**: Dette refererer til et element i en illustrasjon. I dette eksemplet, element A i figur 2 på side 2.

2 Generelle sikkerhetsanvisninger

Produsenten kan ikke holdes ansvarlig for krav om skadeerstatning som oppstår pga. følgende:

- Feil montering eller tilkobling
- Skade på enheten pga. mekanisk påvirkning
- Endringer på enheten uten tillatelse fra produsenten
- Brukt til andre formål enn de som er beskrevet i bruksanvisningen

3 Tiltenkt bruk

3.1 Ny installasjon

DTW tømmepumpe for avløp gir stille, pålitelig ytelse når man tømmer innholdet i en lagertank gjennom en stoppekran og overbord-tømmekobling. DTW tømmepumpen kan drives med en skillebryter, felles strømbryter eller ved hjelp av et Dometic DTD01 kontrollpanel for tanktømming. Pumpen kobles til 38 mm (1,5") ID sanitærslange.

3.2 Bytte macerator-tømmepump

Når man bytter en tømmepumpe av maceratortypen med DTW pumpen av belgtypen, brukes 38 mm x 25 mm slangereduksjonsadapter (følger med pumpen). Installer reduksjonsadapteren i en 38 mm ID tømmeledning fra DTW-pumpen så nær 25 mm (1,0") ID stoppekrankoblingen som mulig (ikke mer enn 1 m (3,3 ft.) fra stoppekranen).

**Forsiktig!**

Brukeren må være kjent med lokale forskrifter for tømning av lagertank.

3.3 Egenskaper

Støyfri drift.

Blir ikke skadet ved tørrkjøring. Patentert belgkonstruksjon blir ikke skadet hvis pumpen går uten vann.

Spesiell fem års garanti på termoplastikk pumpebelger. Se Garanti.

Free-flow design. Andenebbventiler gir fri strøm og pålitelig tetting.

Beskyttelse mot termisk overbelastning. Hindrer motorskade på grunn av potensiell overoppheting.

Selvfyllende opp til 3,3 m (10 ft.) med vann.

4 Komponenter

Elementer i fig. 1 , side 2	Beskrivelse	Elementnummer (Europa / Nord-Amerika)
1	Pumpedekselsett	860003853111428 / 385311142
2	Pumpetopp tettesett	860003853112251 / 385311225
3	O-ring sett	860003853101510 / 385310151
4	Belghylse	860003853102427 / 385310242
5	Eksenterset	860003853106444 / 385310644
6	Belgklemmesett	860003853112269 / 385311226
7	Ventilnippel	860006003406697 / 600340669
8	38 mm ID andenebb ventilsett	860003853100769 / 385310076
9	Pumpekropp	860006003414899 / 600341489
10	Belgenhet (inkl. 4)	860003852309809 / 385230980
11	12 V DC motor 24 V DC motor	860003853110651 / 385311065 860003853110669 / 385311066
12	38 mm x 25 mm reduksjonsadapter	860003073411137 / 307341113
13	Maskinvarsett	860003853112244 / 385311224
	Pumpeenhet, uten motor	860003853102500 / 385310250 (ikke vist)
A	Stram til	
B	Løsne	
C	Strømingretning	

**Merk**

Når man monterer sammen pumpen, må man trekke til festene til 20 (+/- 2) in.-lbs. eller til de slutter tett. Hvis man trekker til for mye, vil hullene strip.

5 Spesifikasjoner

5.1 Materialer

Pumpekropp: glassfylt polypropylen

Andenebventiler: EPDM

Belger: engineered PE/PP

5.2 Strømforbruk

Modell	Spenning (DC)	Strømtrekk (amp gjennomsnitt)	Sikring/vern	Strømning (LPH/GPH)	Kabelstørrelse	Vekt (kg/lbs.)
DTW12	12	6	10	1136 / 300	*	3,2 / 7
DTW24	24	3	5	1136 / 300	*	3,2 / 7

* 14-gauge eller større kabeldiameter anbefales. Spesifikasjoner kan endres uten varsel.

5.3 Tømme-/Sugehøyde (m/ft.)

Tømning	0	0,6 / 2	1,2 / 4	1,8 / 6	2,4 / 8	10
Sug	3 / 10	2,4 / 8	1,8 / 6	1,2 / 4	0,6 / 2	3

5.4 Mål (fig. 2, side 2)

Ref.	Mål
A	349 mm / 13,75 in.
B	197 mm / 7,75 in.
C	95 mm / 3,75 in.

Ref.	Mål
D	171 mm / 6,75 in.
E	127 mm / 5,0 in.
F	48 mm / 1,875 in.

5.5 Godkjenninger

ISO8846; EMC-direktiv 2004/108/EC

6 Montering

6.1 Ny installasjon

**Merk**

Tømmepumpen er beregnet på horisontal installasjon. Pumpen kan installeres vertikalt med tømmeviden på toppen eller installeres på siden, men da kan den gå med redusert effekt.

1. Velg plassering av pumpeinstallasjonen over lagertanken. Dette hindrer potensiell overstrømming av avfall under vedlikehold eller reparasjon av systemet. Hvis plassen ikke tillater at man installerer

pumpen over lagertanken, må man lage en vertikal sløyfe i sanitærslangen mellom tankutløpet og pumpeinntaket som forlenges over lagertanken.

2. Sett inn en 38 mm ID andenebventil i den åpne enden av pumpekroppen og trekk til ventilnippelen inn i pumpekroppen med en bevegelse mot urviseren (fig. 4, side 2).
3. I de fire montasjeføtterplasseringene på pumpebasen (fig. 4 1, side 2), bruker du fester med minimum 6 mm (#12) diameter med skiver med maksimum 19 mm (0,75") diameter til å feste pumpen til overflaten.
4. Tilsett litt flytende oppvaskmiddel eller Dometic slangesmurning (følger ikke med pumpen) rundt endene på pumpeinntaket og tøm koblinger og innvendige ender på 38 mm ID sanitærslange som vil feste til disse koblingene.
5. Slipp to slangeklemmer (følger ikke med) over hver ende av slangen som er festet til pumpen. Skyv slangeendene på pumpekoblingene og plasser klemmeskruene slik at de er 180° unna hverandre. Trekk til slangeklemmene til slangekoblingene (fig. 5, side 2).
6. Med strømmen av, foretar du riktige kabelkoblinger iht. koblingskjemaet (fig. 3, side 2). Med pumpebryteren i stilling "av", hvis relevant, slår du på strømmen.

Nøkkel til kabling tømmepumpesystem (fig. 3, side 2)

Ref.	Beskrivelse
A	Tømmepumpe
B	V DC jording
C	12 eller 24 V DC
D	svart

Ref.	Beskrivelse
E	rød
F	strømbryteren (på / av)

Merk:

1. Bruk 14 gauge eller større flertrådet kobberkabel.
2. Maksimal nominell skillebryter eller sikring for tømmepumpe: 20 amp

6.2 Bytte macerator-tømmepumpe

I tømmeledning fra pumpe til stoppekran (hvis relevant) eller overbord-tømmekobling som måler 25 mm (1,0") ID, installerer du reduksjonsadapteren (fig. 1 12, side 2) så nær stoppekrankoblingen som mulig (ikke mer enn 1 m (3,3 ft.) fra stoppekranen). Bruk flytende oppvaskmiddel eller Dometic slangesmurning (følger ikke med) og riktig dimensjonerte slangeklemmer til å koble slangeendene til reduksjonsadapteren (som beskrevet i avsnitt 6.1, punkt 4 og 5).



Forsiktig – Overløpsfare!

Hvis toalettet, oppbevaringstanken eller noen andre komponenter er koblet til noen skroggjennomgående koblinger, må det installeres stoppekraner på riktig måte i alle rør som er koblet til skroggjennomføringskoblingene. Stoppekranene må være lett tilgjengelige for alle brukerne av systemet. Alle ventiler må være fulløpsventiler og av maritim kvalitet (korrosjonsbestandig). "Screw-to-close gate"-ventiler anbefales ikke. Hvis du ikke gjør dette, kan det føre til oversvømmelse som igjen kan føre til tap av liv og eiendom.



Forsiktig – Overløpsfare!

Enkelte maritime praksiser og/eller standarder krever montering av en riktig posisjonert ventilert (luftet) sløyfe i tømmerørene for å forhindre tilbakeslag av sjovann inn i lagertanken. Det er opp til installatøren av systemet og eieren av skipet å velge de riktige metodene for å forhindre tilbakeslag inn i lagertanken.

7 Operere

**Forsiktig!**

ÅPNE STOPPEKRANEN FØR DU AKTIVERER TØMMEPUMPEN. Hvis man betjener en tømmepumpe mot en lukket stoppekran, vil det føre til skade på pumpens andenebventiler og kreve at man bytter ventilene.

I farvann hvor overbord-tømming av lagertanken er tillatt, åpner man stoppekranen (hvis relevant) og ble) og slår på strømmen for å tømme pumpen. Når tømmingen er ferdig, slå av strømmen for å tømme pumpen.

**Forsiktig!**

Brukeren må være kjent med lokale forskrifter for tømming av lagertank.

**Forsiktig!**

Ikke la tømmepumpen være i drift over lengre tid når det ikke er noe å tømme ut av lagertanken. Dette kan føre til at pumpen skades.

**Forsiktig!**

Tømmepumpen kan starte automatisk. Slå av strømmen før du foretar service.

8 Garanti og Produktansvar

Europa:

Garanti og kundeservice

Garantiordningen er i samsvar med EU-direktiv 44/1999/EC og de normale betingelsene som gjelder for hvert respektive land. For garanti eller annen tjeneste, ta kontakt med vår Dometic/Waeco serviceavdeling som er listet opp et annet sted i denne håndboken. Eventuell skade grunnet feil bruk dekkes ikke av garantien.

Garantien dekker ikke eventuelle endringer som er blitt utført på produktet eller bruken av uoriginale Dometic-deler. Garantien gjelder ikke dersom monteringen og bruksanvisningen ikke følges, og hvis dette ikke følges opphører vårt ansvar.

Dometic Corporation garanterer også til den opprinnelige kjøper at de følgende produktene ikke vil lekke kloakkvæske eller illeluktende gasser i en periode på fem (5) år hvis det benyttes til personlige, familie- eller husholdningsformål:

- OdorSafe-merket sanitærslange
- Pumpebelger i termoplast installert i Dometic T serie tømmepumpe
- Dometic DHT-L serie lagertanker

Produktansvar

Produktansvaret til Dometic-konsernet og dets datterselskaper inkluderer ikke skader som kan oppstå fra: Feil bruk; ikke tillatte endringer eller inngripen i utstyret; ugunstige effekter fra miljøet som kan påvirke selve utstyret eller de direkte omgivelsene til utstyret eller personer i området.

For å få garantiservice, må du først ta kontakt med din lokale forhandler hvor du kjøpte produktet eller se <http://www.dometic.com/no/Europe/Norway/Service-Center/> for en forhandler nær der du bor.

(D) Dometic WAECO International GmbH
Hollefeldstraße 63 · D-48282 Emsdetten
☎ +49 (0) 2572 879-195 · 📠 +49 (0) 2572 879-322
Mail: info@waeco.de · Internet: www.waeco.de

(A) Dometic Austria GmbH
Neudorferstrasse 108
2353 Guntramsdorf
☎ +43 2236 908070
📠 +43 2236 90807060
Mail: info@waeco.at

(I) WAECO Italcold SRL
Via dell'Industria, 4/0
I-40012 Calderara di Reno (BO)
☎ +39 051 4148411
📠 +39 051 4148412
Mail: sales@waeco.it

(AUS) WAECO Pacific Pty. Ltd.
1 John Duncan Court
Varsity Lakes QLD 4227
☎ +61 7 55076000
📠 +61 7 55076001
Mail: sales@waeco.com.au

(CH) Dometic Switzerland AG
Riedackerstrasse 7a
CH-8153 Rümlang (Zürich)
☎ +41 44 8187171
📠 +41 44 8187191
Mail: info@waeco.ch

(N) Dometic Norway AS
Leif Weldingsvei 16
N-3208 Sandefjord
☎ +47 33428450
📠 +47 33428459
Mail: firmapost@waeco.no

(HK) WAECO Impex Ltd.
Suites 3210-12 · 32/F · Tower 2
The Gateway · 25 Canton Road,
Tsim Sha Tsui · Kowloon
Hong Kong
☎ +852 24632750
📠 +852 24639067
Mail: info@waeco.com.hk

(DK) Dometic Denmark A/S
Tværvej 2
DK-6640 Lunderskov
☎ +45 75585966
📠 +45 75586307
Mail: info@waeco.dk

(NL) Dometic Benelux B.V.
Ecustraet 3
NL-4879 NP Etten-Leur
☎ +31 76 5029000
📠 +31 76 5029090
Mail: info@dometic.nl

(ROC) WAECO Impex Ltd.
Taipei Office
2 FL-3 · No. 56 Tunhua South Rd, Sec 2
Taipei 106, Taiwan
☎ +886 2 27014090
📠 +886 2 27060119
Mail: marketing@waeco.com.tw

(E) Dometic Spain S.L.
Camí del Mig, 106
Poligono Industrial Les Corts
E-08349 Cabrera de Mar
(Barcelona)
☎ +34 93 7502277
📠 +34 93 7500552
Mail: info@waeco.es

(S) Dometic Scandinavia AB
Gustaf Melins gata 7
S-42131 Västra Frölunda
(Göteborg)
☎ +46 31 7341100
📠 +46 31 7341101
Mail: info@waeco.se

(UAE) WAECO Middle East FZCO
R/A 8, SD 6
Jebel Ali, Dubai
☎ +971 4 8833858
📠 +971 4 8833868
Mail: waeco@emirates.net.ae

(F) Dometic S.N.C.
ZA du Pré de la Dame Jeanne
F-60128 Plailly
☎ +33 3 44633500
📠 +33 3 44633518
Mail: info@waeco.fr

(UK) Dometic UK Ltd.
Dometic House - The Brewery
Blandford St. Mary
Dorset DT11 9LS
☎ +44 844 626 0133
📠 +44 844 626 0143
Mail: sales@waeco.com.uk

(FIN) Dometic Finland OY
Mestarintie 4
FIN-01730 Vantaa
☎ +358 20 7413220
📠 +358 9 7593700
Mail: waeco@waeco.fi