



## AirCon Service Center ASC 5500G RPA

**Stazione di ricarica per climatizzatori**  
Istruzioni per l'uso



# Indice

<b>1</b>	<b>Informazioni relative a queste istruzioni per l'uso</b>	<b>5</b>
1.1	Hotline	5
1.2	Spiegazione dei simboli presenti in queste istruzioni per l'uso	6
<b>2</b>	<b>Sicurezza</b>	<b>7</b>
2.1	Indicazioni di sicurezza generali	7
2.2	Sicurezza durante il funzionamento dell'apparecchio	7
2.3	Sicurezza nell'utilizzo del refrigerante	8
2.4	Misure aziendali nell'impiego dell'apparecchio	9
2.5	Indicazioni di avvertenza per l'AirConServiceCenter	10
2.6	Dispositivi di sicurezza	11
<b>3</b>	<b>Dotazione</b>	<b>11</b>
<b>4</b>	<b>Accessori</b>	<b>12</b>
<b>5</b>	<b>Uso conforme alla destinazione</b>	<b>12</b>
<b>6</b>	<b>AirConService Center in sintesi</b>	<b>13</b>
6.1	Lato anteriore	13
6.2	Lato posteriore e vista laterale	15
<b>7</b>	<b>Messa in funzione iniziale</b>	<b>16</b>
7.1	Procedimento del controllo interno della tenuta	16
7.2	Montaggio e attivazione	16
7.3	Menu Stand-by	17
7.4	Selezione della lingua	18
7.5	Impostazione tipo di scrittura	18
7.6	Impostazione volume del buzzer	19
7.7	Immissione dei dati aziendali	19
7.8	Immissione della data e dell'ora	20
7.9	Modifica dei valori preimpostati	21
7.10	Impiego dei contenitori per oli e additivo UV	22
7.11	Immissione delle dimensioni del contenitore	23
7.12	Test refrigerante	24
7.13	Verifica dell'unità test	26
7.14	Fase di rabbocco del serbatoio interno del refrigerante	27

---

<b>8</b>	<b>Funzionamento</b>	<b>29</b>
8.1	Avvio rapido	29
8.2	Codici utente	31
8.3	Creazione di un database personalizzato	34
8.4	Trasferimento del consumo di refrigerante alla chiavetta USB	35
8.5	Indicazione del consumo di refrigerante	37
8.6	Cicli Personalizzati	39
8.7	Flussaggio sistema	43
<b>9</b>	<b>Lavori di assistenza</b>	<b>46</b>
9.1	Controllo della tenuta	46
9.2	Verifica del punto zero delle bilance dell'olio	46
9.3	Cambio del disidratatore	48
9.4	Manutenzione del filtro	50
9.5	Taratura del trasduttore PS	51
9.6	Sostituzione dell'olio della pompa per vuoto	52
9.7	Stati del contatore	55
9.8	Correzione della quantità di riempimento per tubi di servizio più lunghi	56
9.9	Aggiornamento del software tramite USB	57
9.10	Sostituzione della carta da stampa	58
9.11	Sostituzione del contenitore dell'olio recuperato	59
9.12	Pulizia e cura	60
<b>10</b>	<b>Smaltimento</b>	<b>61</b>
10.1	Smaltimento dei liquidi recuperati	61
10.2	Smaltimento del materiale di imballaggio	61
10.3	Smaltimento del vecchio apparecchio	61
<b>11</b>	<b>Come intervenire e quando</b>	<b>62</b>
<b>12</b>	<b>Specifiche tecniche</b>	<b>67</b>

# 1 Informazioni relative a queste istruzioni per l'uso

Queste istruzioni per l'uso descrivono la stazione di ricarica per climatizzatori (AirConServiceCenter) ASC5500G RPA.

Queste istruzioni per l'uso si rivolgono agli operatori che eseguono lavori di manutenzione sui sistemi A/C per veicoli e che dispongono delle conoscenze tecniche necessarie a tale scopo.

Queste istruzioni per l'uso contengono tutte le indicazioni necessarie per potere assicurare un funzionamento effettivo e senza rischi della stazione di ricarica per climatizzatori. Prima di mettere in funzione l'apparecchio per la prima volta leggere attentamente queste istruzioni per l'uso.

Tenere conto inoltre:

- del manuale di addestramento "Climatizzazione del veicolo – Principi tecnici di base" di Dometic WAECO
- dell'opuscolo informativo "Climatizzazione del veicolo – Principi legislativi di base" di Dometic WAECO
- delle indicazioni del produttore di refrigeranti
- delle indicazioni relative all'utilizzo di gas combustibili, ad es. delle indicazioni dei produttori di refrigeranti
- delle indicazioni speciali eventualmente disponibili nella vostra azienda in materia di manutenzione dei sistemi A/C per veicoli

Conservare le presenti istruzioni per l'uso nel ripiano dell'AirConServiceCenter in modo tale da potere accedere velocemente alle informazioni desiderate, se necessario.

## 1.1 Hotline

Per ottenere maggiori informazioni sull'AirConServiceCenter, nel caso in cui le istruzioni per l'uso non siano sufficienti, vi preghiamo di contattare

Hotline (tel.: +49 (0) 25 72 / 8 79-1 91)

## 1.2 Spiegazione dei simboli presenti in queste istruzioni per l'uso



### AVVERTENZA!

**Avviso di sicurezza:** La mancata osservanza di questa avvertenza può causare ferite gravi anche mortali.



### ATTENZIONE!

**Avviso di sicurezza:** la mancata osservanza di questo avviso può essere causa di lesioni.



### AVVISO!

La mancata osservanza di questa nota può causare danni materiali e compromettere il funzionamento del prodotto.



### NOTA

Informazioni integranti relative all'impiego del prodotto.



Su questo apparecchio può operare solamente personale competente.

Formato	Significato	Esempio
<b>Grassetto</b>	Denominazioni che si trovano sull'apparecchio	Premere <b>ENTER</b> .
<b>“Grassetto”</b>	Messaggi sul display	<b>“Cicli Aut/DataBase”</b>
<ul style="list-style-type: none"> <li>• Testo</li> <li>• Testo</li> </ul>	Conteggio nell'ordine preferito	<ul style="list-style-type: none"> <li>• Pressostato di sicurezza</li> <li>• Valvole di sovrappressione</li> </ul>
<ol style="list-style-type: none"> <li>1. Testo</li> <li>2. Testo</li> <li>3. Testo</li> </ol>	Procedimenti da eseguire nella sequenza raffigurata	<ol style="list-style-type: none"> <li>1. Collegare l'apparecchio.</li> <li>2. Accendere l'apparecchio.</li> <li>3. Premere il tasto di selezione.</li> </ol>
✓ Testo	Risultato di una fase di un intervento	✓ L'apparecchio è pronto per il funzionamento.
Testo (1)	Numeri di pezzi, in riferimento alle figure (pagina 13 e pagina 15)	Con la tastiera di comando (8) inserire i dati desiderati.
Testo (A)	Denominazione dei pezzi che si riferiscono alle figure rappresentate nella fase operativa	Smontare la cartuccia filtro (E) posta sul lato sinistro.

## 2 Sicurezza

Il produttore non si assume nessuna responsabilità per danni risultanti dai seguenti punti:

- errori di montaggio o di allacciamento
- danni all'apparecchio dovuti ad influenze meccaniche o sovratensioni
- modifiche al prodotto senza esplicita autorizzazione del produttore
- impiego per altri fini e mezzi aziendali rispetto a quelli descritti nel manuale di istruzioni
- riparazione dell'apparecchio di servizio da parte di personale non addestrato

### 2.1 Indicazioni di sicurezza generali

L'AirConServiceCenter deve essere utilizzato esclusivamente da personale in grado di dimostrare un'adeguata formazione tecnica e di essere a conoscenza del funzionamento e dei principi fondamentali degli impianti di raffreddamento e climatizzazione e dei refrigeranti.

Prima della messa in funzione iniziale dell'AirConServiceCenter, leggere con attenzione le istruzioni per l'uso.

Impiegare questo apparecchio unicamente per l'uso previsto.

Non operare modifiche o trasformazioni sull'AirConServiceCenter.

Lavori di manutenzione sull'impianto di climatizzazione del veicolo non devono essere eseguiti col motore a temperatura di esercizio.

Per manutenzioni sull'impianto di climatizzazione la temperatura in corrispondenza della superficie di elementi di montaggio o parti circostanti deve essere inferiore a 405 °C.

### 2.2 Sicurezza durante il funzionamento dell'apparecchio

Utilizzare il dispositivo soltanto in locali ben aerati.

Non esporre l'apparecchio ad una intensa umidità.

In caso di pioggia non azionare l'apparecchio all'aperto.

Non mettere in funzione l'apparecchio in prossimità di fonti di calore (ad es. riscaldamenti) o in posizione esposta direttamente all'azione dei raggi solari.

Non azionare l'AirCon ServiceCenter in un ambiente a rischio di esplosione (ad esempio non nel locale del caricatore per batterie o nella cabina di verniciatura), vedi regolamento sulla sicurezza di esercizio BGR 157/TRG 250, 280, 316.

Non mettere in funzione l'AirCon ServiceCenter se danneggiato.

Prima di ogni messa in funzione o prima di rabboccare l'AirCon ServiceCenter controllare che l'apparecchio e tutti i tubi di servizio non siano danneggiati e che tutte le valvole siano chiuse.

Collocare l'apparecchio su un fondo piano e fissare saldamente le ruote anteriori.

Per il rabbocco dell'AirCon ServiceCenter impiegare unicamente bombole di refrigerante autorizzate con valvola di sicurezza.

Prima di staccare i raccordi, svuotare i tubi di servizio.

Impiegare solo il refrigerante R-1234yf. Se il refrigerante viene mescolato con altri tipi di refrigerante, possono verificarsi danni all'AirCon ServiceCenter o ai sistemi A/C per veicoli.

Impiegare esclusivamente additivi UV di WAECO. Se vengono impiegati altri additivi UV possono verificarsi danni all'AirCon ServiceCenter. Decade qualsiasi garanzia.

Prima di spegnere l'AirCon ServiceCenter assicurarsi che il programma selezionato sia stato concluso e che tutte le valvole siano chiuse. Se questo non è avvenuto, il refrigerante potrebbe fuoriuscire.

Per accendere o spegnere l'AirCon ServiceCenter, impiegare sempre l'interruttore principale. Evitare di lasciare l'apparecchio incustodito finché è acceso.

La manutenzione e riparazione dell'apparecchio devono essere effettuate solamente da personale qualificato e autorizzato di aziende specializzate idonee e certificate.

Non immettere aria compressa nei tubi del refrigerante dell'AirCon ServiceCenter o del sistema A/C del veicolo. Una miscela composta da aria compressa e lubrificante può risultare infiammabile o esplosiva.

## 2.3 Sicurezza nell'utilizzo del refrigerante

Lavori di manutenzione sull'impianto di climatizzazione del veicolo non devono essere eseguiti col motore a temperatura di esercizio.

Per manutenzioni sull'impianto di climatizzazione la temperatura in corrispondenza della superficie di elementi di montaggio o parti circostanti deve essere inferiore a 405 °C.



Indossare un equipaggiamento di protezione personale (occhiali e guanti di protezione) ed evitare il contatto del refrigerante con il corpo. Il contatto del refrigerante con il corpo, sottraendo calore, porta al congelamento delle parti compromesse.

Prestare attenzione al fatto che durante l'uso, il rabbocco o lo svuotamento del refrigerante, nonché durante gli interventi di riparazione e servizio il refrigerante non deve fuoriuscire e giungere nell'ambiente esterno.

In tal modo non solo vengono rispettate le leggi in tema di tutela ambientale, bensì viene evitato che a causa della presenza di refrigerante nell'ambiente circostante all'apparecchio venga resa difficoltoso o impossibile l'individuazione di perdite sul veicolo o sull'apparecchio.

Non aspirare i vapori del refrigerante. I vapori del refrigerante non sono tossici, ma diminuiscono tuttavia la quantità di ossigeno necessaria per la respirazione.

Il refrigerante **non** deve essere utilizzato in zone adiacenti a spazi interrati (ad es. fosse per montaggio, pozzi di drenaggio). Il refrigerante è più pesante dell'ossigeno e pertanto espelle l'ossigeno necessario per la respirazione. Nei lavori in fosse per montaggio non ventilate può verificarsi la mancanza di ossigeno.

Adottare misure tali da evitare che refrigerante fuoriuscito giunga nella rete fognaria.

Specifiche informazioni relative al refrigerante R-1234yf e alle misure di sicurezza, nonché alla protezione di persone e oggetti, incluso la protezione antincendio, sono riportate nelle schede sicurezza del produttore del refrigerante.

## 2.4 Misure aziendali nell'impiego dell'apparecchio

Conformemente a TRG 402, il gestore deve definire per ogni impianto di riempimento (AirCon ServiceCenter) un'istruzione di servizio. Sulla base di queste istruzioni di servizio devono essere istruiti i dipendenti che utilizzano l'apparecchio.

Il gestore deve provvedere al fatto che i dipendenti vengano istruiti come minimo una volta l'anno riguardo ai seguenti punti:

- particolari rischi nell'utilizzo di gas compressi
- Prescrizioni di sicurezza nell'uso di gas compressi
- Misure relative alla salute nell'uso di gas compressi
- Utilizzo dell'apparecchio ed esecuzione degli interventi di servizio

Il gestore dell'apparecchio deve provvedere al fatto che il personale incaricato di svolgere interventi di servizio e riparazione, nonché della verifica della tenuta, sia certificato per quanto concerne l'utilizzo dei refrigeranti e impianti di riempimento.

La certificazione e le nozioni sulle prescrizioni e norme vigenti possono essere acquisite in un corso di formazione, ad. es. all'interno di una Camera di Commercio, Industria e Artigianato, oppure presso un altro centro di formazione riconosciuto.

## 2.5 Indicazioni di avvertenza per l'AirConServiceCenter



Attenzione!



Osservare le istruzioni per l'uso!



Collegare l'apparecchio solo ad una presa con corrente alternata da 230 V / 50 Hz!



Proteggere l'apparecchio dalla pioggia!



Quando si utilizzano refrigeranti, indossare guanti di protezione!



Quando si utilizzano refrigeranti, indossare gli occhiali di protezione!



Personale addestrato!

## 2.6 Dispositivi di sicurezza

- Pressostato di sicurezza: disinserisce il compressore se viene superata la normale pressione di esercizio.
- Valvole di sovrappressione: dispositivi di sicurezza supplementari per impedire la rottura di tubi o di contenitori se la sovrappressione continua ad aumentare nonostante la presenza di un pressostato di sicurezza.
- Ventola e frigorifero portatile elettrico (circuito di ritardo): Verifica, in fase di avviamento, se le ventole funzionano.
- Contatti delle aperture della porta per impedire l'apertura del lato frontale dell'alloggiamento e della copertura del deumidificatore in funzione.

## 3 Dotazione

Prima della spedizione, l'AirConServiceCenter e l'accessorio in dotazione sono stati sottoposti ad un controllo accurato.

Dopo la consegna, controllare che tutti i pezzi elencati qui di seguito siano presenti e in perfetto stato.

In caso di pezzi mancanti o danneggiati, informare immediatamente la ditta responsabile del trasporto.

Denominazione
Adattatore per bombole per olio pulito e per mezzo di contrasto UV da 500 ml
Contenitore per olio recuperato chiuso brevettato
Bottiglia di prova contenitore dell'olio per uso professionale (olio Daphne Hermetic), 100 ml
Bottiglia di prova mezzo di contrasto UV, 100 ml
Adattatore per bombolette di refrigerante (collegamento grande)
Copertura di protezione dell'apparecchio
Occhiali / guanti di protezione
Istruzioni per l'uso



### AVVISO!

Per il funzionamento sicuro e la calibratura sono necessari il refrigerante R-1234yf (**non** in dotazione).

Attualmente vengono fornite bombole di refrigerante con differenti filettature di collegamento e adattatori, **non** in dotazione.

## 4 Accessori

Disponibili come accessori (non in dotazione):

Denominazione	N. articolo
Contenitore dell'olio recuperato, 500 ml	4440600131
Filtro sostitutivo con codice filtro per la manutenzione	4445900221
Copertura di protezione dell'apparecchio	4445900081
Rotolo di carta di riserva per stampante (carta termica) (VPE 4)	4445900088
Occhiali di protezione	8885400066
Guanti di protezione	8885400065
Olio della pompa per vuoto, 1000 ml	8887200018

## 5 Uso conforme alla destinazione

L'AirCon Service Center ASC5500G RPA (numero articolo: 9103301882) è progettato per le manutenzioni sui sistemi A/C per veicoli. L'apparecchio è stato realizzato per l'impiego commerciale.

Il comando dell'AirCon Service Center deve essere effettuato unicamente da operatori che dispongono delle conoscenze tecniche per la manutenzione di impianti di climatizzazione.

Con l'AirCon Service Center è possibile effettuare la manutenzione solamente degli impianti di climatizzazione per veicoli per i quali viene impiegato il refrigerante R-1234yf.

L'AirCon Service Center è adatto solamente per i mezzi di esercizio ammessi.

## 6 AirConService Center in sintesi

### 6.1 Lato anteriore



- 1 Manometro LP
- 2 Spia di stato rossa "Riempimento"
- 3 Spia di stato blu "Creazione vuoto"
- 4 Spia di stato gialla "Svuotamento completo ECO"
- 5 Spia di stato verde "Aspirazione"
- 6 Manometro HP
- 7 Display
- 8 Tastiera di comando
- 9 Unità gas analyzer
- 10 Pannello frontale

- 11** Ventola pompa per vuoto
- 12** Ruote anteriori con fermo
- 13** Tubo di servizio per raccordo LP (blu)
- 14** Tubo di servizio per raccordo HP (rosso)
- 15** Giunto di ricarica per raccordo HP (rosso)
- 16** Giunto di ricarica per raccordo LP (blu)
- 17** Stampante
- 18** Collegamento USB
- 19** Unità di visualizzazione

## 6.2 Lato posteriore e vista laterale

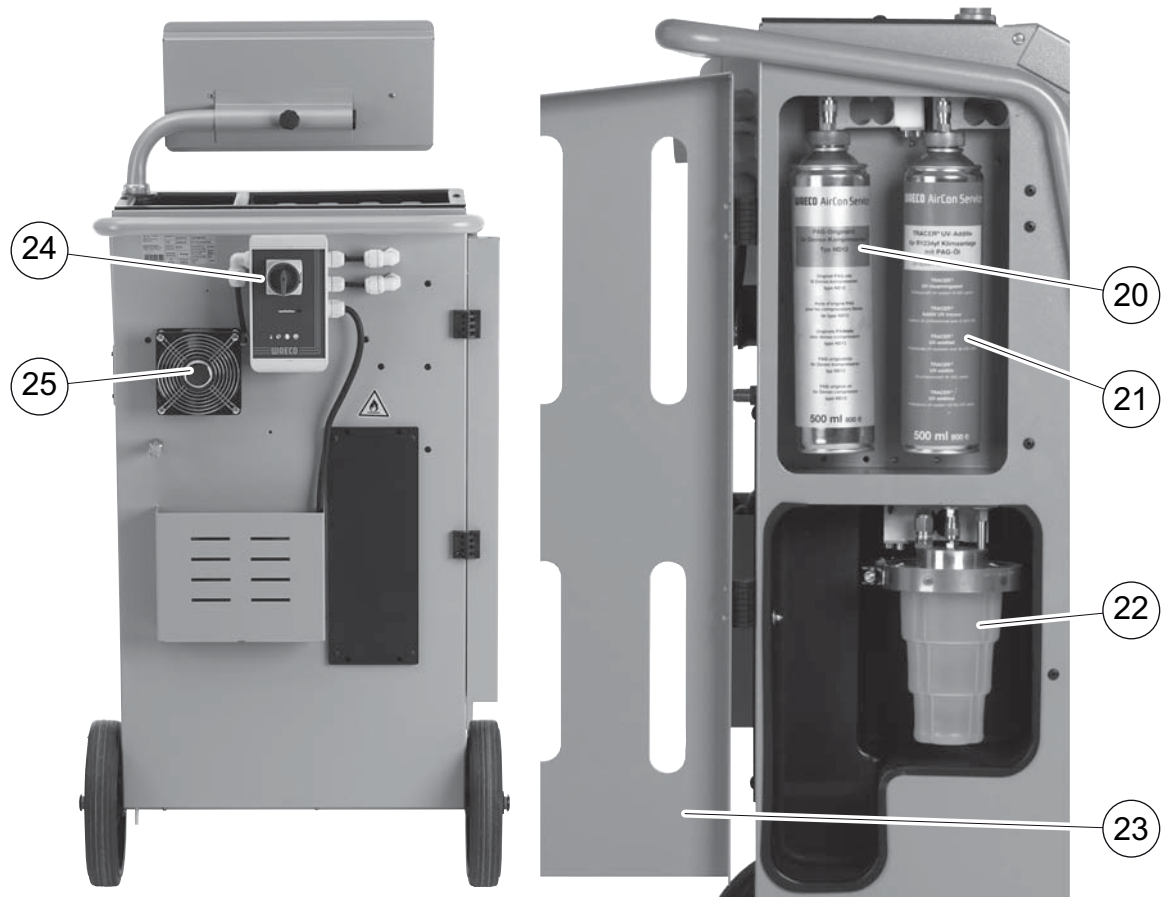

- 20 Scatola dell'olio pulito (100 ml)
- 21 Contenitore per additivo UV (**non** in dotazione)
- 22 Contenitore per olio recuperato brevettato
- 23 Piastra di copertura
- 24 Interruttore principale
- 25 Ventola

## 7 Messa in funzione iniziale

### 7.1 Procedimento del controllo interno della tenuta

Il controllo interno della pressione dell'apparecchio viene eseguito quotidianamente.

- Innanzitutto viene effettuato un test di prova riguardo al fatto che i tubi di servizio siano o meno collegati ad un impianto di climatizzazione e all'eventuale assenza di montaggio dei dispositivi di accoppiamento.
- Se è presente ancora pressione sui tubi flessibili, viene emesso un errore. Se i tubi di servizio sono riempiti, viene eseguito un test refrigerante e in seguito, in caso di **“Test regolare”** il refrigerante viene riciclato. Dopodiché avviene il controllo del vuoto. A tale scopo vengono scaricate più parti dell'apparecchio. Dopo un controllo del vuoto eseguito con successo parti dell'apparecchio vengono alimentate con refrigerante – ora avviene un test della pressione per 6 minuti, durante il quale tutte le valvole elettromagnetiche rimangono aperte per poter rilevare immediatamente una caduta di pressione. Dopo la conclusione del procedimento con successo il refrigerante viene aspirato e l'apparecchio è a disposizione per interventi di servizio.

### 7.2 Montaggio e attivazione

1. Portare l'AirCon Service Center sulla postazione di lavoro e bloccare le ruote anteriori (12).



#### NOTA

Affinché le misurazioni possano essere seguite correttamente, durante l'utilizzo, porre l'apparecchio su una base orizzontale, piana.

2. Collegare l'AirCon Service Center alla rete elettrica.
3. Per accendere, posizionare l'interruttore principale (24) su I. Il ritardo dell'inserimento è attivo per 35 secondi e l'alloggiamento viene ventilato. Dopodiché sul display (7) appare per alcuni secondi il numero della versione del software:

Dometic Waeco Int.		
ASC5500G	SW	AS5k0047
RPA	DB	ldyf1701
SN660033	LF	12340060

**“SW”**: Versione software

**“DB”**: DATABASE

**“SN”**: Numero di serie

**“LF”**: file lingua



Dopodiché viene visualizzato il seguente messaggio:

```
Pressione serbatoio
interno
Pulizia interna.
```

- ✓ Poi viene avviato un test di software dell'AirCon Service Center.

```
Software test.
Attendere
```

- ✓ Dopodiché avviene un controllo della tenuta

```
Leakage test
Attendere
```

- ✓ Una volta terminata la fase di avvio, AirCon Service Center mostra il menu di standby:

```
Refrigerante      g-      XXXX
Olio PAG          m1      XXX
Tracciante        m1      XXX
11:56:35                    10/03/17
```



#### **NOTA**

Errorcode che compaiono alla prima messa in funzione (vedi pagina 64), ignorare e proseguire mediante **ENTER**.

## 7.3 Menu Stand-by

Il menu Stand-by dà informazioni sulle quantità attuali come pure sulle impostazioni dei tempi dell'AirCon Service Center.

Vengono visualizzate:

- la quantità di refrigerante
- la quantità dell'olio pulito
- la quantità di additivi UV
- l'ora
- la data

## 7.4 Selezione della lingua

1. Per accedere al menu principale, premere i tasti freccia **↑** o **↓**.
2. Nella modalità menu principale, selezionare con i tasti freccia **↑** o **↓** **“Altre Selezioni”**:

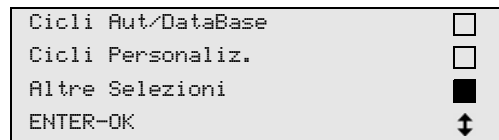

3. Per confermare premere **ENTER**.
4. Selezionare **↓ “Service”** con il tasto freccia.
5. Per confermare premere **ENTER**.
6. Immettere la password **“5264”**.
7. Con i tasti freccia **↑** o **↓** selezionare la lingua desiderata.
8. Per confermare premere **ENTER**.
9. Premere **STOP**. La lingua desiderata è attiva e il menu Stand-by viene visualizzato.

## 7.5 Impostazione tipo di scrittura

1. Per accedere al menu principale, premere i tasti freccia **↑** o **↓**.
2. Nella modalità menu principale, selezionare con i tasti freccia **↑** o **↓** **“Altre Selezioni”**:

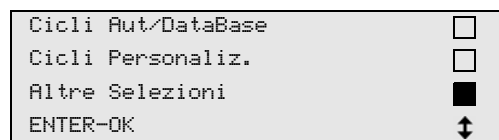

3. Per confermare premere **ENTER**.
4. Selezionare **↓ “Service”** con il tasto freccia.
5. Per confermare premere **ENTER**.
6. Immettere la password **“3667”**.



7. Con i tasti freccia **↑** o **↓** selezionare il tipo di scrittura desiderato:
  - Unifont
  - Mingliu
8. Per confermare premere **ENTER**.
9. Premere **STOP**. La lingua desiderata è attiva e il menu Stand-by viene visualizzato.

## 7.6 Impostazione volume del buzzer

1. Per accedere al menu principale, premere i tasti freccia **↑** o **↓**.
2. Nella modalità menu principale, selezionare con i tasti freccia **↑** o **↓** **“Altre Selezioni”**:

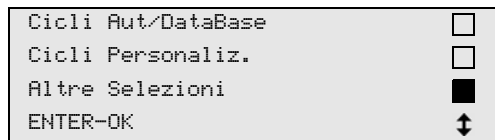

3. Per confermare premere **ENTER**.
4. Selezionare **↓** **“Service”** con il tasto freccia.
5. Per confermare premere **ENTER**.
6. Immettere la password **“2899”**.



7. Con i tasti freccia **↑** o **↓** selezionare il volume desiderato.
8. Per confermare premere **ENTER**.
9. Premere **STOP**. La lingua desiderata è attiva e il menu Stand-by viene visualizzato.

## 7.7 Immissione dei dati aziendali

I dati aziendali vengono stampati con ogni rapporto di servizio.

1. Nella modalità menu principale, selezionare con i tasti freccia **↑** o **↓** **“Altre Selezioni”**:

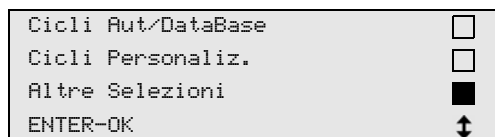

2. Per confermare premere **ENTER**.
3. Selezionare **↓** **“Service”** con il tasto freccia.
4. Per confermare premere **ENTER**.
5. Immettere la password **“3282”**.
6. I dati aziendali vengono visualizzati nella terza riga del display (7). È possibile immettere cinque righe ciascuna di 20 venti caratteri. Sul display appare il numero della riga dei dati commerciali con il messaggio **“Inserimento dati azienda.”** (da **“01”** a **“05”**). Con i tasti freccia **↑** o **↓** è possibile selezionare la riga desiderata dei dati dell'azienda.

7. Con la tastiera di comando (8) e i tasti freccia inserire i dati desiderati:  
Per passare dal maiuscolo al minuscolo e viceversa premere il tasto Info .  
Per cancellare i singoli caratteri, premere brevemente il tasto **C**.  
Per cancellare la riga visualizzata, premere a lungo il tasto **C**.
8. Per confermare premere **ENTER**.
9. Premere **STOP**. I dati impostati sono attivi.
10. Per accedere al menu Stand-by, premere nuovamente il tasto **STOP**.

## 7.8 Immissione della data e dell'ora

La data e l'ora vengono stampate insieme ai dati dell'azienda con ogni rapporto di servizio.

1. Nella modalità menu principale, selezionare con i tasti freccia **↑** o **↓** **“Altre Selezioni”**:

Cicli Aut/DataBase	<input type="checkbox"/>
Cicli Personaliz.	<input type="checkbox"/>
Altre Selezioni	<input checked="" type="checkbox"/>
ENTER-OK	

2. Per confermare premere **ENTER**.
3. Selezionare **↓ “Service”** con il tasto freccia.
4. Per confermare premere **ENTER**.
5. Immettere la password **“8463”**.
6. Con la tastiera di comando e i tasti freccia inserire i dati desiderati.
7. Per confermare premere **ENTER**.
8. Per accedere al menu Stand-by, premere il tasto **STOP**.

## 7.9 Modifica dei valori preimpostati

Per i più importanti lavori di assistenza AirCon Service Center è provvisto di valori preimpostati. Questi valori preimpostati appaiono automaticamente nel momento in cui viene richiamato il menu corrispondente.

I seguenti valori preimpostati possono essere adattati in base alle necessità individuali:

Parametro	Valore preimpostato in fabbrica
Contr.Incremento Pressione. min.	1
Tempo vuoto min.	20
Tempo controllo perdite min.	4
Olio PAG ml. (quantità extra)	0
Additivo UV ml.	0
Qt. Refrig. g.	500
Stampa valori di recupero?	Sì

1. Nella modalità menu principale, selezionare con i tasti freccia ↑ o ↓ **“Altre Selezioni”**:

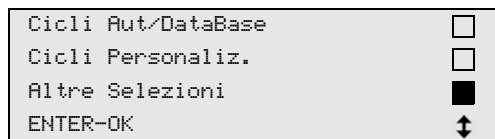

2. Per confermare premere **ENTER**.
3. Selezionare ↓ **“Service”** con il tasto freccia.
4. Per confermare premere **ENTER**.
5. Immettere la password **“3724”**.
6. Con la tastiera di comando e i tasti freccia inserire i dati desiderati.
7. Per confermare premere **ENTER**.
8. Per accedere al menu Stand-by, premere il tasto **STOP**.

## 7.10 Impiego dei contenitori per oli e additivo UV



### NOTA

Per R-1234yf utilizzare esclusivamente oli e additivi UV autorizzati. Osservare le indicazioni del produttore del veicolo.

Le attuali quantità vengono visualizzate nel menu Stand-by.

1. Aprire la piastra di copertura (23) sul lato sinistro e applicare il contenitore sulle chiusure veloci:
  - contenitore per l'olio pulito (20)
  - contenitore per l'additivo UV (21) e
  - contenitore olio recuperato (22)

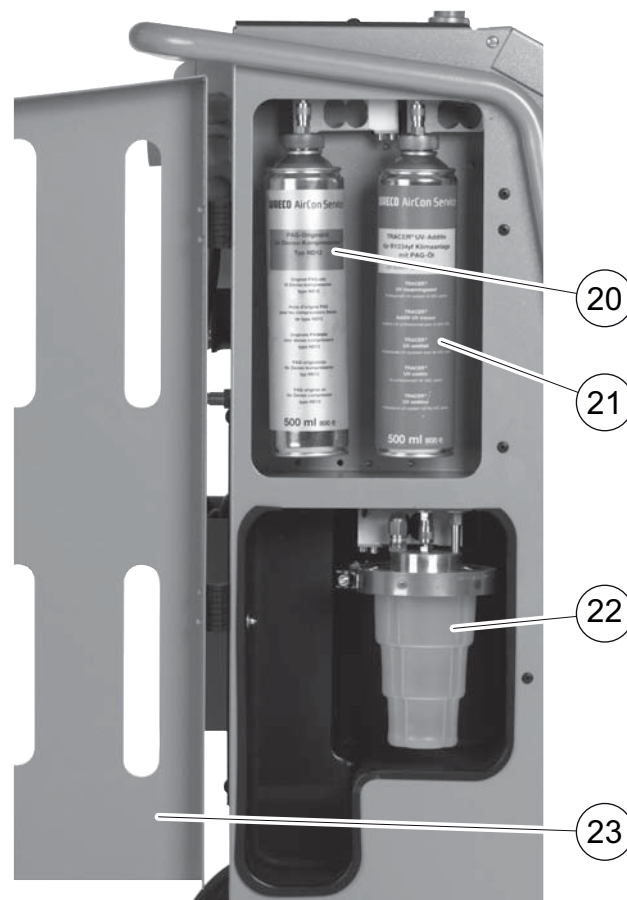

2. Chiudere la piastra di copertura (23).
3. Immettere le dimensioni del contenitore per olio pulito e del mezzo di contrasto UV (vedi capitolo "Immissione delle dimensioni del contenitore" a pagina 23).

## 7.11 Immissione delle dimensioni del contenitore

Per l'olio e per il mezzo di contrasto UV è possibile impiegare contenitori da 500 ml (**B**) o da 250 ml (**C**) (accessorio). Le misure del rispettivo contenitore devono essere immesse nell'AirConServiceCenter.



1. Nella modalità menu principale, selezionare con i tasti freccia  $\uparrow$  o  $\downarrow$  **“Altre Selezioni”**:

Cicli Aut/DataBase	<input type="checkbox"/>
Cicli Personaliz.	<input type="checkbox"/>
Altre Selezioni	<input checked="" type="checkbox"/>
ENTER-OK	$\updownarrow$

2. Per confermare premere **ENTER**.
3. Selezionare  $\downarrow$  **“Service”** con il tasto freccia.
4. Per confermare premere **ENTER**.
5. Immettere la password **“2688”**.
6. Con i tasti freccia attivare i campi desiderati (i campi scuri sono quelli attivi).
7. Per confermare premere **ENTER**.
8. Per accedere al menu Stand-by, premere il tasto **STOP**.

## 7.12 Test refrigerante



### NOTA

L'AirConServiceCenter esegue un test sul grado di purezza del refrigerante prima dell'aspirazione. Qualora esso sia inferiore al 95 %, l'apparecchio non accetta il refrigerante.

Prima di ogni aspirazione dal veicolo o prima del rabbocco del contenitore interno del refrigerante il test refrigerante viene avviato automaticamente.

```
Test refrigerante
```

```
Warm up
```

```
Please wait!
```

```
Test refrigerante
```

```
Please wait
```

```
STOP-EXIT
```

Se lampeggia “**Please wait**”, il refrigerante viene sottoposto a test.

### 7.12.1 Test refrigerante svolto con successo

Se il refrigerante non è contaminato, l'AirConServiceCenter dopo la conclusione del test indica quanto segue:

```
Test refrigerante
```

```
OK!
```

È possibile operare con AirConServiceCenter.



## 7.12.2 Test refrigerante svolto senza successo

Se il refrigerante non ha superato il test, l'AirCon Service Center indica quanto segue:

```
Test refrigerante
Fail
Riprovare?
ENTER-OK                               No
```

1. “**Riprovare**” con **ENTER**.

L'AirCon Service Center esegue un controllo fino a tre volte. Se anche il terzo processo del test non risulta regolare, l'AirCon Service Center indica quanto segue:

```
ATTENZIONE !
R1234yf non
conforme!
Leggere il manuale!
```

2. Premere **STOP**.

```
Prego contattare il
costruttore!

ENTER-OK
```

3. Collegare il contenitore di smaltimento al raccordo di smaltimento e confermare con **ENTER**.
4. Se l'AirCon Service Center ha smaltito il campione, staccare l'AirCon Service Center dal veicolo e svuotare i tubi di servizio.
5. Disinserire l'apparecchio e portarlo in area esterna.



### **ATTENZIONE!**

Indossare guanti e occhiali di protezione.

6. Staccare con cautela il giunto di ricarica per alta e bassa pressione e far defluire il gas.
7. Verificare l'unità test dell'AirCon Service Center: vedi capitolo “Verifica dell'unità test” a pagina 26.

## 7.13 Verifica dell'unità test

Attraverso questo passaggio con R-1234yf pulito si sottopone l'unità test di AirConServiceCenter ad un test riguardo al regolare funzionamento.

1. Al fine di eseguire una verifica, collegare AirConServiceCenter ad una bombola refrigerante con R-1234yf ed eseguire il test, vedi figura:

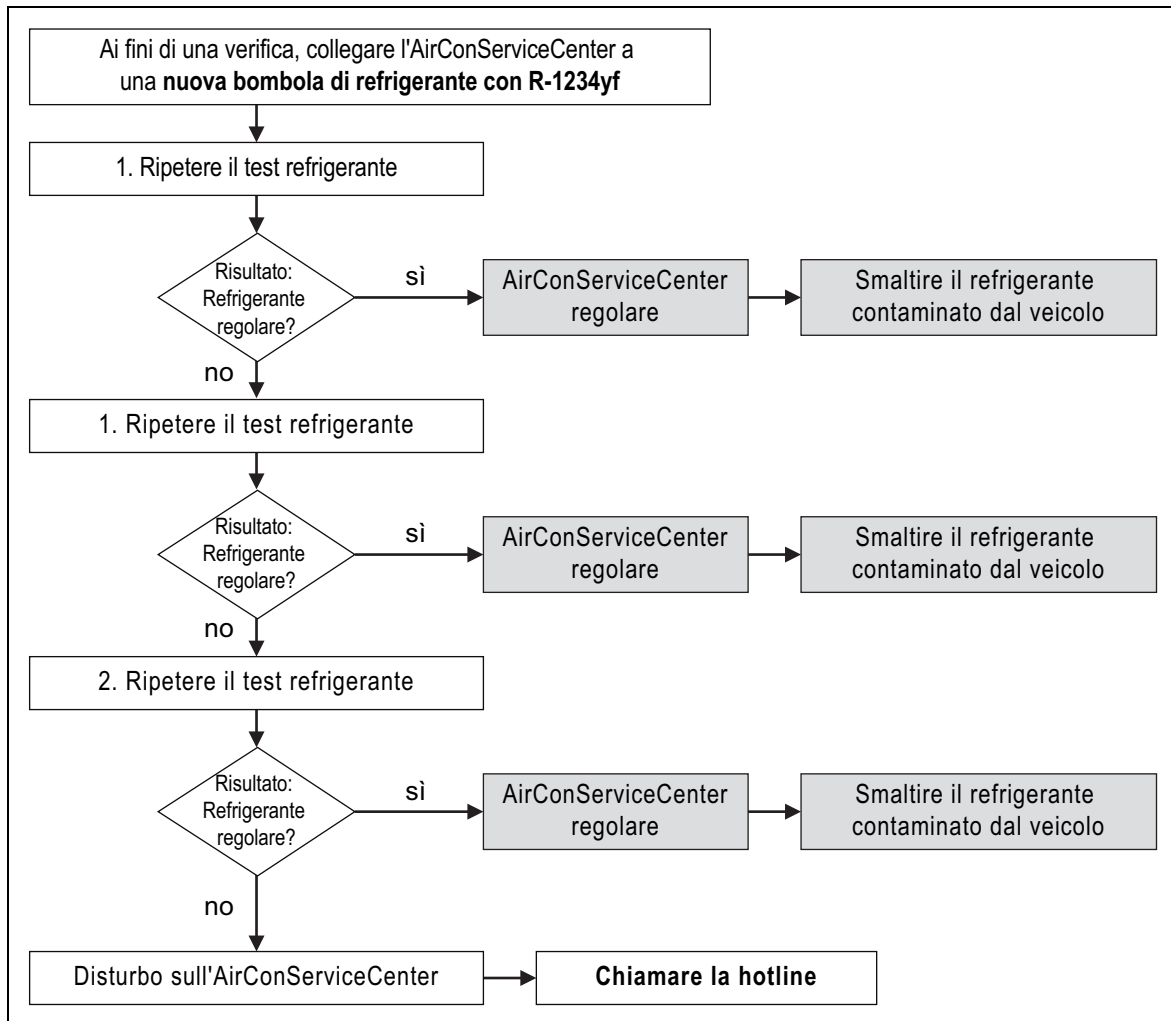

2. Se anche in questo caso il test fallisce per tre volte, contattare la hotline (vedi capitolo "Hotline" a pagina 5).

## 7.14 Fase di rabbocco del serbatoio interno del refrigerante



### NOTA

L'AirConServiceCenter esegue un test sul grado di purezza del refrigerante. Qualora esso sia inferiore al 95 %, l'apparecchio non accetta il refrigerante. La miscela contaminata deve essere smaltita esternamente.

Quando l'AirConServiceCenter viene messo in funzione per la prima volta, il serbatoio interno del refrigerante deve essere riempito con una bombola per refrigerante esterna con almeno 2000 g di refrigerante.

L'apparecchio mostra il messaggio di errore 12.

Per confermare premere **STOP**.



### NOTA

Osservare anche le indicazioni riportate sulle bombole refrigeranti. Le bombole di refrigerante per il refrigerante R-1234yf hanno una filettatura a sinistra!

Le attuali quantità vengono visualizzate nel menu Stand-by.

Sono disponibili tre diversi tipi di bombole refrigeranti.

- **Bombole refrigeranti senza tubo montante**  
Queste bombole refrigeranti sono provviste di **un** raccordo. Nella fase di riempimento dell'AirConServiceCenter il raccordo deve essere rivolto verso il basso (rovesciare la bombola a testa in giù).
- **Bombole refrigeranti complete di tubo montante.**  
Queste bombole refrigeranti sono provviste di **un** raccordo. Nella fase di riempimento dell'AirConServiceCenter il raccordo deve essere rivolto verso l'alto (mettere la bombola in posizione verticale).
- **Bombole refrigeranti complete di tubo montante.**  
Queste bombole refrigeranti sono provviste di **due** raccordi. Per riempire l'AirConServiceCenter viene utilizzato il raccordo contrassegnato con L (= liquido / fluido). Nella fase di riempimento dell'AirConServiceCenter il raccordo deve essere rivolto verso l'alto (mettere la bombola in posizione verticale).

1. Nella modalità menu principale, selezionare con i tasti freccia **↑** o **↓** **“Altre Selezioni”**:

Cicli Aut/DataBase	<input type="checkbox"/>
Cicli Personaliz.	<input type="checkbox"/>
Altre Selezioni	<input checked="" type="checkbox"/>
ENTER-OK	↕

2. Per confermare premere **ENTER**.

3. Con i tasti freccia **↑** o **↓** selezionare **“Ricarica serbatoio.”**:

```
Ricarica serbatoio. 
Flussaggio. 
Reset Bilancie 
Service 
```

4. Per confermare premere **ENTER**.  
5. Per continuare il procedimento, seguire le indicazioni qui e sul display:

```
Collegare il tubo HP
alla bombola esterna
ed aprire la valvola
ENTER-OK STOP-EXIT
```

Per confermare premere **ENTER**.

```
Digitare quantità e
confermare.
g. 13620
ENTER-OK STOP-EXIT
```

Il display visualizza la quantità di refrigerante max da riempire.

Immettere la quantità desiderata e confermare premendo **ENTER**.

Il contenitore interno del refrigerante viene riempito.

Il termine dell'operazione di riempimento dopo il test viene confermato con un segnale acustico.

Chiudere le valvole e confermare premendo **ENTER**.

6. Una volta effettuato il riempimento, la quantità di refrigerante viene indicata nel contenitore interno. Per uscire dal menu, premere **STOP**. Per accedere al menu Stand-by, premere un'altra volta **STOP**. L'apparecchio è ora pronto per il funzionamento.

## 8 Funzionamento



### **AVVISO!**

Durante l'operazione di ricarica del climatizzatore, il motore e il sistema A/C devono essere spenti.

### 8.1 Avvio rapido



#### **NOTA**

Con il menu **“Cicli Aut/DataBase”** viene eseguita un'operazione di ricarica del climatizzatore completamente automatica. Occorre solo immettere la quantità di riempimento indicata sull'adesivo del veicolo. Nel menu **“Cicli Aut/DataBase”** i seguenti passi vengono eseguiti in sequenza automaticamente:

- Eseguire il test refrigerante (vedi capitolo “Test refrigerante” a pagina 24)
- aspirazione del refrigerante
- riciclaggio del refrigerante (purezza conforme a SAE J 2099)
- controllo dell'aumento della pressione
- scarico dell'olio esausto
- evacuazione dell'impianto
- Prima di eseguire ogni lavoro sul sistema A/C del veicolo deve essere effettuato un controllo della tenuta. A tale scopo l'impianto di climatizzazione viene alimentato con un riempimento di prova corrispondente di refrigerante. La pressione nell'impianto di climatizzazione deve rimanere costante per un intervallo di 5 minuti. Un riempimento completo dell'impianto di climatizzazione è possibile solo se questo test è stato svolto con successo. Dopodiché il riempimento di prova viene aspirato e l'impianto di condizionamento viene scaricato. Viene eseguito il riempimento completo con la quantità di riempimento definitiva, affinché venga garantita un'elevata precisione di riempimento.
- Controllo della tenuta/vuoto
- Rabbocco dell'olio pulito nella quantità necessaria
- Riempimento con additivo UV
- Riempimento con refrigerante

Al termine di ogni procedura viene stampato un rapporto di servizio. Solo se un processo è stato concluso con successo viene avviato il seguente processo.

1. Collegare i tubi di servizio corrispondenti dell'AirConServiceCenter al sistema A/C del veicolo e poi aprirli.
2. Per accedere al menu principale, premere il tasto freccia **↑** o **↓**.

3. Nella modalità menu principale, selezionare con i tasti freccia **↑** o **↓** **“Cicli Aut/DataBase”**:

Cicli Aut/DataBase	<input checked="" type="checkbox"/>
Cicli Personaliz.	<input type="checkbox"/>
Altre Selezioni	<input type="checkbox"/>
ENTER-OK	<b>↕</b>

4. Per confermare premere **ENTER**.
5. Con la tastiera di comando **(8)** e i tasti freccia inserire i dati del veicolo.
6. Per confermare premere **ENTER**.
7. Immettere la quantità di riempimento del refrigerante. Leggere il valore corrispondente o sull'adesivo posto sul veicolo, digitarlo con la tastiera di comando **(8)** e coi tasti freccia e premere **ENTER**.
8. Con i tasti freccia **↑** o **↓** selezionare se il sistema A/C è dotato di due raccordi (alta e bassa pressione) o solo di un raccordo (alta e bassa pressione).

Raccordo	HP/LP	<input checked="" type="checkbox"/>
Raccordo	HP	<input type="checkbox"/>
Raccordo	LP	<input type="checkbox"/>
ENTER-OK	STOP-EXIT	<b>↕</b>

Confermare con **ENTER**.

- ✓ Viene avviata l'operazione di ricarica del climatizzatore completamente automatica.  
Durante l'operazione di ricarica il refrigerante viene sottoposto a test (vedi capitolo "Test refrigerante" a pagina 24).
  - ✓ Una volta terminata l'operazione di ricarica del climatizzatore, appare la richiesta di staccare i tubi di servizio **(13)** e **(14)** dell'AirConServiceCenter dal sistema A/C del veicolo.
9. Scollegare i tubi di servizio **(13)** e **(14)** e premere **ENTER** per confermare.  
Ora i tubi di servizio vengono svuotati. L'apparecchio è quindi pronto per altri impieghi.
10. Avvitare le valvole a farfalla del sistema A/C del veicolo sui raccordi.

## 8.2 Codici utente

Sussiste la possibilità di proteggere da accessi non autorizzati la stazione di ricarica per climatizzatori mediante codici utente personalizzati. Se la funzione è attivata, dopo l'accensione viene richiesto il codice utente, senza il quale non è possibile avviare la stazione. È possibile creare fino a 10 diversi utenti con codici individuali.

### 8.2.1 Creazione di codici utente

1. Nella modalità menu principale, selezionare con i tasti freccia **↑** o **↓** **“Altre Selezioni”**:

Cicli Aut/DataBase	<input type="checkbox"/>
Cicli Personaliz.	<input type="checkbox"/>
Altre Selezioni	<input checked="" type="checkbox"/>
ENTER-OK	↓

2. Per confermare premere **ENTER**.
3. Selezionare **“Service”** con il tasto freccia **↓** e confermare premendo **ENTER**:

Flussaggio.	<input type="checkbox"/>
Reset Bilancie	<input type="checkbox"/>
Service	<input checked="" type="checkbox"/>
ENTER-OK STOP-EXIT	↓

4. Immettere la password **“9786”** e confermare premendo **ENTER** per accedere al menu dell'amministratore **ADM**:

Service	-----
---------	-------

5. Immettere il codice amministratore **“0000”** (impostazione di fabbrica) e confermare premendo **ENTER**:

Insert ADM Code	-----
-----------------	-------



#### NOTA

Per motivi di sicurezza è necessario scegliere ogni volta un nuovo codice amministratore diverso da **“0000”**, poiché in caso contrario si disattiverà l'intera funzione.

Grazie al codice amministratore è possibile creare utenti.

6. Immettere un nuovo codice amministratore:

```
ADM AREA
Insert new code
-----
```

7. Confermare il nuovo codice amministratore:

```
ADM AREA
Confirm new code
-----
```

8. Con i tasti freccia  $\uparrow$  o  $\downarrow$  selezionare l'utente corrispondente:

```
ADM AREA
User number 1
```

9. Creare il codice utente individuale a quattro caratteri (se qui viene creato un codice, è possibile mettere in funzione l'apparecchio solo con questo codice).

```
ADM AREA
User number 1
Insert new code
-----
```

10. Confermare il nuovo codice utente:

```
ADM AREA
User number 1
Confirm new code
-----
```



**NOTA**

Con il tasto informativo giallo è possibile passare tra caratteri maiuscoli e minuscoli.

11. Immettere il relativo nome utente e confermare l'immissione premendo **ENTER**:

```
ADM AREA
User number 1
User name
Max Mustermann
```

```
ADM AREA
User number 1
Max Mustermann
```



**NOTA**

Lo user è stato creato e il menu torna nuovamente alla selezione utente. È ora possibile aggiungere un nuovo utente o uscire dal menu premendo **STOP**.

## 8.2.2 Immissione del codice utente

Al momento dell'accensione della stazione di ricarica per climatizzatori i dati dell'apparecchio vengono visualizzati sul display. Se i codici utente sono stati già creati è necessario immettere ora un codice per attivare la stazione.

1. Immettere il corrispondente codice utente.

```
ENTER USER CODE
```

Se si immette il codice utente sbagliato, viene visualizzato il seguente messaggio d'errore.

```
WRONG CODE
```

Dopo aver immesso il codice corretto, la stazione viene attivata e si avvia. Viene visualizzato il nome dell'utente:

```
Max Mustermann
```

### 8.3 Creazione di un database personalizzato

In questo database possono essere raccolti fino a 100 veicoli specifici per il cliente con la relativa quantità di riempimento.

1. Nella modalità menu principale, selezionare con i tasti freccia ↑ o ↓ “**Cicli Aut/DataBase**”:

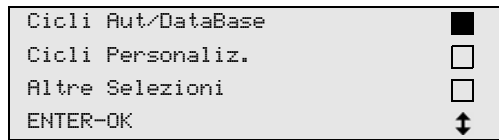

2. Per confermare premere **ENTER**.
3. Dopo aver immesso la targa del veicolo (in questo caso è possibile anche tralasciarla), confermare premendo **ENTER**.

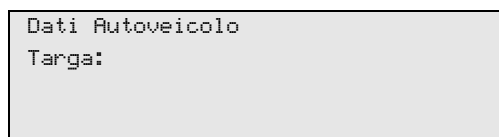

4. Con i tasti freccia ↑ o ↓ selezionare “**DATABASE**” e confermare premendo **ENTER**.

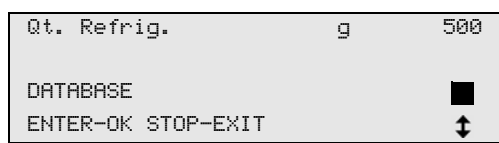

5. Selezionare “**Personal DB**” e confermare premendo **ENTER**.

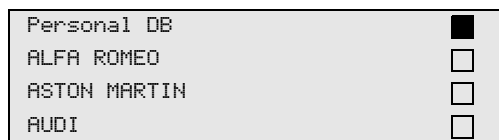

6. In questa banca dati, vuota in questo caso, selezionare con i tasti freccia ↑ o ↓ l'immissione corrispondente e confermare premendo **ENTER**.

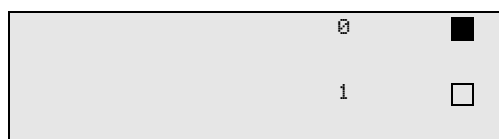

7. Per modificare le immissioni premere il tasto giallo “**Info**”.

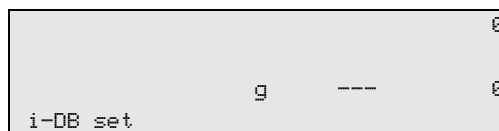

8. Nei campi liberi immettere i dati del veicolo (modello, tipo) e confermare premendo **ENTER**.

```

-----
-----
----- g. ---
  
```

9. Immettere la quantità di riempimento di refrigerante e confermare premendo **ENTER**.

```

AUDI
A4 (8E)
2000 - 2004 g. 500
  
```

- ✓ L'immissione è stata creata.

```

AUDI 0 
A4 (8E)
1 
  
```

È possibile creare un'altra immissione (selezionare con i tasti freccia, poi procedere come descritto) o uscire dal menu con il tasto **"STOP"**.

Le impostazioni personali vengono memorizzate sulla scheda e non sulla Flash Memory Card! Le immissioni vengono mantenute anche in caso di un aggiornamento del software.

Le immissioni vengono memorizzate in ordine cronologico (non alfanumerico).

## 8.4 Trasferimento del consumo di refrigerante alla chiavetta USB

Ogni volta che si conclude un'operazione di aspirazione o riempimento (processo singolo o completamente automatico), la stazione salva tutti i relativi dati nella memoria internet. Da questi dati può essere generato un report, che può essere trasmesso a una chiavetta USB.



### NOTA

La chiavetta USB deve essere formattata con il sistema di gestione file FAT32.

Ogni report viene salvato in due formati:

- come file HTML (apribile con un qualsiasi internet browser)
- come file XLS (apribile con Microsoft Excel)

**NOTA**

Il report può contenere un proprio logo (es. il logo dell'officina), se viene copiata sulla chiavetta USB una grafica con i seguenti requisiti:

- formato file: formato JPEG
- nome file: logo.jpg (rispettare le maiuscole e le minuscole)
- Dimensione dell'immagine: 370 x 50 pixel

L'indirizzo della ditta nel report viene rilevato dalla stazione (vedi capitolo "Immissione dei dati aziendali" a pagina 19).

### 8.4.1 Report dopo la fine dell'anno

Dopo la fine di unno, la stazione comunica che i dati salvati dell'anno trascorso devono essere trasmessi a una chiavetta USB. Se trasmettete i dati annuali a una chiavetta USB, questi vengono eliminati dalla memoria interna della stazione.

1. Inserire la chiavetta USB nell'apposito alloggiamento (18).
2. Seguire le indicazioni sul display.

### 8.4.2 Report manuale

Potete trasferire manualmente in qualsiasi momento un report mensile o annuale alla chiavetta USB.

1. Inserire la chiavetta USB nell'apposito alloggiamento (18).
2. Nel menù principale con i tasti direzionali, selezionare **↑** o **↓** "Altri menù":

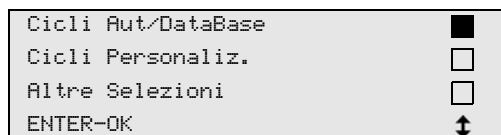

3. Per confermare premere **ENTER**.
4. Seleziona con il tasto direzionale **↓** "Service" e confermare con **ENTER**:
5. Inserire la password e confermare con **ENTER**.
  - "4910": Report mensile
  - "4918": Report annuale

Se non è collegata una chiavetta USB o se essa non viene riconosciuta, viene visualizzato "Error 52".

6. Selezionare con i tasti direzionali **↑** o **↓** l'inserimento desiderato e confermare con **ENTER**.
7. Seguire le indicazioni sul display.
8. Per passare alla selezione precedente premere **STOP**.

## 8.5 Indicazione del consumo di refrigerante

La stazione memorizza i dati delle quantità di liquido refrigerante immesse e aspirate. È possibile stampare direttamente questi dati in modo da avere un quadro annuale o mensile.

1. Nella modalità menu principale, selezionare con i tasti freccia **↑** o **↓** **“Altre Selezioni”**:

Cicli Aut/DataBase	<input checked="" type="checkbox"/>
Cicli Personaliz.	<input type="checkbox"/>
Altre Selezioni	<input type="checkbox"/>
ENTER-OK	↕

2. Per confermare premere **ENTER**.
3. Selezionare **“Service”** con il tasto freccia **↓** e confermare premendo **ENTER**:

Flussaggio.	<input type="checkbox"/>
Reset Bilancie	<input type="checkbox"/>
Service	<input checked="" type="checkbox"/>
ENTER-OK STOP-EXIT	↕

4. Immettere la password **“9051”** e confermare premendo **ENTER**:

Service	-----
---------	-------

5. Con i tasti freccia **↑** o **↓** selezionare l'anno desiderato e confermare premendo **ENTER**:

2017	<input checked="" type="checkbox"/>
------	-------------------------------------

## Esempio

```
R1234 da sistema
Totale                2017
g-                   18650
←STAMPA STOP-EXIT
```

“**R1234 da sistema**” indica la quantità di refrigerante aspirato. In questo esempio nel 2017 sono stati aspirati in tutto 18650 g di refrigerante con la stazione.

Con il tasto freccia ↓ viene visualizzata a seguire la quantità totale di refrigerante immesso nell’anno corrispondente:

```
R1234 caricato
Totale                2017
g-                   9000
←STAMPA STOP-EXIT
```

Premendo il tasto freccia ↓ sul display viene visualizzato il quadro mensile:

```
R1234 da sistema
                                01/2017
g-                               2400
←STAMPA STOP-EXIT
```

In questo esempio nel gennaio 2017 sono stati aspirati in totale 2400 g di refrigerante.

Nel quadro mensile è possibile visualizzare alternativamente la quantità immessa e quella aspirata.

È possibile stampare questo quadro in ogni momento premendo il tasto “**Enter**”. Premendo il tasto “**STOP**” il quadro viene chiuso.

## 8.6 Cicli Personalizzati



### NOTA

Con il menu “**Cicli Personaliz.**” le operazioni di ricarica del climatizzatore vengono effettuate passo dopo passo. È possibile eseguire gli stessi cicli come per i cicli Aut/DataBase, i cicli personalizzati possono perciò essere tralasciati. Per ogni ciclo è inoltre possibile immettere individualmente i rispettivi valori mediante tastiera. In questo menu è possibile inoltre immettere i dati del veicolo per il rapporto di servizio.

Nel menu “**Cicli Personaliz.**” è possibile eseguire singolarmente i quattro cicli seguenti:

- Riciclaggio: Test refrigerante (vedi capitolo “Test refrigerante” a pagina 24), aspirazione e riciclaggio del refrigerante, controllo dell’aumento della pressione.
- Vuoto: evacuazione dell’impianto, controllo della tenuta / vuoto.
- Riempimento: Prima di eseguire ogni lavoro sul sistema A/C del veicolo deve essere effettuato un controllo della tenuta. A tale scopo l’impianto di climatizzazione viene alimentato con un riempimento di prova corrispondente di refrigerante. La pressione nell’impianto di climatizzazione deve rimanere costante per un intervallo di 5 minuti. Un riempimento completo dell’impianto di climatizzazione è possibile solo se questo test è stato svolto con successo. Dopodiché il riempimento di prova viene aspirato e l’impianto di condizionamento viene scaricato. Viene eseguito il riempimento completo con la quantità di riempimento definitiva, affinché venga garantita un’elevata precisione di riempimento.  
Rabbocco dell’olio pulito, riempimento con additivo UV, riempimento con refrigerante.
- Selezionare i raccordi: il sistema dispone di raccordo HP e LP, solo raccordo HP o solo raccordo LP

Al termine di ogni procedura viene stampato un rapporto di servizio.

1. Collegare i raccordi corrispondenti dell’AirConServiceCenter al sistema A/C del veicolo e poi aprirli.
2. Nella modalità menu principale, selezionare con i tasti freccia ↑ o ↓ “**Cicli Personaliz.**”:

Cicli Aut/DataBase	<input type="checkbox"/>
Cicli Personaliz.	<input checked="" type="checkbox"/>
Altre Selezioni	<input type="checkbox"/>
ENTER-OK	↕

3. Per confermare premere **ENTER**.
4. Digitare i dati del veicolo e confermare con **ENTER**.

### 8.6.1 Fase di recupero

1. Selezionare le impostazioni desiderate e confermare premendo **ENTER**.

Vuoto ?	Si
	No
ENTER-OK STOP-EXIT	
	↓

2. Se è stato selezionato **“Riciclaggio”**, immettere nel seguente menu il tempo di attesa desiderato per l’incremento della pressione (standard 1 min) e confermare con **ENTER**, altrimenti proseguire con capitolo “Fase di vuoto” a pagina 40.

Contr.Incremento		
Pressione.	min.	1
ENTER-OK STOP-EXIT		



#### NOTA

Con il tempo di attesa viene assicurato che l’eventuale resto del refrigerante disponibile evapori e possa essere quindi aspirato. Il refrigerante rimanente in evaporazione provoca un incremento della pressione.

### 8.6.2 Fase di vuoto

1. Selezionare le impostazioni desiderate e confermare premendo **ENTER**.

Vuoto	Si
	No
ENTER-OK STOP-EXIT	
	↓

2. Se viene selezionato **“Vuoto”**, immettere il tempo del vuoto desiderato (standard 20 min), altrimenti procedere con capitolo “Fase di riempimento” a pagina 41.
3. Con il tasto freccia ↓ immettere il tempo di controllo perdite desiderato.
4. Confermare entrambe le impostazioni con **ENTER**.

Tempo Vuoto	min.	20
Tempo controllo	min.	4
ENTER-OK STOP-EXIT		
		↓



**NOTA**

Il sistema viene svuotato in profondità tramite pompa per il vuoto. Questa procedura serve a rimuovere eventuali gas estranei o umidità e preparare il sistema per la fase di riempimento. Il liquido refrigerante rimanente aspirato che è ancora legato all'olio refrigerante viene raccolto dall'AirCon Service Center e riciclato.

### 8.6.3 Fase di riempimento

1. Selezionare le impostazioni desiderate e confermare premendo **ENTER**.

```

Riempimento                Si
?                            No
ENTER-OK STOP-EXIT        ↓

```

2. Se viene selezionato **“Riempimento”**, immettere i valori desiderati, altrimenti proseguire con capitolo **“Selezione dei raccordi”** a pagina 42.
3. immettere la quantità di olio refrigerante precedentemente aspirata o necessaria.
4. Premere il tasto freccia ↓.
5. Immettere la quantità di additivo.
6. Premere il tasto freccia ↓.
7. Immettere la quantità di refrigerante.
8. Confermare tutte le impostazioni con **ENTER**.

```

Olio PAG                    ml.    0
Tracciante                  ml.    7
Refrigerante                g-     500
ENTER-OK STOP-EXIT        ↓

```

**NOTA**

- Se nello stesso processo di svolgimento si verifica una fase di recupero, la quantità di olio pulito conta come quantità di riempimento extra che viene aggiunta alla quantità di olio recuperato aspirato in precedenza. Se si pone questo valore su 0, verrà anche immessa la quantità d'olio che è stata esattamente aspirata.
- Per immettere olio o additivo UV è necessario eseguire nello stesso processo di svolgimento una fase di vuoto. Se è non stata selezionata alcuna fase di vuoto, nel menu Riempimento è possibile scegliere solo il refrigerante.

### 8.6.4 Selezione dei raccordi

1. Selezionare i parametri sulla base dei raccordi disponibili del sistema A/C:
  - il sistema dispone di un raccordo alta e di un raccordo bassa pressione: selezionare **HP/LP**.
  - il sistema dispone solo di un raccordo alta pressione: selezionare **HP**.
  - il sistema dispone solo di un raccordo bassa pressione: selezionare **LP**.
2. Confermare con **ENTER**.

Raccordo	HP/LP	<input checked="" type="checkbox"/>
Raccordo	HP	<input type="checkbox"/>
Raccordo	LP	<input type="checkbox"/>
ENTER-OK STOP-EXIT		↕

3. Se le impostazioni sono state effettuate, avviare le fasi premendo **ENTER**.

Conferma?
ENTER-OK STOP-EXIT

### 8.6.5 Dopo aver terminato l'operazione di ricarica

- ✓ Una volta terminata l'operazione di ricarica del climatizzatore, appare la richiesta di staccare i flessibili di ricarica dell'AirCon Service Center dal sistema A/C del veicolo.
1. Scollegare i tubi di servizio (**13**) e (**14**) e premere **ENTER** per confermare.
  - ✓ Ora i tubi di servizio vengono svuotati. L'apparecchio è quindi pronto per altri impieghi.
  2. Avvitare le valvole a farfalla del sistema A/C sui raccordi.

## 8.7 Flussaggio sistema



### NOTA

Con il menu “**Flussaggio**” il sistema A/C del veicolo viene risciacquato con refrigerante pulito. Il risciacquo è adatto soprattutto per sostituire l’olio per compressori vecchio o per rimuovere completamente depositi di metalli dall’impianto.

Prima del risciacquo, il refrigerante deve essere aspirato dal sistema A/C del veicolo. Successivamente i componenti che non possono essere risciacquati (ad esempio compressori o filtri) devono essere separati dal circuito di raffreddamento. I componenti da risciacquare devono essere poi collegati mediante speciali adattatori ai giunti di ricarica dell’AirConServiceCenter al circuito di lavaggio.

1. Collegare i raccordi corrispondenti dell’AirConServiceCenter al sistema A/C del veicolo e poi aprirli.
2. Nella modalità menu principale, selezionare con i tasti freccia **↑** o **↓** “**Cicli Personaliz.**”:

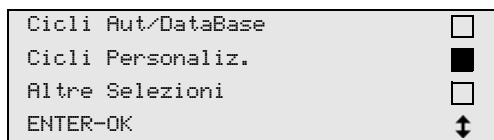

3. Per confermare premere **ENTER**.
4. Eventualmente inserire i dati desiderati con la tastiera di comando (**8**) e confermare con **ENTER**.  
Se non devono essere immessi dati, per passare alla fase successiva del programma, premere **ENTER**.
5. Selezionare “**Riciclaggio**” (l’impostazione selezionata lampeggia) e confermare con **ENTER**.
6. Come “**Contr.Incremento Pressione**” immettere **1** minuto e confermare con **ENTER**.
7. Per deselezionare “**Vuoto**” premere **No** (l’impostazione selezionata lampeggia) e confermare con **ENTER**.
8. Per deselezionare “**Riempimento**” premere **No** (l’impostazione selezionata lampeggia) e confermare con **ENTER**.
9. Selezionare “**Conferma**” premendo **ENTER**.
10. Terminata la fase di recupero staccare la stazione dal veicolo.
11. Staccare i componenti del sistema dal circuito di raffreddamento che non possono essere risciacquati. Tali componenti sono:
  - compressore
  - filtri dei tubi
  - valvola a farfalla fissa
  - contenitore di raccolta
  - essiccatore filtro
  - valvola di espansione

12. Collegare i componenti da risciacquare del sistema A/C del veicolo mediante speciali adattatori ai giunti di ricarica (15) e (16) dell'AirConServiceCenter e a loro volta al circuito di lavaggio.

**NOTA**

Osservare la guida per riparazioni del produttore del veicolo.

13. Nella modalità menu principale, selezionare con i tasti freccia ↑ o ↓ “**Altre Selezioni**”:

Cicli Aut/DataBase	<input type="checkbox"/>
Cicli Personaliz.	<input type="checkbox"/>
Altre Selezioni	<input checked="" type="checkbox"/>
ENTER-OK	↕

14. Per confermare premere **ENTER**.

15. Con i tasti freccia ↑ o ↓ selezionare “**Flussaggio**”:

Flussaggio.	<input checked="" type="checkbox"/>
Reset Bilancie	<input type="checkbox"/>
Service	<input type="checkbox"/>
ENTER-OK STOP-EXIT	↕

16. Eventualmente inserire i dati desiderati con la tastiera di comando (8) e confermare con **ENTER**.  
Se non devono essere immessi dati, per passare alla fase successiva del programma, premere **ENTER**.

17. Con i tasti freccia ↑ o ↓ selezionare se deve essere risciacquato l'intero sistema o un singolo componente:

Flussaggio sistema	<input checked="" type="checkbox"/>
Flussaggio rapido	<input type="checkbox"/>
ENTER-OK STOP-EXIT	↕

18. Per confermare premere **ENTER**.

19. Per continuare il procedimento seguire le indicazioni sul display.

20. Prima di eseguire ogni lavoro sul sistema A/C del veicolo deve essere effettuato un controllo della tenuta. Durante il processo di flussaggio il circuito di lavaggio viene alimentato con un riempimento di prova di refrigerante. La pressione nel circuito di lavaggio deve rimanere costante per un intervallo di 5 minuti. L'esecuzione del processo di flussaggio è possibile se questo test è stato concluso con successo.

- ✓ Una volta terminato il flussaggio, viene attivata la modalità Stand-by dell'AirConServiceCenter.

21. Eventualmente rimuovere l'adattatore dal circuito di lavaggio e ricollegare tutti i componenti al circuito di raffreddamento.  
Collegare i raccordi corrispondenti dell'AirConServiceCenter al sistema A/C del veicolo e aprirli.

22. Nella modalità menu principale, selezionare con i tasti freccia **↑** o **↓** **“Cicli Personaliz.”**:

Cicli Aut/DataBase	<input type="checkbox"/>
Cicli Personaliz.	<input checked="" type="checkbox"/>
Altre Selezioni	<input type="checkbox"/>
ENTER-OK	<b>↓</b>

23. Per confermare premere **ENTER**.
24. Eventualmente inserire i dati desiderati con la tastiera di comando **(8)** e confermare con **ENTER**.  
Se non devono essere immessi dati, per passare alla fase successiva del programma, premere **ENTER**.
25. Per deselezionare **“Riciclaggio”** premere **No** (l'impostazione selezionata lampeggia) e premere **ENTER** per confermare.
26. Selezionare **“Vuoto”** (l'impostazione selezionata lampeggia) e confermare con **ENTER**.
27. Eventualmente inserire i dati desiderati con la tastiera di comando **(8)** e confermare con **ENTER**.  
Se non devono essere immessi dati, per passare alla fase successiva del programma, premere **ENTER**.
28. Selezionare **“Riempimento”** (l'impostazione selezionata lampeggia) e premere **ENTER** per confermare.
29. Immettere la quantità di riempimento per il refrigerante (prestare attenzione alla quantità dell'olio del compressore).
30. Per continuare il procedimento seguire le indicazioni sul display **(7)**: Selezionare l'impostazione desiderata (l'impostazione selezionata lampeggia) e premere **ENTER** per confermare.
31. Selezionare **“Conferma”** premendo **ENTER**.
- ✓ Una volta terminata l'operazione di riempimento del sistema A/C, appare la richiesta di staccare i tubi di servizio dell'AirConServiceCenter dal sistema A/C del veicolo.
32. Scollegare i tubi di servizio **(13)** e **(14)** e premere **ENTER** per confermare.  
Ora i tubi di servizio vengono svuotati. L'apparecchio è quindi pronto per altri impieghi.
33. Avvitare le valvole a farfalla del sistema A/C del veicolo sui raccordi.

## 9 Lavori di assistenza

### 9.1 Controllo della tenuta

In aggiunta al controllo interno della tenuta dell'AirConServiceCenter, eseguire ogni sei mesi un controllo della tenuta con un apparecchio per la rilevazione di perdite.

### 9.2 Verifica del punto zero delle bilance dell'olio



#### NOTA

Per poter effettuare una misurazione corretta delle quantità di olio e degli additivi UV occorre controllare i punti zero delle bilance ad intervalli regolari e all'occorrenza fissarli nuovamente.

È necessaria una nuova regolazione:

- se la quantità di un contenitore si discosta di oltre 10 ml dal valore nominale
- a seguito di vibrazioni dell'AirConServiceCenter (ad es. durante il trasporto su strade dissestate)
- ogni quattro, sei settimane

1. Nella modalità menu principale, selezionare con i tasti freccia **↑** o **↓** "**Altre Selezioni**":

Cicli Aut/DataBase	<input type="checkbox"/>
Cicli Personaliz.	<input type="checkbox"/>
Altre Selezioni	<input checked="" type="checkbox"/>
ENTER-OK	↕

2. Per confermare premere **ENTER**.
3. Con i tasti freccia **↑** o **↓** selezionare "**Reset Bilancie**":

Ricarica serbatoio.	<input type="checkbox"/>
Flussaggio.	<input type="checkbox"/>
Reset Bilancie	<input checked="" type="checkbox"/>
Service	<input type="checkbox"/>

- ✓ Appare la richiesta di prelevare i contenitori dalla bilancia:

Rimuovere i tre bicchieri olio/UV
ENTER-OK STOP-EXIT

4. Per controllare i punti zero delle bilance per oli e additivo UV, aprire la piastra di copertura (23) sul lato sinistro e rimuovere il contenitore sulle chiusure veloci:
  - contenitore per l'olio pulito PG (20)
  - contenitore per l'additivo UV (21) e
  - contenitore olio recuperato (22)

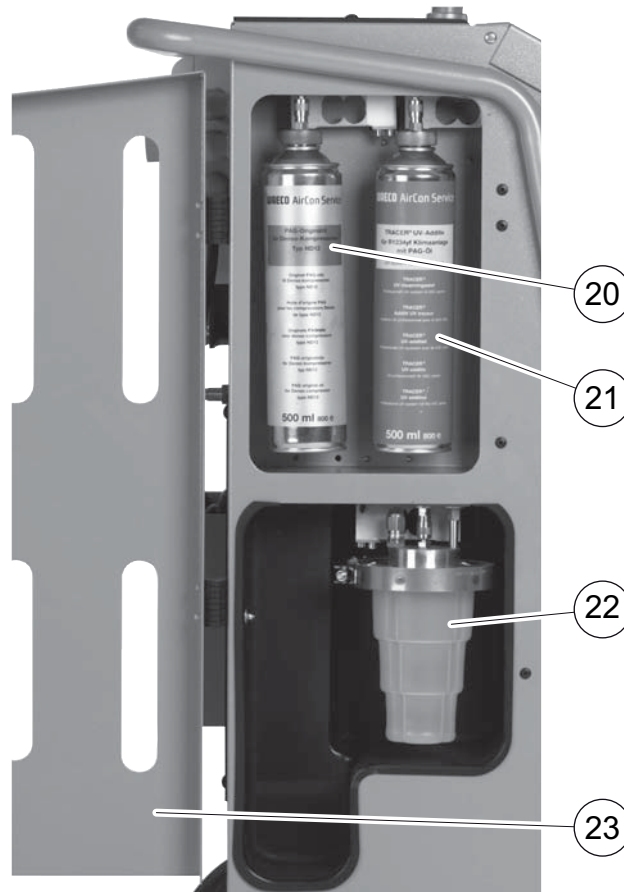

Quando il carico delle bilance è stato alleviato, per confermare premere **ENTER**. La richiesta di prelevare i contenitori dalla bilancia, lampeggia.

Se la regolazione del punto zero ha avuto esito positivo, viene visualizzato di nuovo il menu di selezione per le bilance.

5. Riportare i contenitori nella posizione di lavoro:  
ricollegare i contenitori per gli oli (20) e (22) e l'additivo UV (21) alle chiusure veloci e chiudere la piastra di copertura (23).
6. Per accedere al menu Stand-by, premere il tasto **STOP** due volte.

## 9.3 Cambio del disidratatore

1. Nella modalità menu principale, selezionare con i tasti freccia  $\uparrow$  o  $\downarrow$  “**Cicli Personaliz.**”:

Cicli Aut/DataBase	<input type="checkbox"/>
Cicli Personaliz.	<input checked="" type="checkbox"/>
Altre Selezioni	<input type="checkbox"/>
ENTER-OK	<input type="checkbox"/>

2. Per confermare premere **ENTER**.
3. Saltare la richiesta per “**Dati Autoveicolo**” ecc.
4. Selezionare “**Riciclaggio**”.
5. Impostare il “Contr.Incremento Pressione. min.” su “**1**”.  
Per confermare premere **ENTER**.
6. Deselezionare “**Vuoto**” premendo “**No**”.  
Per confermare premere **ENTER**.
7. Deselezionare “**Riempimento ?**” premendo “**No**”.  
Per confermare premere **ENTER**.
8. Selezionare “**Conferma ?**”.  
Per confermare premere **ENTER**.

Ora vengono svuotati i tubi di servizio e attivata la modalità Stand-by dell’AirCon ServiceCenter. Il compressore ha creato una lieve depressione interna in modo che il filtro possa essere sostituito con la minima perdita di refrigerante.



### AVVERTENZA!

Prima di aprire la scatola, spegnere l’AirCon ServiceCenter ed estrarre la spina.

9. Spegnere l’apparecchio.
10. Estrarre la spina.
11. Rimuovere la copertura posteriore.





I seguenti passaggi devono essere eseguiti unicamente da personale competente.

Indossare guanti e occhiali di protezione.

12. Svitare la vite (D) dal supporto ed estrarre il filtro del deumidificatore perpendicolarmente.

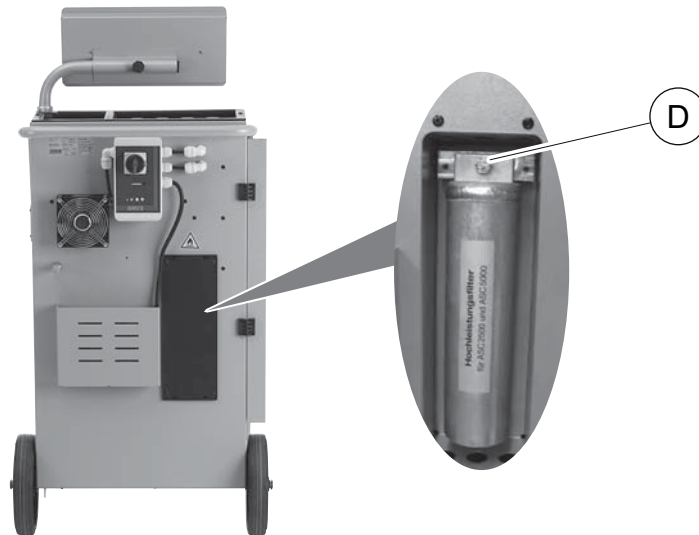

13. Sostituire gli O-ring (E). Lubrificare gli O-ring con olio refrigerante prima del montaggio.

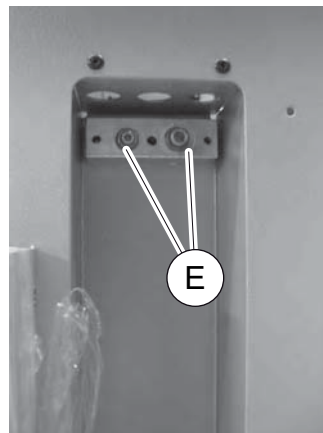

14. Inserire un nuovo deumidificatore e serrare la vite con max 15 Nm.

15. Inserire la spina.

16. Accendere l'apparecchio.

✓ L'apparecchio esegue un autotest.

17. Fissare nuovamente la copertura.

## 9.4 Manutenzione del filtro



### NOTA

Terminati i lavori per la ricarica è necessario cancellare tutti i messaggi di servizio (azzerare il contatore). A tal fine passare al menu “**Altre Selezioni**” – “**Service**” e immettere qui il codice “**7782**”. Con i tasti freccia **↑** o **↓** selezionare l'immissione desiderata e confermare premendo **ENTER**: Seguire le indicazioni sul display e tenere premuto il tasto **ENTER** per 3 secondi. Per passare alla selezione precedente premere **STOP**.

Durante il cambio del filtro il contatore “**R1234 da sistema**” deve essere azzerato.

```
R1234 da sistema                                07/03/17
g-                                               4155
STOP-EXIT
```

“**R1234 da sistema**” indica la quantità in grammi di refrigerante che è stata aspirata dall'ultimo azzeramento (vedi data) mediante la voce di menu “**Cicli Aut/DataBase**” o anche “**Cicli Personaliz.**” dai sistemi A/C.

```
R1234 da bombola                               07/03/17
g-                                               3395
STOP-EXIT
```

“**R1234 da bombola**” indica la quantità di refrigerante in grammi che è stata rabboccata nell'apparecchio dall'ultimo azzeramento (vedi data) mediante la voce di menu “**Ricarica serbatoio.**”.

```
R1234 caricato                                 07/03/17
g-                                               1200
STOP-EXIT
```

“**R1234 caricato**” indica la quantità in grammi di refrigerante che è stata inserita nei sistemi dall'ultimo azzeramento (vedi data) mediante la voce di menu “**Cicli Aut/DataBase**” o anche “**Cicli Personaliz.**”.

```
Tempo di Vuoto                                 07/03/17
min.                                             79
STOP-EXIT
```

“**Tempo di Vuoto**” indica la durata del tempo di funzionamento della pompa per vuoto rispetto dall'ultimo azzeramento (vedi data).

```

Servizi eseguiti:
                                08/03/17
Totale                          4
STOP-EXIT

```

“**Servizi eseguiti**” indica la quantità dei lavori di servizio che sono stati eseguiti dall’ultimo azzeramento (vedi data) con l’apparecchio per l’operazione di ricarica.

### 9.4.1 Inserimento codice filtro

Per azzerare il contatore del filtro è necessario inserire un codice a 12 caratteri. Questo codice valido per un unico utilizzo si trova sul nuovo filtro. Nel menu di inserimento viene visualizzato il “**Codice inserimento**”. Se non viene inserito alcun codice l’apparecchio viene messo fuori servizio. Ogni codice può essere utilizzato una sola volta.

### 9.4.2 Controllo tenuta

Successivamente alla sostituzione del filtro eseguire un controllo tenuta mediante un apparecchio per controllo autorizzato.

## 9.5 Taratura del trasduttore PS



#### NOTA

Per misurare la pressione correttamente è necessario che il trasduttore PS sia tarato bene.

È necessaria una taratura:

- ogni quattro settimane
- a seguito di vibrazioni dell’AirCon Service Center
- dopo ogni cambio dell’olio della pompa per vuoto
- se sul display vengono visualizzati valori di pressione non realistici.

1. Nella modalità menu principale, selezionare con i tasti freccia **↑** o **↓** “**Altre Selezioni**”:

```

Cicli Aut/DataBase      
Cicli Personaliz.      
Altre Selezioni         
ENTER-OK                ↓

```

2. Togliere la pressione dall’impianto (come descritto in capitolo “Cambio del disidratatore” a pagina 48).
3. Per confermare premere **ENTER**.

4. Con i tasti freccia **↑** o **↓** selezionare **“Service”**:

Ricarica serbatoio.	<input type="checkbox"/>
Flussaggio.	<input type="checkbox"/>
Reset Bilancie	<input type="checkbox"/>
Service	<input checked="" type="checkbox"/>

5. Per confermare premere **ENTER**.
6. Immettere la password **“2224”**.
7. Confermare **“Trasduttore PS”** premendo **ENTER**.
8. Per continuare il procedimento, seguire le indicazioni sul display:
- svitare i giunti di ricarica **(15)** e **(16)** dai tubi di servizio **(13)** e **(14)**.
  - Con la tastiera di comando **(8)** immettere l'attuale pressione atmosferica locale e premere **ENTER** per confermare.



#### **NOTA**

Per saperne di più sullo stato attuale della pressione atmosferica in riferimento alla vostra zona potete informarvi ad esempio in Internet all'indirizzo <http://www.meteo24.de/wetter/>, alla voce “Luftdruck” (Pressione dell'aria).

9. Se la taratura ha avuto esito positivo, premere **ENTER** per uscire dal menu.
10. Per accedere al menu Stand-by, premere il tasto **STOP** due volte.
11. Riavvitare i giunti di ricarica **(15)** e **(16)** sui tubi di servizio **(13)** e **(14)**. Durante questa operazione osservare i contrassegni blu e rossi dei giunti e dei tubi di servizio.

## **9.6 Sostituzione dell'olio della pompa per vuoto**



#### **AVVERTENZA!**

Prima di aprire la scatola, spegnere l'AirConServiceCenter ed estrarre la spina.

1. Prima di cambiare l'olio, far funzionare la pompa per vuoto per circa 10 minuti (manualmente mediante la selezione di menu).



I seguenti passaggi devono essere eseguiti unicamente da personale competente.

2. Per smontare il pannello frontale:  
Svitare le viti (**D**) del pannello di controllo e sollevarlo. Poi estrarre le viti (**E**) al di sotto del pannello frontale e rimuoverlo.



3. Collocare un recipiente della portata minima di 1/2 litri sotto l'AirCon Service Center. L'olio defluisce dalla pompa per vuoto mentre avviene lo scarico attraverso l'apertura (**I**) posta sul fondo dell'apparecchio.

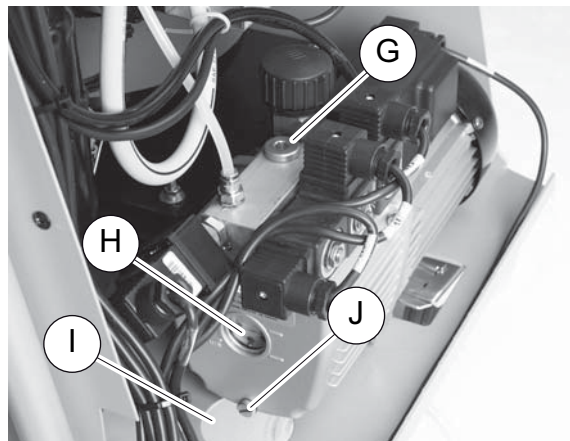

4. Svitare la vite di riempimento per l'olio (**G**).
5. Per scaricare l'olio, svitare la vite per lo scarico dell'olio (**J**).
6. Quando l'olio è stato scaricato completamente dalla scatola della pompa, riavvitare la vite per lo scarico dell'olio (**J**).
7. Rabboccare con olio per pompa fino ad arrivare a metà del tubo di livello (**H**) e riavvitare la vite di riempimento per l'olio (**G**).
8. Montare il pannello frontale e quello di controllo e inserire la spina.

**NOTA**

Terminati i lavori per la ricarica è necessario cancellare tutti i messaggi di servizio (azzerare il contatore). A tal fine passare al menu “**Altre Selezioni**” – “**Service**” e immettere qui il codice “**7782**”. Con i tasti freccia **↑** o **↓** selezionare l'immissione desiderata e confermare premendo **ENTER**: Seguire le indicazioni sul display e tenere premuto il tasto **ENTER** per 3 secondi. Per tornare alla selezione precedente premere **STOP**.

Durante il cambio dell'olio della pompa per vuoto il contatore “**Tempo di Vuoto**” deve essere ripristinato.

```
R1234 da sistema
Totale                07/03/17
g-                   4155
STOP-EXIT
```

“**R1234 da sistema**” indica la quantità in grammi di refrigerante che è stata aspirata dai sistemi dalla produzione dell'apparecchio (vedi data) mediante la voce di menu “**Cicli Aut/DataBase**” o anche “**Cicli Personaliz.**”.

```
R1234 da bombola
Totale                07/03/17
g-                   3395
STOP-EXIT
```

“**R1234 da bombola**” indica la quantità di refrigerante in grammi che è stata rabboccata nell'apparecchio mediante la voce di menu “**Ricarica serbatoio.**”.

```
R1234 caricato
Totale                07/03/17
g-                   1200
STOP-EXIT
```

“**R1234 caricato**” indica la quantità in grammi di refrigerante che è stata inserita nei sistemi A/C mediante la voce di menu “**Cicli Aut/DataBase**” o anche “**Cicli Personaliz.**”.

```
Tempo di Vuoto
Totale                07/03/17
min.                 79
STOP-EXIT
```

“**Tempo di Vuoto**” indica il tempo di funzionamento complessivo della pompa per vuoto.

```
Servizi eseguiti:
Totale                08/03/17
Totale                4
STOP-EXIT
```

“**Servizi eseguiti**” indica la quantità di lavori di assistenza che vengono eseguiti con apparecchio per l'operazione di ricarica.

## 9.7 Stati del contatore



### NOTA

L'apparecchio salva i diversi stati del contatore. Per richiamare i valori complessivi – in modo progressivo da quando l'apparecchio è stato prodotto – andare al menu “**Altre Selezioni**” – “**Service**” e digitare qui il codice “**7783**”. Con i tasti freccia **↑** o **↓** selezionare la voce desiderata. Non è possibile azzerare gli stati di questi contatori. Per accedere agli stati dei contatori azzerabili, digitare alla voce “**Service**” il codice “**7782**”. Vedi anche capitolo “Sostituzione dell'olio della pompa per vuoto” a pagina 52 o capitolo “Cambio del disidratatore” a pagina 48.

```
R1234 da sistema
                                07/03/17
g.                               1455
STOP-EXIT
```

“**R1234 da sistema**” indica la quantità in grammi di refrigerante che è stata aspirata dall'ultimo azzeramento (vedi data) mediante la voce di menu “**Cicli Aut/DataBase**” o anche “**Cicli Personaliz.**” dai sistemi A/C.

```
R1234 da bombola
                                07/03/17
g.                               3395
STOP-EXIT
```

“**R1234 da bombola**” indica la quantità di refrigerante in grammi che è stata rabboccata nell'apparecchio dall'ultimo azzeramento (vedi data) mediante la voce di menu “**Ricarica serbatoio.**”.

```
R1234 caricato
                                07/03/17
g.                               1200
STOP-EXIT
```

“**R1234 caricato**” indica la quantità in grammi di refrigerante che è stata inserita nei sistemi A/C dall'ultimo azzeramento (vedi data) mediante la voce di menu “**Cicli Aut/DataBase**” o anche “**Cicli Personaliz.**”.

```
Tempo di Vuoto
                                07/03/17
min.                             79
STOP-EXIT
```

“**Tempo di Vuoto**” indica la durata del tempo di funzionamento della pompa per vuoto rispetto dall'ultimo azzeramento (vedi data).

Servizi eseguiti:	07/03/17
Totale	4
STOP-EXIT	

“**Servizi eseguiti**” indica la quantità dei lavori di servizio che sono stati eseguiti dall’ultimo azzeramento (vedi data) con l’apparecchio per l’operazione di ricarica.

## 9.8 Correzione della quantità di riempimento per tubi di servizio più lunghi



### NOTA

- Nel caso in cui debbano essere impiegati tubi di servizio più lunghi o più corti per l’apparecchio, è necessario adattare le quantità di riempimento ai nuovi tubi flessibili.
- Il tubo di servizio per il lato alta pressione e quello per il lato bassa pressione devono avere sempre la stessa lunghezza altrimenti non è possibile calcolare le quantità di riempimento in modo corretto.

1. Nella modalità menu principale, selezionare con i tasti freccia **↑** o **↓** “**Altre Selezioni**”:

Cicli Aut/DataBase	<input type="checkbox"/>
Cicli Personaliz.	<input type="checkbox"/>
Altre Selezioni	<input checked="" type="checkbox"/>
ENTER-OK	<b>↑</b>

2. Per confermare premere **ENTER**.
3. Con i tasti freccia **↑** o **↓** selezionare “**Service**”:

Ricarica serbatoio.	<input type="checkbox"/>
Flussaggio.	<input type="checkbox"/>
Reset Bilancie	<input type="checkbox"/>
Service	<input checked="" type="checkbox"/>

4. Per confermare premere **ENTER**.
5. Immettere la password “**7732**”.
6. Immettere la lunghezza dei tubi di servizio in centimetri.
7. Per confermare premere **ENTER**.



## 9.9 Aggiornamento del software tramite USB

L'aggiornamento del software ha luogo tramite una chiavetta USB.



### **NOTA**

La chiavetta USB deve essere formattata con il sistema di gestione file FAT32.

Durante l'aggiornamento del software, vengono salvati i seguenti dati nella memoria interna della stazione:

- il software aggiornato dell'AirConServiceCenter
- una banca dati aggiornata con tutti i tipi di veicoli comunemente in commercio e le quantità di riempimento dei relativi sistemi di climatizzazione

È possibile aggiornare il software e la banca dati indipendentemente l'uno dall'altra.

1. Copiare il software di aggiornamento sulla chiavetta USB.
2. Inserire la chiavetta USB nell'apposito alloggiamento (**18**) e attivare il dispositivo.



- ✓ La stazione ricerca una nuova versione nella chiavetta USB. Se il software nella chiavetta USB è più aggiornato, viene visualizzato il seguente menù:

```
New firmware release
found
ENTER-upgrade STOP-EXIT
AS5k0058
```

Se la banca dati nella chiavetta USB è più aggiornata, viene visualizzato il seguente menù:

```
New database release
found
ENTER-upgrade STOP-EXIT
ldyf1701
```

La versione di aggiornamento viene memorizzata in nero nell'ultima riga.

3. Per aggiornare il software o la banca dati, premere **ENTER**.

- ✓ La stazione visualizza il progresso dell'aggiornamento:

```
Wait...
Erase flash... Erased!
Writing          1      63488
                7%    762751
```

Dopo l'aggiornamento, la stazione carica le impostazioni di fabbrica:

```
Wait!
loading default
parameters
```

Di seguito la stazione si riavvia e viene visualizzato il menù stand-by.

4. Estrarre la chiavetta USB.

- ✓ La stazione è pronta all'uso.

## 9.10 Sostituzione della carta da stampa

1. Per sostituire il rotolo di carta della stampante (17), aprire l'aletta (K).

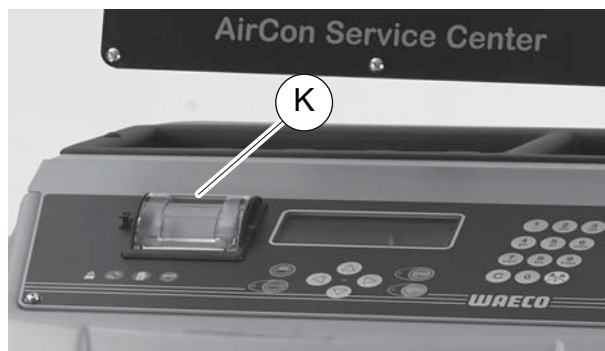

2. Inserire un nuovo rotolo di carta e chiudere l'aletta (K).

## 9.11 Sostituzione del contenitore dell'olio recuperato



### NOTA

- Sostituire il contenitore dell'olio recuperato e l'O-ring del coperchio ogni 6 mesi.
- Se il contenitore dell'olio recuperato è danneggiato, sostituirlo immediatamente.

Il contenitore dell'olio recuperato (**22**) è a tenuta anche in caso di depressione/sovrappressione. Una valvola di sicurezza garantisce il funzionamento sicuro.

Il contenitore dell'olio recuperato deve essere sostituito ogni 6 mesi.

1. Aprire la piastra di copertura (**23**) sul lato sinistro e applicare il contenitore dell'olio recuperato (**22**) sulla chiusura rapida:

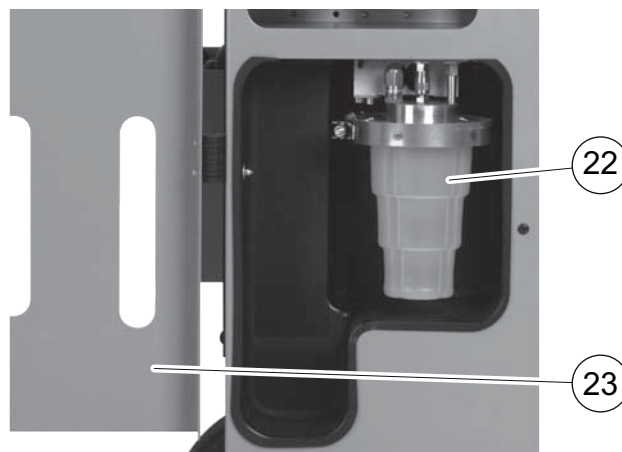

2. Allentare l'archetto (**M**) e rimuovere il coperchio (**N**).



3. Sostituire il contenitore dell'olio recuperato (**O**) e l'O-ring (**P**).



4. Quando si applica il coperchio (**N**) fare attenzione che il nasello (**Q**) sia posizionato correttamente.



5. Inserire il contenitore dell'olio recuperato sulla chiusura rapida.

## 9.12 Pulizia e cura

- Se necessario, pulire la scatola con un panno umido. Utilizzare eventualmente anche piccole quantità di detersivo per stoviglie. Non utilizzare solventi o detersivi abrasivi.
- Controllare regolarmente che i tubi di servizio (**13**) e (**14**) e i giunti di ricarica (**15**) e (**16**) non presentino danni. Non mettere in funzione l'AirConServiceCenter se danneggiato.

## 10 Smaltimento

### 10.1 Smaltimento dei liquidi recuperati

**NOTA**

L'olio esausto ricade nella categoria dei rifiuti speciali.

Non mescolare olio usato con altri liquidi.

Fino al momento dello smaltimento, conservare l'olio esausto in contenitori adatti.

### 10.2 Smaltimento del materiale di imballaggio

- Raccogliere il materiale di imballaggio in cartone nell'apposito contenitore per carta da macero.
- Raccogliere gli imballaggi in plastica nel cassonetto giallo.

### 10.3 Smaltimento del vecchio apparecchio

- Quando AirCon ServiceCenter viene messo fuori servizio definitivamente, eliminare tutti i liquidi dall'apparecchio e smaltirli correttamente rispettando l'ambiente.



- Portate l'apparecchio vecchio al centro di riciclaggio più vicino oppure al Servizio Assistenza Clienti.

## 11 Come intervenire e quando

Disturbo	Causa	Soluzione
Sul display appare <b>“Attenzione! Pressione max bombola interna”</b>	Messaggio standard durante il processo di riciclaggio.	Per continuare, premere <b>ENTER</b> per tre secondi. Se il messaggio appare ripetutamente, informare il Centro Assistenza.
Sul display appare <b>“Attenzione! Bombola int. piena!”</b>	Il contenitore interno del refrigerante è troppo pieno per potere raccogliere la quantità da aspirare.	Svuotare correttamente il contenuto del contenitore interno del refrigerante.
Sul display appare <b>“Attenzione! Sistema A/C in pressione. Inizio recupero.”</b>	Messaggio standard per l’inizio del processo di formazione del vuoto. È presente ancora pressione nel sistema A/C.	Non sono necessari interventi. Il processo prosegue automaticamente.
Sul display appare <b>“Attenzione! Sistema A/C in pressione.”</b>	Messaggio durante il processo di formazione del vuoto. È presente pressione nel sistema A/C.	Non sono necessari interventi. Il processo prosegue automaticamente.
Sul display appare <b>“Vuoto insufficiente! Proseguire?”</b>	Messaggio durante il processo di formazione del vuoto se la pressione del sistema A/C dopo 8 minuti supera i 50 mbar.	Controllare l’ermeticità del sistema A/C o i raccordi dell’AirCon ServiceCenter sull’impianto stesso.
Sul display appare <b>“Perdita sistema A/C Proseguire?”</b>	Messaggio al termine del processo di formazione del vuoto. Nel sistema A/C si verifica una perdita di vuoto superiore a 120 mbar nell’intervallo del tempo di controllo.	Controllare l’ermeticità del sistema A/C o i raccordi dell’AirCon ServiceCenter sull’impianto stesso.
Sul display appare <b>“Svuotare contenitore olio recuperato !”</b>	Messaggio durante il processo di aspirazione o riciclaggio se nel contenitore dell’olio esausto si trovano più di 150 ml di olio esausto.	Smaltire il contenuto del contenitore dell’olio esausto correttamente rispettando l’ambiente.
Sul display appare <b>“Attenzione! Vuoto insufficiente per iniezione!”</b>	Messaggio durante il processo di rabbocco se il vuoto nel sistema A/C non è sufficiente per fare terminare il processo.	Controllare l’ermeticità del sistema A/C o i raccordi dell’AirCon ServiceCenter sull’impianto stesso.

Disturbo	Causa	Soluzione
Sul display appare <b>“Quantità di riempimento eccessiva. Reintegrare.”</b>	Messaggio durante l'immissione del processo se la quantità del refrigerante del contenitore interno non è sufficiente per fare terminare il processo.	Rabboccare il contenitore interno del refrigerante.
Sul display appare <b>“UV insufficiente!”</b>	Messaggio durante l'immissione del processo se la quantità di additivo UV non è sufficiente per fare terminare il processo.	Riempire il contenitore per additivo UV.
Sul display appare <b>“Olio insufficiente!”</b>	Messaggio durante l'immissione del processo se la quantità presente nel contenitore dell'olio pulito non è sufficiente per portare a termine il processo.	Rabboccare il contenitore dell'olio pulito con un tipo di olio adatto.
Sul display appare <b>“Tempo di riempimento max superato! Proseguire?”</b>	Messaggio durante il processo di riempimento se la quantità di refrigerante impostata non può essere inserita.	Controllare l'accessibilità dei collegamenti dell'AirCon Service Center.
Sul display appare <b>“Bombola vuota o valvole chiuse. Verificare!”</b>	Messaggio all'inizio o durante il rabbocco del contenitore interno del refrigerante se non è stato possibile raggiungere la quantità di refrigerante impostata.	Controllare che nel contenitore esterno del refrigerante sia ancora presente la quantità di refrigerante sufficiente o controllare che le valvole sul contenitore esterno del refrigerante siano aperte.
Sul display appare <b>“Sostituire filtro riciclaggio. Proseguire?”</b>	Messaggio al momento dell'accensione dell'AirCon Service Center.	Sostituire il filtro riciclaggio il più presto possibile (vedi capitolo “Cambio del disidratatore” a pagina 48). Per proseguire premere per 3 secondi <b>ENTER</b> .
Sul display appare <b>“Sostituire olio pompa vuoto. Proseguire?”</b>	Messaggio al momento dell'accensione dell'AirCon Service Center.	Cambiare l'olio della pompa per vuoto il più presto possibile (vedi capitolo “Sostituzione dell'olio della pompa per vuoto” a pagina 52). Per proseguire premere per 3 secondi <b>ENTER</b> .

<b>Disturbo</b>	<b>Causa</b>	<b>Soluzione</b>
Sul display appare <b>“Stampante non disponibile. Proseguire?”</b>	Il messaggio segnala un disturbo della stampante.	Controllare se nella stampante c'è la carta. Controllare se la stampante è accesa (il LED giallo con luce costante), controllare se il coperchio è chiuso bene.
Sul display appare <b>“Errore 01”</b>	Prima della conclusione della fase di recupero è stata immessa una quantità di refrigerante.	Ripetere la fase di recupero senza interromperla.
Sul display appare <b>“Errore 02”</b>	Il sistema A/C non è a tenuta. È presente ancora refrigerante nel sistema A/C.	Eliminare i difetti di tenuta.
Sul display appare <b>“Errore 09”</b>	Il raccordo LP non è collegato al contenitore di flussaggio durante il processo di flussaggio.	Collegare il tubo LP alla cassetta di flussaggio e aprire la valvola.
Sul display appare <b>“Errore 10”</b>	Durante il "test del software" non è stato possibile ridurre a sufficienza la pressione	Pressione residua ai manometri? Controllare la calibratura del trasduttore PS. Controllare la pressione della bombola interna. Controllare il funzionamento del compressore e delle relative valvole elettromagnetiche.
Sul display appare <b>“Errore 11”</b>	Durante il "test del software" non è stato possibile scaricare l'olio recuperato.	Inserire in modo corretto il contenitore dell'olio recuperato. Controllare il funzionamento della valvola elettromagnetica. Controllare il funzionamento della bilancia.
Sul display appare <b>“Errore 12”</b>	Durante il "test del software" non è stato possibile estrarre il refrigerante dal serbatoio interno.	Controllare la calibratura del trasduttore PS. Controllare se la valvola del serbatoio interno è aperta. Controllare la valvola RE (di ricarica).
Sul display appare <b>“Errore 20”</b>	Il compressore non è stato in grado di ridurre a sufficienza la pressione interna.	Verificare il funzionamento del compressore e del trasduttore PS.



<b>Disturbo</b>	<b>Causa</b>	<b>Soluzione</b>
Sul display appare “ <b>Errore 21</b> ”	Collegare il tubo flessibile della bassa pressione a tenuta oppure ad un sistema AC (vuoto). Non è stato possibile raggiungere il vuoto.	Scollegare il tubo di servizio dall'impianto.
Sul display appare “ <b>Errore 22</b> ”	Collegare il tubo flessibile dell'alta pressione a tenuta oppure ad un sistema AC (vuoto). Non è stato possibile raggiungere il vuoto.	Scollegare il tubo di servizio dall'impianto.
Sul display appare “ <b>Errore 23</b> ”	Vuoto insufficiente.	Controllare eventuali difetti di tenuta dell'apparecchio e del contenitore dell'olio recuperato. Controllare il funzionamento della pompa per vuoto.
Sul display appare “ <b>Errore 24</b> ”	Incremento della pressione durante il test relativo al vuoto.	Verificare la presenza di eventuali difetti di tenuta sull'apparecchio.
Sul display appare “ <b>Errore 25</b> ”	Pressione insufficiente per il controllo dell'olio refrigerante.	Verificare la presenza di eventuali grossolani difetti di tenuta sull'apparecchio. Controllare l'olio refrigerante. La temperatura ambiente è superiore a 10 °C?
Sul display appare “ <b>Errore 30</b> ”	Caduta di pressione durante un controllo della tenuta.	Verificare la presenza di eventuali difetti di tenuta sull'apparecchio.
Sul display appare “ <b>Errore 35</b> ”	Pressione residua nel sistema A/C.	Aspirare ed evacuare.
Sul display appare “ <b>Errore 40</b> ”	Caduta di pressione durante un controllo della pressione.	Verificare eventuali difetti di tenuta nel sistema A/C e nei collegamenti.
Sul display appare “ <b>Error 41</b> ”	Caduta di pressione durante un controllo della pressione.	Verificare eventuali difetti di tenuta nel sistema A/C e nei collegamenti.
Sul display appare “ <b>Error 42</b> ”	Caduta di pressione durante un controllo della pressione.	Verificare eventuali difetti di tenuta nel sistema A/C e nei collegamenti.
Sul display appare “ <b>Error 43</b> ”	L'apparecchio non ha potuto ridurre a sufficienza la pressione per avviare la fase di vuoto.	Verificare eventuali difetti di tenuta nel sistema A/C e nei collegamenti. Controllare la calibratura del trasduttore PS.

<b>Disturbo</b>	<b>Causa</b>	<b>Soluzione</b>
Sul display appare <b>“Errore 52”</b>	Non è stata trovata/riconosciuta alcuna chiavetta USB.	Inserire chiavetta USB. Accertarsi che la chiavetta USB sia stata formattata con il sistema di gestione file FAT32.
Sul display appare <b>“Error 60”</b>	Durante l'assistenza ibrida (flussaggio dei flessibili di ricarica con olio ibrido) non è stato raggiunto il vuoto.	I flessibili di ricarica sono collegati al contenitore di flussaggio ibrido? Il contenitore di flussaggio ibrido è stato montato correttamente? Controllare la tenuta dei collegamenti.
Sul display appare <b>“Error 61”</b>	Aumento di pressione durante la ricarica ibrida (flussaggio dei flessibili di ricarica con olio ibrido).	I flessibili di ricarica sono collegati al contenitore di flussaggio ibrido? Il contenitore di flussaggio ibrido è stato montato correttamente? Gli innesti di ricarica sono aperti?
Sul display appare <b>“Error G1”</b>	Non è stato possibile stabilire un collegamento al modulo di analisi.	Controllare i collegamenti. I LED sul modulo sono attivati?
Sul display appare <b>“00001”</b>	I valori di misurazione sono instabili.	Tenere lontano dall'apparecchio possibili apparecchi elettronici, ad es. telefoni cellulari o saldatori che potrebbero creare interferenze elettriche.
Sul display appare <b>“00002”</b>	I valori misurati sono sproporzionatamente alti.	Tenere lontano dall'apparecchio possibili apparecchi elettronici, ad es. telefoni cellulari o saldatori che potrebbero creare interferenze elettriche.
Sul display appare <b>“00003”</b>	La calibratura con l'aria dell'ambiente non è riuscita.	Garantire una sufficiente aerazione dell'apparecchio. Prima fare evaporare eventuali fuoriuscite di refrigerante.

Disturbo	Causa	Soluzione
Sul display appare "00004"	L'apparecchio funziona al di fuori del campo di temperature consigliato.	Mettere in funzione l'apparecchio solo in luoghi adeguatamente temperati (10 °C – 45 °C). Garantire un'aerazione sufficiente.
Sul display appare "00005"	Il campione di refrigerante presenta una percentuale molto elevata di aria o la quantità di refrigerante era troppo bassa per una misurazione.	Assicurarsi che sia presente sufficiente pressione nel refrigerante. Assicurarsi che tutti i flessibili di collegamento siano collegati, non piegati e privi di olio.

## 12 Specifiche tecniche

<b>AirCon Service Center ASC 5500G RPA</b>	
Numero articolo:	9103301882
Dimensioni (larghezza x altezza x profondità):	560 mm x 1300 mm x 650 mm
Peso:	100 kg
Alimentazione elettrica:	220 V/240 V – 50 Hz/60 Hz
Quantità aspirata del refrigerante:	30 kg / ora
Potenza pompa per vuoto:	5 veicolo / ora
Potenza del compressore ermetico:	0,32 kW
Capacità filtro a secco:	150 kg
Durata dell'olio della pompa per vuoto:	60 h
Volume utile accumulatore cilindro di riempimento:	16 kg
Emissione sonora:	55,5 dB (A)
Precisione della bilancia elettronica per refrigerante:	± 10 g
Precisione della bilancia elettronica per olio recuperato/olio pulito:	± 1 g
Precisione della bilancia elettronica per additivo UV:	± 1 g
Intervallo di variazione della temperatura di esercizio:	da + 5 °C a + 50 °C

# WAECO

## AirCon Service

### GERMANY

**Dometic Germany GmbH**  
Hollefeldstraße 63  
48282 Emsdetten  
☎ +49 (0) 2572 879-0  
☎ +49 (0) 2572 879-300  
Mail: [info@dometic-waeco.de](mailto:info@dometic-waeco.de)  
Internet: [www.dometic-waeco.de](http://www.dometic-waeco.de)

### AUSTRALIA

**Dometic Australia Pty. Ltd.**  
1 John Duncan Court  
Varsity Lakes QLD 4227  
☎ +61 7 55076000  
☎ +61 7 5507 6001  
Mail: [sales@dometic-waeco.com.au](mailto:sales@dometic-waeco.com.au)

### AUSTRIA

**Dometic Austria GmbH**  
Neudorferstrasse 108  
2353 Guntramsdorf  
☎ +43 2236 908070  
☎ +43 2236 90807060  
Mail: [info@dometic.at](mailto:info@dometic.at)

### BELGIUM

**Dometic Branch Office Belgium**  
Lourdesstraat 84 B  
B-8940 Geluwe  
☎ +32 2 3598040  
☎ +32 2 3598050  
Mail: [info@dometic.be](mailto:info@dometic.be)

### CHINA

**Dometic Waeco Trading –  
Shanghai Branch**  
A707-709, SOHO Zhongshan  
Plaza,  
1055 Zhongshan Road,  
Shanghai, China  
☎ +86 21 6032 5088  
☎ +86 21 6032 8691  
Mail: [info.cn@dometic.com](mailto:info.cn@dometic.com)

### DENMARK

**Dometic Denmark A/S**  
Nordensvej 15, Taulov  
7000 Fredericia  
☎ +45 75585966  
☎ +45 75586307  
Mail: [info@dometic.dk](mailto:info@dometic.dk)

### FINLAND

**Dometic Finland OY**  
Valimotie 15  
00380 Helsinki  
☎ +358 20 7413220  
Mail: [myynti@dometic.fi](mailto:myynti@dometic.fi)

### FRANCE

**Dometic France SAS**  
ZA du Pré de la Dame Jeanne  
B.P. 5  
60128 Plailly  
☎ +33 3 44633501  
☎ +33 3 44633518  
Commercial : [info@dometic.fr](mailto:info@dometic.fr)  
SAV/Technique :  
[service@dometic.fr](mailto:service@dometic.fr)

### HONG KONG

**Dometic Group Asia Pacific**  
Suites 2207-11 · 22/F, Tower 1  
The Gateway · 25 Canton Road,  
Tsim Sha Tsui · Kowloon  
☎ +852 2 4611386  
☎ +852 2 4665553  
Mail: [info@waeco.com.hk](mailto:info@waeco.com.hk)

### HUNGARY

**Dometic Zrt. – Értékesítési iroda**  
1147 Budapest  
Kerékgyártó u. 5.  
☎ +36 1 468 4400  
☎ +36 1 468 4401  
Mail: [budapest@dometic.hu](mailto:budapest@dometic.hu)

### ITALY

**Dometic Italy S.r.l.**  
Via Virgilio, 3  
47122 Forlì (FC)  
☎ +39 0543 754901  
☎ +39 0543 754983  
Mail: [vendite@dometic.it](mailto:vendite@dometic.it)

### JAPAN

**Dometic KK**  
Maekawa-Shibaura, Bldg. 2  
2-13-9 Shibaura Minato-ku  
Tokyo 108-0023  
☎ +81 3 5445 3333  
☎ +81 3 5445 3339  
Mail: [info@dometic.jp](mailto:info@dometic.jp)

### MEXICO

**Dometic Mx, S. de R. L. de C. V.**  
Circuito Médicos No. 6 Local 1  
Colonia Ciudad Satélite  
CP 53100 Naucalpan de Juárez  
☎ +52 55 5374 4108  
☎ +52 55 5374 4106  
☎ +52 55 5393 4683  
Mail: [info@dometic.com.mx](mailto:info@dometic.com.mx)

### NETHERLANDS & LUXEMBOURG

**Dometic Benelux B.V.**  
Ecustraat 3  
4879 NP Etten-Leur  
☎ +31 76 5029000  
☎ +31 76 5029090  
Mail: [info@dometic.nl](mailto:info@dometic.nl)

### NEW ZEALAND

**Dometic New Zealand Ltd.**  
Unite E, The Gate  
373 Neilson Street  
Penrose 1061, Auckland  
☎ +64 9 622 1490  
☎ +64 9 622 1573  
Mail:  
[customerservices@dometic.co.nz](mailto:customerservices@dometic.co.nz)

### NORWAY

**Dometic Norway AS**  
Eleveien 30B  
3262 Larvik  
☎ +47 33428450  
☎ +47 33428459  
Mail: [firmapost@dometic.no](mailto:firmapost@dometic.no)

### POLAND

**Dometic Poland Sp. z o.o.**  
Ul. Puławska 435A  
02-801 Warszawa  
☎ +48 22 414 32 00  
☎ +48 22 414 32 01  
Mail: [info@dometic.pl](mailto:info@dometic.pl)

### PORTUGAL

**Dometic Spain, S.L.**  
Branch Office em Portugal  
Rot. de São Gonçalo nº 1 – Esc. 12  
2775-399 Carcavelos  
☎ +351 219 244 173  
☎ +351 219 243 206  
Mail: [info@dometic.pt](mailto:info@dometic.pt)

### RUSSIA

**Dometic RUS LLC**  
Komsomolskaya square 6-1  
107140 Moscow  
☎ +7 495 780 79 39  
☎ +7 495 916 56 53  
Mail: [info@dometic.ru](mailto:info@dometic.ru)

### SINGAPORE

**Dometic Pte Ltd**  
18 Boon Lay Way 06-141  
Trade Hub 21  
Singapore 609966  
☎ +65 6795 3177  
☎ +65 6862 6620  
Mail: [dometic.sg@dometic.com](mailto:dometic.sg@dometic.com)

### SLOVAKIA & CZECH REPUBLIC

**Dometic Slovakia s.r.o.**  
Sales Office Bratislava  
Nádražná 34/A  
900 28 Ivánka pri Dunaji  
☎ +421 2 45 529 680  
☎ +421 2 45 529 680  
Mail: [bratislava@dometic.com](mailto:bratislava@dometic.com)

### SOUTH AFRICA

**Dometic (Pty) Ltd. Regional Office**  
Aramex Warehouse  
2 Avalon Road  
West Lake View 1645, Ext 11,  
South Africa  
Modderfontein  
Johannesburg  
☎ +27 87 3530380  
Mail: [info@dometic.co.za](mailto:info@dometic.co.za)

### SPAIN

**Dometic Spain S.L.**  
Avda. Sierra del Guadarrama 16  
28691 Villanueva de la Cañada  
Madrid  
☎ +34 918 336 089  
☎ +34 900 100 245  
Mail: [info@dometic.es](mailto:info@dometic.es)

### SWEDEN

**Dometic Scandinavia AB**  
Gustaf Melins gata 7  
42131 Västra Frölunda (Göteborg)  
☎ +46 31 7341100  
☎ +46 31 7341101  
Mail: [info@dometic.se](mailto:info@dometic.se)

### SWITZERLAND

**Dometic Switzerland AG**  
Riedackerstrasse 7a  
CH-8153 Rümlang (Zürich)  
☎ +41 44 8187171  
☎ +41 44 8187191  
Mail: [info@dometic.ch](mailto:info@dometic.ch)

### UNITED ARAB EMIRATES

**Dometic Middle East FZCO**  
P. O. Box 17860  
S-D 6, Jebel Ali Freezone  
Dubai  
☎ +971 4 883 3858  
☎ +971 4 883 3868  
Mail: [info@dometic.ae](mailto:info@dometic.ae)

### UNITED KINGDOM

**Dometic UK Ltd.**  
Dometic House · The Brewery  
Blandford St. Mary  
Dorset DT11 9LS  
☎ +44 344 626 0133  
☎ +44 344 626 0143  
Mail: [automotive@dometic.co.uk](mailto:automotive@dometic.co.uk)