



ASC 6300 G, ASC 6400 G

HU	Servisna stanica za klima uređaj	
	Használati utasítás.....	3

Copyright

© 2023 Dometic Group. The visual appearance of the contents of this manual is protected by copyright and design law. The underlying technical design and the products contained herein may be protected by design, patent or be patent pending. The trademarks mentioned in this manual belong to Dometic Sweden AB. All rights are reserved.

Hrvatski

Original instructions

1	Fontos információk.....	3
2	Információk a kézikönyvről.....	3
3	Célcsoport.....	4
4	Forrórót-szolgáltatás.....	4
5	Szimbólumok magyarázata.....	4
6	Biztonsági útmutatások.....	4
7	A csomag tartalma.....	6
8	Tartozékok.....	7
9	Rendeltetésszerű használat.....	7
10	Műszaki leírás.....	7
11	A klímaberendezés szervizegység áttekintése.....	9
12	Első üzembe helyezés.....	11
13	Üzemeltetés.....	19
14	Szervizmunkák.....	31
15	Hibaelhárítás.....	39
16	Ártalmatlanítás.....	41
17	Műszaki adatok.....	42

1 Fontos információk

A termék mindenkor szakszerű telepítése, használata és karbantartása érdekében kérjük figyelmesen olvassa el az ebben a termék kézikönyvben található utasításokat, irányelveket és figyelmeztetéseket, valamint mindig tartsa be ezeket. Ezt az útmutatót a termék közelében KELL tartani.

A termék használatba vételével Ön kijelenti hogy figyelmesen elolvasta az összes utasítást, irányelvet és figyelmeztetést, valamint megértette és elfogadja az itt leírt szerződési feltételeket. Ön elfogadja, hogy kizárólag a rendeltetésének megfelelő célra és a jelen termék kézikönyvben leírt útmutatásoknak, irányelveknek és figyelmeztetéseknek, valamint a hatályos törvényeknek és szabályozásoknak megfelelően használja ezt a terméket. Az itt leírt utasítások és figyelmeztetések elolvasásának és betartásának elmulasztása saját és mások sérüléséhez, a termék vagy a közelben található más anyagi javak károsodásához vezethet. Ez a termék kézikönyv és a benne található utasítások, irányelvek és figyelmeztetések, valamint a kapcsolódó dokumentációk módosulhatnak és frissülhetnek. Naprakész termékinformációk érdekében kérjük látogasson el a következő honlapra: documents.dometic.com.

2 Információk a kézikönyvről

A használati utasítás a klímaberendezés szervizegységeket írja le.

A kezelési útmutató a klímaberendezés szervizegység biztonságos és hatékony üzemeltetéséhez szükséges valamennyi tudnivalót tartalmazza. A klímaberendezés szervizegység első üzembe helyezése előtt olvassa el figyelmesen jelen kezelési útmutatót.

Vegye figyelembe az aktuális biztonsági adatlapokon szereplő információkat is. Az adatlapok megtalálhatók az alábbi címen: dometic.com/sds

Jelen kezelési útmutatót a klímaberendezés szervizegység fiókjában őrizze, hogy szükség esetén gyorsan hozzáférhessen a kívánt információhoz.



Find this manual in other languages online on
<https://documents.dometic.com/search/?query=4445103554>.

3 Célcsoport

A klímaberendezés szervizegységet kizárólag olyan személyek üzemeltethetik és tarthatják karban, akik bizonyítottan képesek a veszélyforrások felismerésére és elhárítására. Ez a tudás a megfelelő képzéssel vagy felügyelettel sajátítható el.

4 Forródrót-szolgáltatás

Ha a klímaberendezés szervizegységről további információkra van szüksége, lépjen kapcsolatba forródróttal:
Tel.: +49 (0) 2572 879-0

5 Szimbólumok magyarázata



FIGYELMEZTETÉS! Biztonsági útmutatás: Veszélyes helyzetet jelöl, amely súlyos sérülést vagy halált okozhat, ha nem kerülik el.



VIGYÁZAT! Biztonsági útmutatás: Veszélyes helyzetet jelöl, amely könnyű vagy mérsékelt sérülést okozhat, ha nem kerülik el.



FIGYELEM! Olyan helyzetet jelöl, amely vagyoni kárt okozhat, ha nem kerülik el.



Megjegyzés A termék kezelésére vonatkozó kiegészítő információk.

6 Biztonsági útmutatások



FIGYELMEZTETÉS! Ezeknek a figyelmeztetéseknek a figyelmen kívül hagyása súlyos, vagy halálos sérüléshez vezethet.

- Vegye figyelembe a nemzeti munkavédelmi előírásokat.
- Vegye figyelembe a kezelési útmutatóban leírt biztonsági megjegyzéseket.
- A klímaberendezés szervizegységet csak olyan személyzet használhatja, mely bizonyíthatóan megfelelő szaktudással rendelkezik és ismeri a klímaberendezés szervizegység, a hűtő-, és klímaberendezések, valamint a hűtőközegek működési módjait és alapelveit.
- A klímaberendezés szervizegység javítását kizárólag a Dometic által felhatalmazott személyzet végezheti.
- A készüléket csak a megadott felhasználási célra használja.



VIGYÁZAT! Ezeknek a felhívásoknak a figyelmen kívül hagyása könnyű vagy mérsékelt sérüléshez vezethet.

- Ne végezzen módosításokat a klímaberendezés szervizegységen.
- A megengedett hőmérséklet túllépésekor a felrepedő komponensek által okozott sérülés veszélye: A túlnyomás elkerülése érdekében a klímaberendezés szervizegységet minden esetben hűtőközeg nélkül szállítsa.
- A klímaberendezés szervizegységet tilos a szabadban tárolni.
- Amikor nem használja a klímaberendezés szervizegységet, helyezze be a szerviztömlőket a berendezésben lévő tömlőtartó zsebbe.

6.1 Biztonság a készülék üzemeltetése során



FIGYELMEZTETÉS! Ezeknek a figyelmeztetéseknek a figyelmen kívül hagyása súlyos, vagy halálos sérüléshez vezethet.

- Ne üzemeltesse a klímaberendezés szervizegységet olyan helyiségekben, ahol robbanásveszély áll fenn (például akkumulátortöltő helyiségekben vagy lakkozó kabinokban). Kizárólag a vonatkozó nemzeti egészségügyi és biztonsági előírásoknak megfelelően üzemeltesse.

- Ne töltsön sűrített levegőt a klímaberendezés szervizegység vagy egy jármű-klímaberendezés hűtőközeg-vezetékeibe. A sűrített levegő és hűtőközeg keveréke gyúlékony vagy robbanásveszélyes lehet.
- **A klímaberendezés szervizegység nem tervezett, vagy véletlen bekapcsolása által okozott sérülésveszély:** Minden karbantartási munka előtt kapcsolja ki a klímaberendezés szervizegységet és válassza le a hálózati kábelt az elektromos hálózatról. Húzza ki a dugaszt az aljzatból, vagy a klímaberendezés szervizegységéből.
- **A hideg, ill. meleg komponensek által okozott sérülésveszély:** Viseljen védőkesztyűt.



VIGYÁZAT! Ezeknek a felhívásoknak a figyelmen kívül hagyása könnyű vagy mérsékelt sérüléshez vezethet.

- A klímaberendezés szervizegységet csak sérülésmentes állapotban helyezze üzembe.
- A klímaberendezés szervizegység minden üzembe helyezése vagy utántöltése előtt ellenőrizze, hogy a klímaberendezés szervizegység és az összes szerviztömlő sértetlen-e és hogy valamennyi szelep zárva van-e.
- Úgy vezesse a szerviztömlőket, hogy ezek ne jelentsenek botlásveszélyt más személyek számára.
- **A felbillenő, vagy lezuhanó rakományok súlyos sérüléseket okozhatnak:** A fogantyút tilos a klímaberendezés szervizegység felemelésére használni. A klímaberendezés szervizegységet csak a görgőin tolvá mozgassa.
- A klímaberendezés szervizegységet minden esetben sík talajra állítsa és rögzítse az első kerekeket.
- A klímaberendezés szervizegység utántöltéséhez csak biztonsági szeleppel rendelkező, engedélyezett hűtőközegpalackokat használjon.
- A be- és kikapcsoláshoz mindig az klímaberendezés szervizegység főkapcsolóját használja. Bekapcsolt állapotban soha ne hagyja a készüléket felügyelet nélkül.
- **Kiömlő folyadékok okozta sérülésveszély:** A padlóra ömlött folyadék csúszás- és sérülésveszélyt jelent. Azonnal takarítsa fel kifolyt, vagy lecsöpögött folyadékokat, vagy megfelelő felszívóanyaggal itassa fel ezeket. Környezetbarát módon selejtezze le ezeket az anyagokat.



FIGYELEM! Olyan helyzetet jelöl, amely vagyoni kárt okozhat, ha nem kerülik el.

- Soha ne tegye ki a klímaberendezés szervizegységet erős nedvességnek.
- Esőben tilos a klímaberendezés szervizegységet a szabadban használni.
- Ne használja a klímaberendezés szervizegységet hőforrások (pl. fűtőtestek) közelében, vagy közvetlen napsugárzásnak kitéve.
- Csak azt a hűtőközeget használja, amelyet a klímaberendezés szervizegységhez beállított. A hűtőközeg más hűtőközeggel való keverése a klímaberendezés szervizegység, illetve a jármű-klímaberendezés károsodását okozhatja.
- A klímaberendezés szervizegység kikapcsolása előtt ellenőrizze, hogy a kiválasztott program befejeződött-e, és valamennyi szelep zárva van-e. Ellenkező esetben hűtőközeg juthat a környezetbe.
- Ha a menükben módosítja az értékeket, akkor ezeket minden esetben hasonlítsa össze a jármű adataival.
- A klímaberendezés szervizegység berendezés elgurulásának megakadályozása érdekében a leállításkor nyomja le az első kerekek fékkarját.

6.2 Hűtőközeg biztonságos kezelése



FIGYELMEZTETÉS! Ezeknek a figyelmeztetéseknek a figyelmen kívül hagyása súlyos, vagy halálos sérüléshez vezethet.

A jármű klímaberendezés karbantartási munkáit ne üzemi hőmérsékletű motor mellett végezze el. A jármű klímaberendezés karbantartásához a ráépített-, vagy a szomszédos alkatrészek hőmérséklete alacsonyabb kell hogy legyen mint a hűtőközeg lobbanáspontja:

R1234yf: 405 °C

R134a: 743 °C

R513A: nem vonatkozik



VIGYÁZAT! Ezeknek a felhívásoknak a figyelmen kívül hagyása könnyű vagy mérsékelt sérüléshez vezethet.

- Viseljen személyes védőfelszerelést (védőszemüveget és védőkesztyűt), és kerülje a hűtőközeggel való testi érintkezést. A hűtőközeggel való érintkezés a testtől hőt von el, ami az érintett helyeken fagyásokat okozhat.
- Ne lélegezze be a hűtőközeggőzőket. Bár a hűtőközeggőzők nem mérgezők, ugyanakkor kiszorítják a légzéshez szükséges oxigént.
- Csak jól szellőztetett helyiségekben használja a készüléket.
- Mélyen fekvő helyiségekben (pl. szerelőaknában, elvezető aknában) tilos hűtőközegeket alkalmazni. A hűtőközeg nehezebb mint az oxigén és kiszorítja a légzéshez szükséges oxigént. Nem szellőző szerelőaknában való munkavégzéskor oxigénhiány alakulhat ki.



FIGYELEM! Olyan helyzetet jelöl, amely vagyoni kárt okozhat, ha nem kerülik el.

- Ügyeljen arra, hogy üzem közben, vagy a hűtőközeg feltöltése, vagy leengedése közben, valamint a javítási-, és szervizelési munkák során ne lépjen ki és ne jusson a környezetbe a hűtőközeg. Ezzel védi a környezetet. Ezen kívül elkerüli, hogy a klímaberendezés szervizegység környezetében jelen lévő hűtőközeg miatt nehezebb legyen, vagy akár lehetetlenné váljon a jármű, vagy a klímaberendezés szervizegység szivárgásainak megtalálása.
- Annak érdekében, hogy a kilépő hűtőközeg ne juthasson a csatornarendszerben, végezze el a megfelelő intézkedéseket.



Megjegyzés A termék kezelésére vonatkozó kiegészítő információk.

A hűtőközeggel kapcsolatos speciális információkat, a biztonsági óvintézkedéseket, valamint személyi-, és vagyonvédelmi információkat, ideértve a tűzvédelmet is, a hűtőközeg gyártójának biztonsági adatlapján található meg.

6.3 A kezelőre vonatkozó biztonsági intézkedések

Az üzemeltetőnek minden egyes klímaberendezés szervizegységhez a vonatkozó nemzeti előírásoknak megfelelő üzemeltetési utasításokat kell biztosítania. A klímaberendezés szervizegységet kezelő alkalmazottak az üzemi utasításnak megfelelő betanítást kell hogy kapjanak a klímaberendezés szervizegység kezeléséről.

Az üzemeltetőnek gondoskodnia kell arról, hogy az alkalmazottakat legalább évente egyszer betanítsák a következő pontokra:

- Speciális veszélyek a nyomás alatt lévő gázok kezelése során
- A nyomás alatt lévő gázok kezelésére vonatkozó biztonsági előírások
- A nyomás alatt lévő gázok kezelésére vonatkozó egészségügyi intézkedések
- A klímaberendezés szervizegység üzemeltetése és szervizmunkák elvégzése a klímaberendezés szervizegységen

A készülék üzemeltetőjének meg kell győződnie arról, hogy a szervizelési-, és javítási munkákkal, valamint a szivárgásellenőrzéssel megbízott személyzet rendelkezzen hűtőközegek és töltőberendezések kezelésére vonatkozó tanúsítvánnyal.

A tanúsítvány, valamint a hatályos előírások és normák ismerete képzésen való részvétellel szerezhető meg, pl. egy kézműves kamaránál, egy ipari-, és kereskedelmi kamaránál, vagy egyéb hivatalos képzési intézményeknél.

Az összes szerviztömlő elhelyezésekor az üzemeltetőnek biztosítania kell, hogy ezek a klímaberendezés szervizegység használata során ne sérülhessenek meg.

7 A csomag tartalma

Kiszállítás előtt megtörtént a klímaberendezés szervizegység tömítettségének ellenőrzése.

A kiszállítást követően ellenőrizze az alább megnevezett valamennyi alkatrész meglétét és sérülésmentességét.

Hiányzó vagy sérült alkatrészeken haladéktalanul értesítse a szállításért felelős vállalatot.

Leírás	Cikksz.
Védőszemüveg / védőkesztyű	4445900107
Védőegység borítás	4445900081
Kezelési útmutató	4445103554

**FIGYELEM! Károsodás veszélye**

- A biztonságos üzemhez és a kalibráláshoz hűtőközeg (R1234yf, R134a, R513A; csomag nem tartalmazza) szükséges.
- Különböző csatlakozómenettel és adapterrel rendelkező hűtőközeg palackok vannak forgalomban; ezeket a szállítási terjedelem nem tartalmazza.

8 Tartozékok

Tartozékként kapható (nincs mellékelve):

Leírás	Cikksz.
Csereszűrő ehhez: R134a, R513A	4440400009
Csereszűrő ehhez: R1234yf	4445900221
Cserepapírtekercs nyomtatóhoz (hőpapír) (4 darab)	4445900088
Vákuumszivattyú-olaj (1000 mL)	8887200018

9 Rendeltetésszerű használat

A klímaberendezés szervizegység jármű-klímaberendezések karbantartására való. A klímaberendezés szervizegységet kereskedelmi használatra alkalmas.

A klímaberendezés szervizegység kizárólag olyan jármű-klímaberendezések szervizelésére használható, amelyek az alábbi hűtőközegek valamelyikét alkalmazzák:

- R1234yf
- R134a
- R513A

A klímaberendezés szervizegység csak jóváhagyott üzemi folyadékokhoz alkalmas.

Ez a termék az itt leírt utasításoknak megfelelő rendeltetésszerű használatra alkalmas.

Ez a kézikönyv olyan információkat nyújt, amelyek a termék szakszerű telepítéséhez és/vagy üzemeltetéséhez szükségesek. A hibás telepítés és/vagy a szakszerűtlen üzemeltetés vagy karbantartás elégtelen teljesítményhez és potenciálisan meghibásodáshoz vezethet.

A gyártó nem vállal felelősséget a termék olyan károsodásáért, vagy sérülésekért, amelyek a következőkre vezethetők vissza:

- Hibás összeszerelés vagy csatlakoztatás, ideértve a túlfeszültséget is
- Helytelen karbantartás, vagy a gyártó által szállított eredeti cserealkatrészekről eltérő cserealkatrészek használata
- A termék kifejezett gyártói engedély nélküli módosítása
- Az útmutatóban leírt céloktól eltérő felhasználás

A Dometic fenntartja a termék megjelenésének és specifikációjának módosítására vonatkozó jogát.

10 Műszaki leírás

10.1 A klímaberendezés szervizegységére vonatkozó figyelmeztetések



Tartsa be a használati utasításban leírtakat.



A klímaberendezés szervizegységet csak 230 V / 240 V, 50 Hz / 60 Hz váltakozó áramú aljzathoz csatlakoztassa (lásd: Műszaki adatok 42. oldal).



Védje a klímaberendezés szervizegységet az esőtől.



A hűtőközeg kezelése során viseljen kesztyűt.



A hűtőközeg kezelése során viseljen védőszemüveget.

10.2 Biztonsági berendezések

- Biztonsági nyomásfigyelő: A normál üzemi nyomás elérését követően kikapcsolja a kompresszort.
- Túlnyomásszelepek: Kiegészítő biztonsági berendezés vezetékek vagy tartályok szétrepedésének megakadályozására, ha a túlnyomás a biztonsági nyomásfigyelő ellenére tovább nőne.
- Ventilátorfelügyelet: Indításkor ellenőrzi, hogy működnek-e a ventilátorok.

10.3 Készletléti menü

A készletléti menü a következő információkat mutatja:

- Hűtőközeg készletmennyisége
- Frissolaj készletmennyisége
- UV-adalékok készletmennyisége
- Idő
- Dátum

10.4 Alapmenü

Az alapmenü a következő funkciók kezdőmenüje:

- Short selection
- Free selection
- Other selections

11 A klímaberendezés szervizegység áttekintése

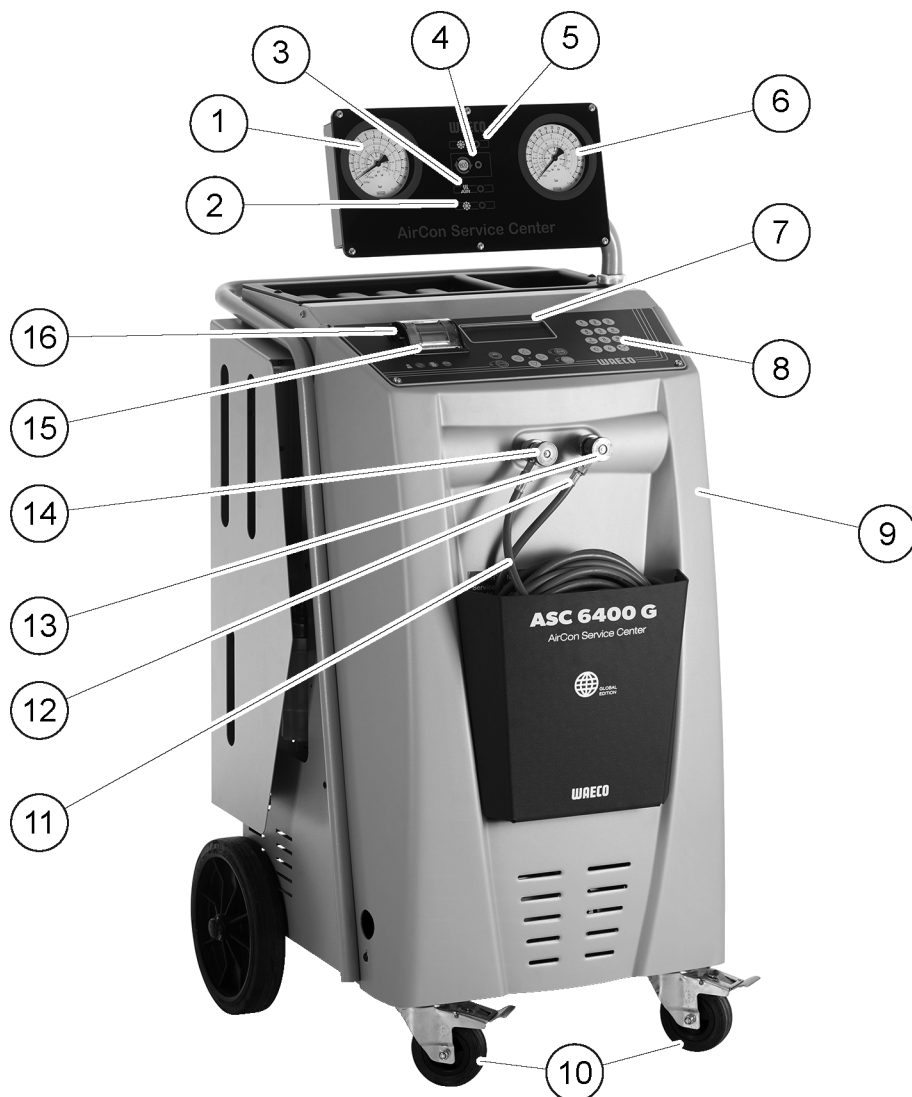

- 1 Kisnyomású nyomásmérő
- 2 Töltés lámpa (piros)
- 3 Ürités lámpa (kék)
- 4 ECO mélylemerítés lámpa (sárga)
- 5 Szívás lámpa (zöld)
- 6 Nagynyomású nyomásmérő
- 7 Kijelző
- 8 Billentyűzet
- 9 Első burkolat
- 10 Rögzíthető első kerekek
- 11 Szerviztömlő kisnyomású csatlakozóhoz (kék) (a csomag nem tartalmazza)
- 12 Szerviztömlő nagynyomású csatlakozóhoz (piros) (a csomag nem tartalmazza)
- 13 Szerviz-gyorscsatlakozó, nagynyomású csatlakozó (piros)
- 14 Szerviz-gyorscsatlakozó, kisnyomású csatlakozó (kék)
- 15 Nyomtató
- 16 USB-csatlakozó

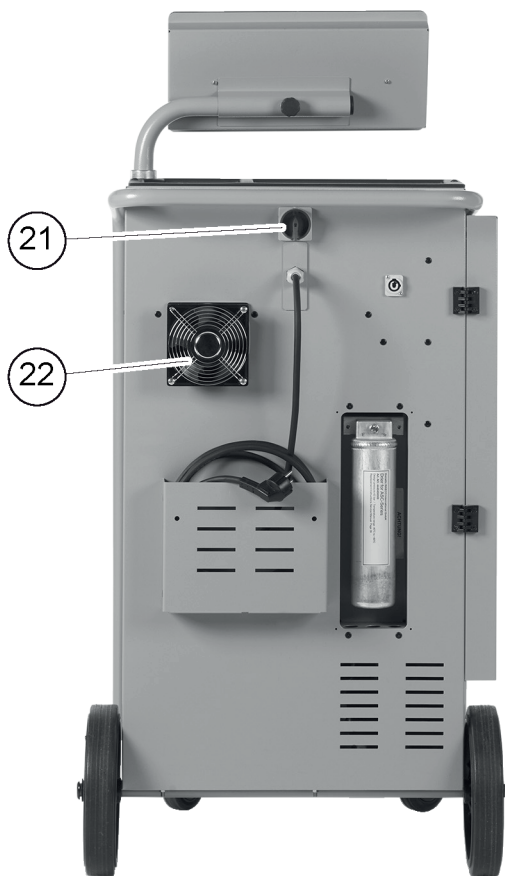
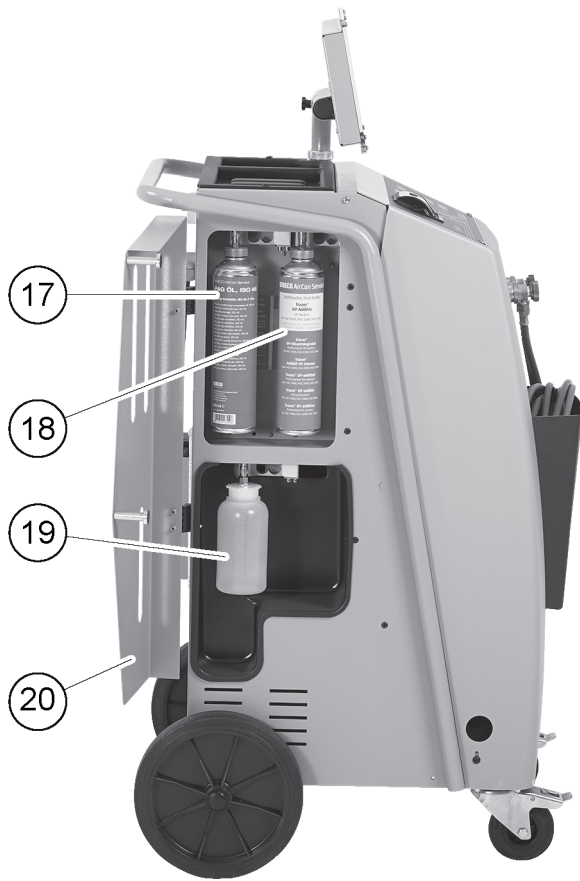

17 Frissolaj tartálya

- 18 UV-adalékanyag tartálya (500 ml)
- 19 Leeresztett olaj felfogóedény
- 20 Burkolatfedél
- 21 Főkapcsoló
- 22 Ventilátor

12 Első üzembe helyezés

Ez a fejezet azokat az eljárásokat ismerteti, amelyeket el kell végeznie a klímaberendezés szervizegység üzemeltetése előtt.

12.1 Felállítás és bekapcsolás



Megjegyzés A helyes mérések elérése érdekében a klímaberendezés szervizegységet üzem közben egyenletes, sík felületre kell helyezni. Az első üzembe helyezésnél előforduló hibakódokat (Hibaelhárítás 39. oldal) hagyja figyelmen kívül és az **ENTER** megnyomásával lépje át.

1. Gurítsa a klímaberendezés szervizegységet a munkavégzési helyre, és rögzítse az első kerekeket.
 2. Szerelje fel a szerviztömlőket.
 3. Állítsa be a szerviztömlők hosszát (A szerviztömlők hosszának beállítása 13. oldal).
 4. Csatlakoztassa a klímaberendezés szervizegységet az áramellátáshoz.
 5. A klímaberendezés szervizegység bekapcsolásához állítsa a főkapcsolót I állásba.
- ✓ A bekapcsolási késleltetés 35 s ideig üzemel és levegő áramlik a készülék házába. Ezt követően kijelzőn néhány másodpercre megjelenik a szoftververzió-szám:

Dometic Germany GmbH		
ASC6400G	SW	LE640004
LE	DB	mgas2107
SN000000	LF	mgas0081

SW:

Szoftver állapota

DB:

Adatbázis

SN:

Sorozatszám

LF:

Nyelv fájl

6. Az indítási művelet befejezése után a klímaberendezés szervizegység a hűtőközeg kiválasztását kéri (A hűtőközeg kiválasztása 11. oldal).

12.2 A hűtőközeg kiválasztása

Az első indításkor a klímaberendezés szervizegység megjeleníti a hűtőközeg kiválasztásának menüjét.

1. A hűtőközeg kiválasztás menüben a **↑** vagy a **↓** kurzor billentyűkkel válassza ki a kívánt hűtőközeget (a következő példában ez az R513A).

Refrigerant	
R-134a	<input type="checkbox"/>
R-1234yf	<input type="checkbox"/>
R-513A	<input checked="" type="checkbox"/>

2. A megerősítéshez nyomja meg az **ENTER** gombot.
 ✓ A kiválasztott hűtőközeg megjelenik a kijelzőn.

Confirm	Yes
Refrigerant	No
R-513A	
ENTER-OK	

3. A kiválasztás megerősítéséhez nyomja meg az **ENTER** gombot, és kövesse a kijelzőn megjelenő és az itt megadott utasításokat:

Please install HP/LP connection hose! Once done, press OK. ENTER-OK
--

4. Szerelje fel a nagy/kisnyomású csatlakozótömlőket.

5. A megerősítéshez nyomja meg az **ENTER** gombot.

Wait !

- ✓ Megtörténik a szerviztömlők ürítése.

6. Várjon, amíg a szerviztömlők ürítése véget ér.

7. A megjelenített hűtőközeg megerősítéséhez nyomja meg az **ENTER** gombot:

WARNING ! Usage only with R - 513A ! ENTER-OK
--

- ✓ A klímaberendezés szervizegység lefuttatja a belső tartálynyomás tisztítási fázist.

Cleaning phase. Internal vessel pressure mb.
--

Ezt követően a klímaberendezés szervizegység lefuttat egy szoftvertesztet.

Please wait! Software test. Don't connect to the A/C system yet!

Ezután a klímaberendezés szervizegység megjeleníti a készenlét menüt:

Refrigerant	g.	XXXX
PAG oil	ml	XXX
UV tracer	ml	XXX
11:56:35		10/03/17

12.3 A szerviztömlők hosszának beállítása



Megjegyzés

- Hosszabb vagy rövidebb szerviztömlők alkalmazása esetén a töltésmennyiségeket az új tömlőhosszokhoz kell hozzáigazítani.
- A nagy- és kisnyomású oldal szerviztömlőinek mindig azonos hosszúságúnak kell lenniük; ellenkező esetben a töltésmennyiségek mérése pontatlan lesz.

1. Az alapmenüben a **↑** vagy a **↓** nyíl gombbal válasza ki az `Other selections` elemet.

Short selection	<input type="checkbox"/>
Free selection	<input type="checkbox"/>
Other selections	<input checked="" type="checkbox"/>
ENTER-OK	↕

2. A megerősítéshez nyomja meg az **ENTER** gombot.
3. A **↑** vagy a **↓** kurzorbillentyűvel válassza ki a `Kezelés`

Service.	-----
----------	-------

4. A megerősítéshez nyomja meg az **ENTER** gombot.
5. Adja meg a 7732 jelszót.
6. Adja meg a tömlőhossz centiméterben.
7. A megerősítéshez nyomja meg az **ENTER** gombot.

12.4 Nyelv kiválasztása

1. Nyomja meg a **↑** vagy a **↓** kurzor billentyűket.
2. Az alapmenüben a **↑** vagy a **↓** nyíl gombbal válasza ki az `Other selections` elemet.

Short selection	<input type="checkbox"/>
Free selection	<input type="checkbox"/>
Other selections	<input checked="" type="checkbox"/>
ENTER-OK	↕

3. A megerősítéshez nyomja meg az **ENTER** gombot.
 4. A **↓** kurzorbillentyűvel válassza ki a `Kezelés` elemet.
 5. A megerősítéshez nyomja meg az **ENTER** gombot.
 6. Adja meg a 5264 jelszót.
 7. A **↑** vagy a **↓** kurzorbillentyűvel válassza ki a kívánt nyelvet.
 8. A megerősítéshez nyomja meg az **ENTER** gombot.
 9. Nyomja meg a **STOP** gombot.
- ✓ A kiválasztott nyelv aktív, és megjelenik a készenlét menü.

12.5 Betűtípus beállítása

1. Az alapmenübe való belépéshez nyomja meg a **↑** vagy a **↓** kurzor billentyűket.
2. Az alapmenüben a **↑** vagy a **↓** nyíl gombbal válasza ki az `Other selections` elemet.

Short selection	<input type="checkbox"/>
Free selection	<input type="checkbox"/>
Other selections	<input checked="" type="checkbox"/>
ENTER-OK	↕

3. A megerősítéshez nyomja meg az **ENTER** gombot.

4. A **↓** kurzorbillentyűvel válassza ki a `Kezelés` elemet.
5. A megerősítéshez nyomja meg az **ENTER** gombot.
6. Adja meg a 3667 jelszót.

PAR	FONT
Mingliu	<input type="checkbox"/>
Unifont	<input checked="" type="checkbox"/>
ENTER-OK	↕

7. A **↑** vagy a **↓** kurzorbillentyűkkel válassza ki a kívánt betűtípust.
 - Unifont
 - Mingliu
 8. A megerősítéshez nyomja meg az **ENTER** gombot.
 9. Nyomja meg a **STOP** gombot.
- ✓ A kiválasztott betűtípus aktív, és megjelenik a készenlét menü.

12.6 A hangjelzés hangerejének beállítása

1. Az alapmenübe való belépéshez nyomja meg a **↑** vagy a **↓** kurzor billentyűket.
2. Az alapmenüben a **↑** vagy a **↓** nyíl gombbal válasza ki az `Other selections` elemet.

Short selection	<input type="checkbox"/>
Free selection	<input type="checkbox"/>
Other selections	<input checked="" type="checkbox"/>
ENTER-OK	↕

3. A megerősítéshez nyomja meg az **ENTER** gombot.
4. A **↓** kurzorbillentyűvel válassza ki a `Kezelés` elemet.
5. A megerősítéshez nyomja meg az **ENTER** gombot.
6. Adja meg a 2899 jelszót.

PAR	Buzzer
Loud	<input type="checkbox"/>
Quiet	<input checked="" type="checkbox"/>
ENTER-OK	↕

7. A **↑** vagy a **↓** kurzorbillentyűkkel válassza ki a kívánt volument.
 8. A megerősítéshez nyomja meg az **ENTER** gombot.
 9. Nyomja meg a **STOP** gombot.
- ✓ A kiválasztott volumen aktív, és megjelenik a készenlét menü.

12.7 Vállalat adatok bevitele

A cégadatok minden szerviznaplóban megjelennek.

1. Az alapmenüben a **↑** vagy a **↓** nyíl gombbal válasza ki az `Other selections` elemet.

Short selection	<input type="checkbox"/>
Free selection	<input type="checkbox"/>
Other selections	<input checked="" type="checkbox"/>
ENTER-OK	↕

2. A megerősítéshez nyomja meg az **ENTER** gombot.
 3. A **↓** kurzorbillentyűvel válassza ki a `Kezelés` elemet.
 4. A megerősítéshez nyomja meg az **ENTER** gombot.
 5. Adja meg a 3282 jelszót.
- ✓ A vállalati adatok mindig a kijelző harmadik sorában jelennek meg.
- Összesen öt sor, soronként legfeljebb 20 karakter adható meg.

Az `Enter company data` (01 - 05) üzenet után a kijelzőn megjelenik a vállalati adatok sorainak száma.

A **↑** vagy a **↓** kurzorbillentyűkkel válassza ki a vállalati adatok egyik sorát.

6. Adja meg a billentyűzet és a nyíl gombok segítségével a kívánt adatokat. A kis- és nagybetűk közötti átkapcsoláshoz nyomja meg az **A/a** billentyűt. Egy karakter törléséhez röviden nyomja le a **C** billentyűt. Az aktuális sor törléséhez nyomja meg és tartsa lenyomva a **C** billentyűt.
7. A megerősítéshez nyomja meg az **ENTER** gombot.
8. Nyomja meg a **STOP** gombot.
✓ A beállított adatok ezután érvényesek.
9. Nyomja meg ismét a **STOP** gombot.
✓ Megjelenik a készenlét menü.

12.8 Dátum és idő bevitele

A szervizműveletek jegyzőkönyvezéséhez szükség van a dátumra és az időre. A dátum és az időpont a cégadatokkal együtt minden szerviznaplóban megjelenik.

1. Az alapmenüben a **↑** vagy a **↓** nyíl gombbal válassza ki az `Other selections` elemet.

Short selection	<input type="checkbox"/>
Free selection	<input type="checkbox"/>
Other selections	<input checked="" type="checkbox"/>
ENTER-OK	↕

2. A megerősítéshez nyomja meg az **ENTER** gombot.
3. A **↓** kurzorbillentyűvel válassza ki a `Kezelés` elemet.
4. A megerősítéshez nyomja meg az **ENTER** gombot.
5. Adja meg a 8463 jelszót.
6. Adja meg a kezelőbillentyűzet és a nyíl gombok segítségével a kívánt adatokat.
7. A megerősítéshez nyomja meg az **ENTER** gombot.
8. Nyomja meg a **STOP** gombot.
✓ Megjelenik a készenlét menü.

12.9 Alapértékek módosítása

A klímaberendezés szervizegység a legfontosabb szervizmunkák elvégzéséhez előre beállított értékekkel rendelkezik. Ezek az alapértékek a megfelelő menük felhívása esetén automatikusan megjelennek.

A következő alapértékek igazíthatók hozzá az egyedi igényekhez:

Paraméter	Alapérték
Nyomásnövekedés várakozási ideje, perc [Pressure increase Test time min.]	1
Vákuumidő, perc [Vacuum time min.]	1
Vákuumellenőrzési idő, perc [Leak Test min.]	4
Frissolaj, ml [PAG Oil ml.] (további mennyiség)	0

Paraméter	Alapérték
UV-adalék, ml [Pressure increase Test time min.]	0
Töltésmennyiség, g [Filling Qt. g.]	500
Logó megjelenítése?	Igen

1. Az alapmenüben a **↑** vagy a **↓** nyíl gombbal válassza ki az `Other selections` elemet.

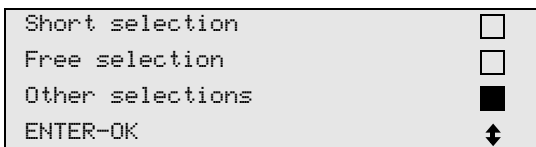

2. A megerősítéshez nyomja meg az **ENTER** gombot.
 3. A **↓** kurzorbillentyűvel válassza ki a `Kezelés` elemet.
 4. A megerősítéshez nyomja meg az **ENTER** gombot.
 5. Adja meg a 7388 jelszót.
 6. Adja meg a kezelőbillentyűzet és a nyíl gombok segítségével a kívánt adatokat.
 7. A megerősítéshez nyomja meg az **ENTER** gombot.
 8. Nyomja meg a **STOP** gombot.
- ✓ Megjelenik a készenlét menü.

12.10 Olajok és UV-adalék tartályainak behelyezése



FIGYELEM! Károsodás veszélye

Csak a megfelelő hűtőközeghez jóváhagyott olajokat használjon. Vegye figyelembe a járműgyártójának útmutatásait.

Az aktuális készletmennyiségek a készenlét menüben jelennek meg.

1. Nyissa ki a bal oldalon lévő burkolatfedelelet (20) és csatlakoztassa rá a tartályokat a gyorscsatlakozókra:

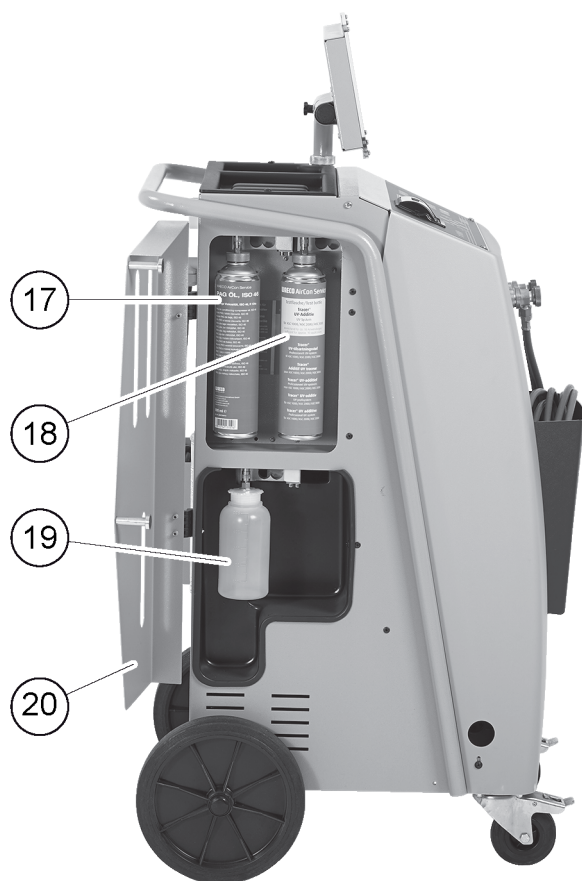

- Frissolaj tartálya (17)
 - UV-adalékanyag tartálya (18)
 - Leeresztett olaj felfogóedény (19)
2. Zárja le a burkolatfedelelet (20).
 3. Adja meg a frissolaj és az UV-kontrasztanyag tartályának méretét (Tartálméret bevitele 17. oldal).

12.11 Tartálméret bevitele

A frissolaj és az UV-kontrasztanyag 150 mL (A), 250 mL (B) vagy 500 mL(C) űrtartalmú (tartozék) tartályokban áll rendelkezésre. Meg kell adnia a klímaberendezés szervizegységben lévő tartály méretét.



1. Az alapmenüben a ↑ vagy a ↓ nyíl gombbal válasza ki az `Other selections` elemet.

Short selection	<input type="checkbox"/>
Free selection	<input type="checkbox"/>
Other selections	<input checked="" type="checkbox"/>
ENTER-OK	↕

2. A megerősítéshez nyomja meg az **ENTER** gombot.
3. A ↓ kurzorbillentyűvel válassza ki a **Kezelés** elemet.

Refrigerant Test	<input type="checkbox"/>
Hybrid service	<input type="checkbox"/>
Service.	<input checked="" type="checkbox"/>
ENTER-OK STOP-EXIT	↕

4. A megerősítéshez nyomja meg az **ENTER** gombot.
5. Adja meg a 2688 jelszót.
6. A kurzor billentyűkkel aktiválja a kívánt mezőket (a sötét mezők aktívak).

Oil bottle			
150ml	<input checked="" type="checkbox"/>	250ml	<input type="checkbox"/>
		500ml	<input type="checkbox"/>
UV bottle			
150ml	<input type="checkbox"/>	250ml	<input type="checkbox"/>
		500ml	<input checked="" type="checkbox"/>

7. A megerősítéshez nyomja meg az **ENTER** gombot.
8. A készenléti menübe lépéshez nyomja meg a **STOP** gombot.

12.12 Belső hűtőközegtartály feltöltése

A klímaberendezés szervizegység első indításakor a klímaberendezés szervizegységen a **Error 12** jelenik meg, mivel a belső hűtőközegtartályt egy külső hűtőközegtartályból kell feltölteni legalább 2000 g mennyiségű hűtőközeggel.

1. A megerősítéshez nyomja meg az **STOP** gombot.
✓ Az aktuális készletmennyiségek a készenléti menüben jelennek meg.
2. Csatlakoztassa a külső hűtőközegtartályt a klímaberendezés szervizegységhez.



Megjegyzés Vegye figyelembe a hűtőközeg palackokon található útmutatásokat is. Az R1234yf hűtőközeghez megfelelő tartályok balmenettel rendelkeznek.

Három különböző hűtőközegpalack áll rendelkezésre:

- Kivezetőcső nélküli hűtőközegpalackok: Ezek a hűtőközeg tartályok egy csatlakozóval rendelkeznek. A klímaberendezés szervizegység feltöltése során a csatlakozónak alul kell lennie (állítsa a palackot fejfel lefelé).
- Kivezetőcsővel rendelkező hűtőközegpalackok: Ezek a hűtőközeg tartályok egy csatlakozóval rendelkeznek. A klímaberendezés szervizegység feltöltése során a csatlakozónak felül kell lennie (állítsa a palackot fejfel felfelé).
- Kivezetőcsővel rendelkező hűtőközegpalackok: Ezek a hűtőközeg tartályok két csatlakozóval rendelkeznek. A klímaberendezés szervizegység feltöltéséhez az L (= liquid / folyékony) jelölésű csatlakozót kell használni. A klímaberendezés szervizegység feltöltése során a csatlakozónak felül kell lennie (állítsa a palackot fejfel felfelé).

3. Az alapmenüben a ↑ vagy a ↓ nyíl gombbal válasza ki az **Other selections** elemet.

Short selection	<input type="checkbox"/>
Free selection	<input type="checkbox"/>
Other selections	<input checked="" type="checkbox"/>
ENTER-OK	↕

4. A megerősítéshez nyomja meg az **ENTER** gombot.
5. A ↑ vagy a ↓ kurzormozgató billentyűkkel válassza ki a **Int. vessel filling** lehetőséget.

Int. vessel filling	<input checked="" type="checkbox"/>
Flushing	<input type="checkbox"/>
Reset scales.	<input type="checkbox"/>
Service.	<input type="checkbox"/>

6. A megerősítéshez nyomja meg az **ENTER** gombot és kövesse a kijelzőn megjelenő és itt megadott utasításokat:

```
Connect the HP hose
to the external tank
then open the valve
ENTER-OK STOP-EXIT
```

7. A megerősítéshez nyomja meg az **ENTER** gombot.

```
Set the quantity,
then confirm!
g. 13620
ENTER-OK STOP-EXIT
```

- ✓ A kijelzőn megjelenik a maximálisan beadagolható hűtőközeg-mennyiség.

8. Adja meg a kívánt mennyiséget, és a megerősítéshez nyomja meg az **ENTER** gombot.

- ✓ A készülék belső hűtőközegtartálya feltöltődik.

A feltöltésművelet végét hangjelzés nyugtázza.

9. Zárja el a szelepeket, majd nyugtázza az **ENTER** gomb megnyomásával.

- ✓ A feltöltés után a belső tartályban lévő hűtőközeg mennyisége megjelenik a kijelzőn.

10. A menüből való kilépéshez nyomja meg a **STOP** gombot.

11. A készenléti menübe lépéshez nyomja meg a **STOP** gombot.

12. Válassza le a külső hűtőközegtartályt a klímaberendezés szervizegységéről.

- ✓ A klímaberendezés szervizegység most már üzemkész.

13 Üzemeltetés



FIGYELEM! Károsodás veszélye

A klímaberendezés karbantartásakor a motort és a klímaberendezés szervizegységet ki kell kapcsolni.



Megjegyzés

A klímaberendezés szervizegység a következőkhöz alkalmas: 230 V / 240 V (lásd: Műszaki adatok 42. oldal).

13.1 Lekapcsolás javítás, vészhelyzetek és hibás működés esetén

1. Javítás esetén a készülék a főkapcsolón keresztül történő kikapcsolással és a hálózati csatlakozó kihúzásával áramtalanítható.
2. A klímaberendezés szervizegység a főkapcsolón keresztül kapcsolható ki vészhelyzetek vagy hibás működés esetén.

13.2 Short selection

A *Short selection* menüvel teljesen automatizált klímaszerviz hajtható végre. A művelet része egy szivárgásvizsgálat, amelyet a jármű klímaberendezésén végzett munka előtt el kell végezni. A jármű klímaberendezésébe minta hűtőközeg kerül betöltésre. A jármű klímaberendezésben a nyomásnak 5 min ideig állandónak kell lennie. A jármű klímaberendezés teljes feltöltése csak akkor lehetséges, ha ez a teszt sikeresen elvégzésre került. Ezután a próbatöltés leszívására és a jármű klímaberendezés légtelenítésére kerül sor. A nagy töltési pontosság érdekében teljesen feltöltésre kerül a végleges töltési mennyiség. Önnek csak a járműben lévő címkén feltüntetett töltési mennyiséget kell megadnia.

A *Short selection* menüben egymást követően automatikusan a következő műveletek kerülnek végrehajtásra:

- Hűtőközeg leszívása
- Hűtőközeg ártalmatlanítása (a tisztasági fok megfelel az SAE J 2099 követelményeinek)
- Nyomásnövekedés teszt
- Fáradtolaj leengedése
- Rendszer evakuálása
- Szivárgásteszt / vákuum ellenőrzés
- Feltöltés a szükséges mennyiségű új olajjal
- Feltöltés UV adalékkal
- Feltöltés hűtőközeggel

A készülék minden végrehajtott folyamatot követően szerviznaplót nyomtat. A folyamatok mindig csak az előző folyamat sikeres befejezését követően kezdődnek meg.

1. Először csatlakoztassa a klímaberendezés szervizegység szerviztömlőit a jármű-klímaberendezésre, majd nyissa ki a szerviz-gyorscsatlakozókat.
2. Az alapmenübe való belépéshez nyomja meg a **↑** vagy a **↓** kurzor billentyűket.
3. Az alapmenüben a **↑** vagy **↓** nyíl gombbal válasza ki a `Short selection` elemet.

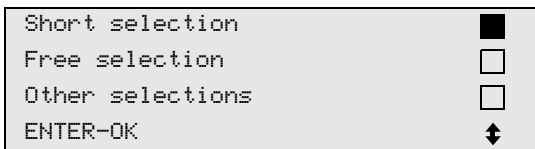

4. A megerősítéshez nyomja meg az **ENTER** gombot.
5. Adja meg a kezelőbillentyűzet és a nyíl gombok segítségével a járműadatokat.
6. A megerősítéshez nyomja meg az **ENTER** gombot.
7. Adja meg a hűtőközeg töltési mennyiséget. A járműben elhelyezett töltésmennyiség-címkéről leolvassa határozza meg a megfelelő értéket majd a kezelőbillentyűzet és a nyíl gombok segítségével adja meg azt és nyomja meg az **ENTER** gombot.
8. A **↑** vagy a **↓** kurzorbillentyűk használatával válassza ki, hogy a klímaberendezés két csatlakozóval (nagy nyomás és kis nyomás), vagy csak egy csatlakozóval (nagy nyomás vagy kis nyomás) rendelkezik.

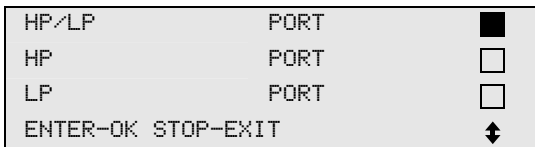

9. A megerősítéshez nyomja meg az **ENTER** gombot.
- ✓ Elindul a teljesen automatizált klímaszerviz.

A klímaszerviz befejezését követően a kijelzőn megjelenik a felszólítás a klímaberendezés szervizegység szerviztömlőinek a jármű-klímaberendezésről való leválasztására.

10. Csatlakoztassa le a szerviztömlőket és a nyugtázáshoz nyomja meg az **ENTER** gombot.
- ✓ Most megtörténik a szerviztömlők ürítése. Ezután a klímaberendezés szervizegység a további használatra kész.
11. Csavarozza rá a jármű-klímaberendezés szelepszapkáit a csatlakozókra.

13.3 Felhasználókódok

A klímaberendezés szervizegységet személyes felhasználói kódokkal lehet védeni az illetéktelen hozzáférés ellen. Ha ez a funkció aktiválva van, a rendszer bekapcsolás után lekérdezi a felhasználói kódot, és a klímaberendezés szervizegység e nélkül nem indítható el. Akár 10 különböző felhasználó is létrehozható egyéni kóddal. A rendszergazda kód segítségével felhasználók hozhatók létre.

13.3.1 Felhasználókódok létrehozása

1. Az alapmenüben a **↑** vagy a **↓** nyíl gombbal válasza ki az `Other selections` elemet.

```

Short selection      
Free selection       
Other selections     
ENTER-OK            

```

2. A megerősítéshez nyomja meg az **ENTER** gombot.
3. Válassza ki a **↓** kurzorbillentyűvel a **Kezelés** menüpontot, majd nyugtázza az **ENTER** gomb megnyomásával.

```

Flushing             
Reset scales.        
Service.             
ENTER-OK STOP-EXIT  

```

4. Az **ADM** adminisztrátor menübe történő belépéshez adja meg a **9786** jelszót és a megerősítéshez nyomja meg az **ENTER** gombot.

```

Service.

```

5. Adja meg a **0000** adminisztrátor kódot (alapértelmezett beállítás) és a megerősítéshez nyomja meg az **ENTER** gombot:

```

Insert ADM Code

```



Megjegyzés Biztonsági okok miatt minden alkalommal olyan új adminisztrátorkódot kell választani, ami nem lehet **0000** mivel ellenkező esetben a működés teljesen zárolva lesz.

6. Adja meg az új adminisztrátor kódot:

```

ADM AREA
Insert new code

```

7. Erősítse meg az új adminisztrátor kódot:

```

ADM AREA
Confirm new code

```

8. A **↑** vagy a **↓** kurzorbillentyűkkel válassza ki a felhasználót.

```

ADM AREA
User number          1

```

9. Hozza létre a négyjegyű személyes felhasználói kódot. Ha itt létrehozta a kódot, a klímaberendezés szervizegység már csak ezzel a kóddal üzemeltethető.

```

ADM AREA
User number          1
Insert new code

```

10. Erősítse meg az új felhasználói kódot:

```

ADM AREA
User number          1
Confirm new code    -----

```



Megjegyzés A kis- és nagybetűk közötti átkapcsoláshoz nyomja meg a sárga **Info** gombot.

11. Adja meg a felhasználónevet és a megerősítéshez nyomja meg az **ENTER** gombot:

```

ADM AREA
User number          1
User name
John Citizen

```

```

ADM AREA
User number          1
John Citizen

```

✓ Megtörtént a felhasználó létrehozása és a menü visszakapcsol a felhasználó kiválasztásra.

12. A következő módon járjon el:

- A **Adatbázis** kiválasztásához a kurzorbillentyűk használatával hozzon létre egy másik felhasználót és folytassa a leírtaknak megfelelően.
- A menüből történő kilépéshez nyomja meg a **STOP** gombot.

13.3.2 Felhasználói kódok megadása

Ha létrehozott egy felhasználói kódot, akkor ugyanezt a kódot kell használni a klímaberendezés szervizegység engedélyezéséhez.

- > Adja meg a felhasználói kódot.

```

ENTER USER CODE
-----

```

Ha helytelen felhasználói kódot ad meg, a következő hibaüzenet jelenik meg:

```

WRONG CODE

```

A helyes kód megadása után a klímaberendezés szervizegység engedélyezése megtörténik és elindul. Megjelenik a felhasználó neve:

```

John Citizen

```

13.4 Személyes adatbázis létrehozása

Ebben az adatbázisban legfeljebb 100 ügyfélspecifikus járművet adhat meg a vonatkozó töltési mennyiségekkel. A személyes bejegyzések a vezérlőpanelen kerülnek elmentésre, nem a flash memóriakártyán. A bejegyzések a szoftver frissítése után is megmaradnak. A bejegyzések kronológiai sorrendben kerülnek elmentésre, nem alfanumerikusan.

1. Az alapmenüben a **↑** vagy **↓** nyíl gombbal válasza ki a **Short selection** elemet.

Short selection	<input checked="" type="checkbox"/>
Free selection	<input type="checkbox"/>
Other selections	<input type="checkbox"/>
ENTER-OK	↕

2. A megerősítéshez nyomja meg az **ENTER** gombot.
3. Adja meg a jármű rendszámát (ez üresen is hagyható), majd a megerősítéshez nyomja meg az **ENTER** billentyűt.

CAR DATA
PLATE NR:

4. A **↑** vagy a **↓** kurzorbillentyűkkel válassza ki a **Adatbázis** elemet és erősítse meg az **ENTER** gombbal.

Filling Qt.	g.	500	
Database			<input checked="" type="checkbox"/>
ENTER-OK STOP-EXIT			↕

5. Válassza ki a **Personal DB** elemet és a megerősítéshez nyomja meg az **ENTER** gombot.

Personal DB	<input checked="" type="checkbox"/>
ALFA ROMEO	<input type="checkbox"/>
ASTON MARTIN	<input type="checkbox"/>
AUDI	<input type="checkbox"/>

6. Ebben az üres adatbázisban a **↑** vagy a **↓** kurzorbillentyűkkel válassza ki a vonatkozó bevitelt és erősítse meg az **ENTER** gombbal.

	0	<input checked="" type="checkbox"/>
	1	<input type="checkbox"/>

7. A tétel módosításához nyomja meg a sárga **Info** gombot.

		0
i-DB set	g.	---
		0

8. Adja meg az üres mezőkben a járműadatokat (modell, típus), majd nyugtázza az **ENTER** gomb megnyomásával.

-----		0

-----	g.	---
		0

9. Adja meg a hűtőközeg mennyiségét és a megerősítéshez nyomja meg az **ENTER** gombot.

AUDI		0
A4 (8E)		
2000 - 2004	g.	500

- ✓ A bejegyzés elkészült.

AUDI	0	<input checked="" type="checkbox"/>
A4 (8E)	1	<input type="checkbox"/>

10. A következő módon járjon el:

- A `Adatbázis` kiválasztásához a kurzorbillentyűk használatával hozzon létre egy másik bejegyzést és folytassa a leírtaknak megfelelően.
- A menüből történő kilépéshez nyomja meg a **STOP** gombot.

13.5 A hűtőközeg fogyasztás átvitele USB adattárolóra

A klímaberendezés szervizegység egy (egyszeri vagy automatikus) leszívási vagy feltöltési művelet befejezését követően valamennyi hozzá tartozó adatot tárol a belső memóriában. Az adatokról jelentés készíthető amely átmásolható egy USB adattárolóra.



Megjegyzés Az USB adattároló FAT32 fájlformátumra kell hogy formázva legyen.

Minden jelentés két formátumban tárolódik:

- HTML-fájlként (tetszőleges internetböngészővel való megnyitáshoz)
- XLS-fájlként (Microsoft Excellel való megnyitáshoz)

A jelentés saját logót (például műhelylogót) tartalmazhat, ha a következő követelményeket teljesítő grafika van az USB adattárolóra másolva:

- Fájlformátum: JPEG
- Fájlnév: logo.jpg (minden betű kisbetű)
- Képernyőméret: 370 x 50 pixel

A jelentésben szereplő vállalati cím a klímaberendezés szervizegységből származik (Vállalat adatok bevitele 14. oldal).

13.5.1 Éves jelentések

A naptári év váltása után a klímaberendezés szervizegység jelzi, hogy az előző naptári évről tárolt adatokat át kell helyezni egy USB adattárolóra. Az éves adatok USB adattárolóra történő átvitele után azok törölődnek a klímaberendezés szervizegység belső memóriájából.

1. Helyezze be az USB adattárolót az USB portba.
2. A további műveletekhez kövesse a kijelzőn megjelenő útmutatásokat.

13.5.2 Kézi jelentés

A havi vagy éves jelentést bármikor manuálisan áthelyezheti egy USB adattárolóra.

1. Helyezze be az USB adattárolót az USB portba.
2. Az alapmenüben a **↑** vagy a **↓** nyíl gombbal válasza ki az `Other selections` elemet.

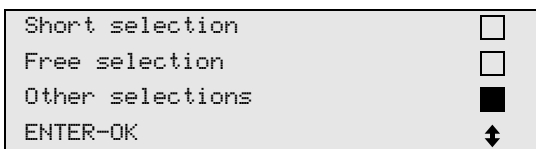

3. A megerősítéshez nyomja meg az **ENTER** gombot.
4. Válassza ki a **↓** kurzorbillentyűvel a `Kezelés` menüpontot, majd nyugtázza az **ENTER** gomb megnyomásával:
5. Adja meg a jelszót, majd nyugtázza az **ENTER** gomb megnyomásával.
 - 4910: havi jelentés
 - 4918: éves jelentés

Ha nincs beillesztve az USB adattároló, vagy a berendezés nem ismeri fel, akkor `Error 52` hibaüzenet jelenik meg a kijelzőn.

6. A **↑** vagy a **↓** kurzorbillentyűkkel válassza ki a szükséges bejegyzést és az **ENTER** gombbal erősítse meg.
7. A további műveletekhez kövesse a kijelzőn megjelenő útmutatásokat.
8. Az előző kiválasztáshoz történő visszalépéshez nyomja meg a **STOP** gombot.

13.6 Hűtőközeg-fogyás kijelzése

A klímaberendezés szervizegység elmenti a betöltött és a kiszívott hűtőközeg mennyiségre vonatkozó adatokat. Ezeket az adatokat éves vagy havi áttekintésként nyomtathatja ki.

1. Az alapmenüben a **↑** vagy a **↓** nyíl gombbal válassza ki az `Other selections` elemet.

```
Short selection      
Free selection      
Other selections    
ENTER-OK           
```

2. A megerősítéshez nyomja meg az **ENTER** gombot.
3. Válassza ki a **↓** kurzorbillentyűvel a `Kezelés` menüpontot, majd nyugtázza az **ENTER** gomb megnyomásával.

```
Flushing           
Reset scales.     
Service.          
ENTER-OK STOP-EXIT 
```

4. Adja meg a 9051 jelszót, majd nyugtázza az **ENTER** gomb megnyomásával.

```
Service.
-----
```

5. A **↑** vagy a **↓** kurzorbillentyűkkel válassza ki a kívánt évet és az **ENTER** gombbal erősítse meg:

```
2017 
```

Példa

```
R1234yf from system
Total                2017
g.                  18650
←PRINT STOP-EXIT
```

R1234yf from system a hűtőközeg leszívott mennyiségét jeleníti meg. Itt 2017-ben összesen 18650 g hűtőközeget szívott ki a klímaberendezés szervizegység.

A **↓** kurzorbillentyűvel lépjen a következő, az adott évre vonatkozó teljes betöltött hűtőközeg mennyiségére:

```
R1234yf to system
Total                2017
g.                  9000
←PRINT STOP-EXIT
```

A havi áttekintés megjelenítéséhez **↓** nyomja meg a kurzor billentyűt:

```
R1234yf from system
                                01/2017
g.                              2400
←PRINT STOP-EXIT
```

Itt 2017. januárjában összesen 2400 g hűtőközeg leszívására került sor.

A havi áttekintésben mindig felváltva jelenik meg a betöltött és a kiszívott mennyiség.

Az áttekintés kinyomtatásához nyomja meg az **ENTER** gombot. Az áttekintésből való kilépéshez nyomja meg a **STOP** gombot.

13.7 A légkondicionáló rendszer tesztelése hűtőközeg szerviz nélkül



Megjegyzés A klímaberendezés tesztje csak olyan járműveknél hajtható végre, amelyek kis- és nagynyomású csatlakozóval, illetve csak egy kisnyomású csatlakozóval rendelkeznek.

Ha egy jármű klímaberendezésen kizárólag egyféle működéstartizálásra kerül sor, akkor a teszt lezárását követően a klímakészülék szerviztömlőiben lévő hűtőközeg hiányozna a jármű klímaberendezés-rendszeréből. A `A/C system test` menüpontot a veszteség ellensúlyozására adtuk hozzá.

A meglévő standard funkció műveletek `Short selection` és `Free selection` már rendelkeznek a szerviztömlőkre vonatkozó kompenzációs funkcióval, így a klímaberendezés végső funkciótesztje a szokásos módon végezhető el (a szerviztömlőket a klímaberendezés szervizegység leereszti).

1. Kösse össze a klímaberendezés szervizegység megfelelő csatlakozóit a jármű klímaberendezéssel, majd nyissa ki azokat.
2. Indítsa el a jármű motorját, és kapcsolja be a klímaberendezést.
3. Az alapmenüben a `↑` vagy a `↓` nyíl gombbal válasza ki az `Other selections` elemet.

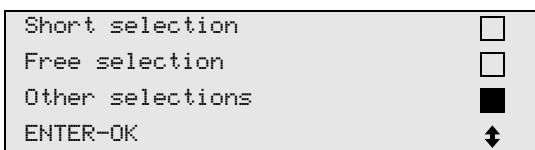

4. A megerősítéshez nyomja meg az **ENTER** gombot.
5. A `↑` vagy a `↓` kurzorbillentyűkkel válasza ki a `A/C system test` lehetőséget.

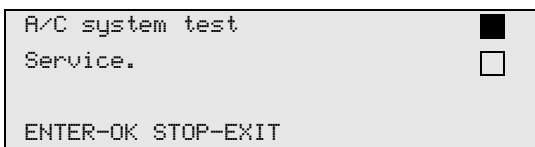

- ✓ A kijelzőn megjelenik a klímaberendezés ellenőrzésére felszólító üzenet:

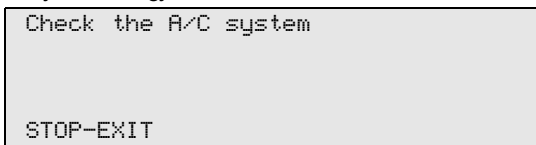

6. Ellenőrizze a klímaberendezés nagy- és kisnyomását a gyártói adatoknak megfelelően.
7. A klímaberendezés-teszt befejezéséhez nyomja meg a **STOP** gombot.

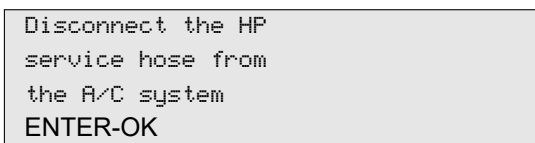

8. Zárja be a nagynyomású gyorscsatlakozót és távolítsa el a klímaberendezésről.



Megjegyzés Ha a nagynyomású gyorscsatlakozó lecsatlakoztatásához leállította a járműmotort, akkor indítsa el azt újból, és kapcsolja be a klímaberendezést.

- ✓ A kijelzőn a következő üzenetek jelennek meg:

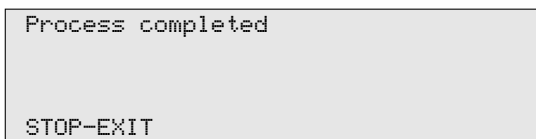
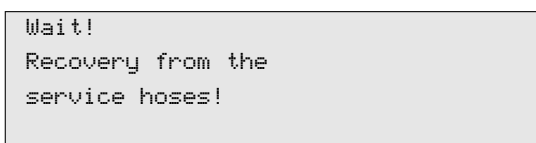

9. A klímaberendezés-teszt befejezéséhez nyomja meg a **STOP** gombot.

13.8 Free Selection

A *Free selection* menüvel a klímaszerviz lépésenként hajtható végre. A gyorsindítással azonos folyamatok hajthatók végre, de bizonyos folyamatok kihagyhatók. Ezenkívül a billentyűzettel minden folyamathoz egyedi-
leg megadhatók a vonatkozó értékek. A továbbiakban ebben a menüben járműadatok adhatók meg a szerviz-
naplóhoz.

A következő négy műveletet külön-külön is elvégezheti a *Free selection* menüben:

- Klímaberendezés kiürítése: Leszívás, hűtőközeg ártalmatlanítása, nyomásnövekedés ellenőrzése, fáradtolaj leeresztése.
- Vákuum generálása: A berendezés evakuálása, tömítettségvizsgálat / vákuumellenőrzés.
- Töltési fázis: Jármű-klímaberendezéseken való minden munkavégzés előtt szivárgásellenőrzést kell végezni. A klímaberendezés fel van töltve egy hűtőközegmintával. Az öblítőkörben a nyomásnak 5 min ideig állandónak kell lennie. A klímaberendezés teljes feltöltése csak akkor lehetséges, ha ez a teszt sikeresen elvégzésre került. Ezután a próbatöltés leszívására és a klímaberendezés légtelenítésére kerül sor. A töltési pontosság szavatolása érdekében a készülék teljesen feltölti a végleges töltési mennyiséget. Frissolaj feltöltése, UV-adalék betöltése, hűtőközeg betöltése.
- Csatlakozók kiválasztása: A légkondicionáló rendszer nagy- és kisnyomású csatlakozóval, nagynyomású vagy csak kisnyomású csatlakozóval rendelkezik.

A készülék minden végrehajtott folyamatot követően szerviznaplót nyomtat.

1. Először kösse össze a klímaberendezés szervizegység megfelelő csatlakozóit a jármű-klímaberendezéssel, majd nyissa ki azokat.
2. Az alapmenüben a **↑** vagy a **↓** nyíl gombbal válasza ki a *Free selection* elemet.

Short selection	<input type="checkbox"/>
Free selection	<input checked="" type="checkbox"/>
Other selections	<input type="checkbox"/>
ENTER-OK	↕

3. A megerősítéshez nyomja meg az **ENTER** gombot.
4. Adja meg a jármű adatait majd nyugtázza az **ENTER** gomb megnyomásával.

13.8.1 Visszanyerési fázis

1. Adja meg a kívánt beállításokat és a megerősítéshez nyomja meg az **ENTER** gombot.

Rec/Recycling	Yes
phase?	No
ENTER-OK STOP-EXIT	↕

2. A *Rec/Recycling phase* menüpont választása esetén adja meg a következő menüben a kívánt várakozási időt a nyomásnövekedéshez (normál érték: 1 perc), majd nyugtázza az **ENTER** gomb megnyomásával; ellenkező esetben a következővel folytassa: Vákuumművelet 27. oldal .

Pressure increase	
Test time	min. 1
ENTER-OK STOP-EXIT	



Megjegyzés A várakozási idő biztosítja, hogy a maradék hűtőközeg elpárologjon, és ezután ki lehessen szívni. A maradék hűtőközeg párolgása nyomásnövekedést eredményez.

13.8.2 Vákuumművelet

1. Adja meg a kívánt beállításokat és a megerősítéshez nyomja meg az **ENTER** gombot.

Vacuum phase	Yes
	No
ENTER-OK STOP-EXIT	
	↓

2. A Vákuum fázis menüpont kiválasztása esetén adja meg a kívánt vákuumidőt (normál érték: 20 min), ellenkező esetben lásd: Töltésművelet 28. oldal .
3. A ↓ kurzor billentyűvel adja meg a vákuumfázis idejét.
4. A két beállítás megerősítéséhez nyomja meg az ENTER billentyűt.

Vacuum time	min.	20
Vacuum test time	min.	4
ENTER-OK STOP-EXIT		
		↓

A vákuumszivattyú teljesen kiüríti a klímaberendezés rendszerét. Ezzel minden maradék gáz, vagy nedvesség eltávolítható és a klímaberendezés előkészíthető a töltési műveletre. A hűtőközegolajhoz kötődő leszívott maradék hűtőközeget a klímaberendezés szervizegység felfogja és újrahasznosítja.

13.8.3 Töltésművelet

1. Adja meg a kívánt beállításokat és a megerősítéshez nyomja meg az **ENTER** gombot.

Filling phase?	Yes
	No
ENTER-OK STOP-EXIT	
	↓

2. Ha a Töltési fázis kiválasztása történt meg, adja meg a kívánt értéket, ellenkező esetben folytassa a Csatlakozók választása 28. oldal fejezettel.
3. Adja meg az előzőleg leszívott, vagy szükséges hűtőközegolaj mennyiségét.
4. Nyomja meg a ↓ kurzorbillentyűt.
5. Adja meg az adalékanyag mennyiségét.
6. Nyomja meg a ↓ kurzorbillentyűt.
7. Adja meg a hűtőközeg mennyiségét.
8. A beállítások megerősítéséhez nyomja meg az **ENTER** gombot.

PAG oil	ml.	0
UV tracer	ml.	7
Refrigerant	g.	500
ENTER-OK STOP-EXIT		
		↓



Megjegyzés

- Ha a kiszívás ugyanabban a művelet szekvenciában történik, akkor a friss olaj mennyisége további töltési mennyiségnek számít, és hozzáadásra kerül az előzőleg kitermelt kiszívott olajmennyiséghez. Ha ez az érték 0-ra van beállítva, akkor pontosan a már kiszívott olajmennyiség kerül újra betöltésre.
- Frissolaj vagy UV-adalék betöltéséhez ugyanabban a folyamatlépésben vákuumműveletet is végre kell hajtani. Vákuumművelet kiválasztása esetén a töltés menüben csak hűtőközeg jelenik meg ki.

13.8.4 Csatlakozók választása

1. A klímaberendezés csatlakozásaival összhangban válassza ki a paramétereket:
 - A klímaberendezés nagy- és kisnyomású csatlakozókkal rendelkezik: Válassza a LP/HP elemet.
 - A klímaberendezés csak nagynyomású csatlakozóval rendelkezik: Válassza a HP elemet.
 - A klímaberendezés csak kisnyomású csatlakozóval rendelkezik: Válassza a LP elemet.
2. A megerősítéshez nyomja meg az **ENTER** gombot.

HP/LP	PORT	<input checked="" type="checkbox"/>
HP	PORT	<input type="checkbox"/>
LP	PORT	<input type="checkbox"/>
ENTER-OK STOP-EXIT		↕

3. Miután minden beállítást megadott, akkor a művelet elindításához nyomja meg az **ENTER** gombot.

Process start?
ENTER-OK STOP-EXIT

13.8.5 A klímaberendezés szerviz befejezése után

A klímaszerviz befejezését követően a kijelzőn megjelenik a felszólítás a klímaberendezés szervizegység szerviztömlőinek a jármű-klímaberendezésről való leválasztására.

1. Csatlakoztassa le a szerviztömlőket és a nyugtázáshoz nyomja meg az **ENTER** gombot.
 ✓ A szerviztömlők most kiürítésre kerülnek. A klímaberendezés szervizegység ezután készen áll a további használatra.
2. Csavarozza rá a klímaberendezés szelepsapkáit a csatlakozókra.

13.9 Klímaberendezés öblítése



Megjegyzés A jármű-klímaberendezés friss hűtőközeggel történő átöblítése a **Öblítés** menüvel hajtható végre. Az átöblítés elsősorban a régi kompresszorolaj cseréjére, vagy fémes maradványok berendezésből való eltávolítására szolgál. Az átöblítést megelőzően először a hűtőközeget kell leszívni a jármű-klímaberendezésből. Ezt követően a nem öblíthető összetevőket (például a kompresszort vagy a szűrőt) le kell választani a hűtőkörrel. Ezután kell az átöblítendő összetevőket különleges adaptereken keresztül a klímaberendezés szervizegység szerviz-gyorscsatlakozóival egy öblítőkörhöz csatlakoztatni.

1. Kösse össze a klímaberendezés szervizegység megfelelő csatlakozóit a jármű-klímaberendezéssel, majd nyissa ki azokat.
2. Az alapmenüben a **↑** vagy a **↓** nyíl gombbal válasza ki a **Free selection** elemet.

Short selection	<input type="checkbox"/>
Free selection	<input checked="" type="checkbox"/>
Other selections	<input type="checkbox"/>
ENTER-OK	
↕	

3. A megerősítéshez nyomja meg az **ENTER** gombot.
4. Adott esetben adja meg a kívánt adatokat a kezelőbillentyűzettel, majd nyugtázza az **ENTER** gomb megnyomásával. Ha nem kell bevinni adatokat, akkor a következő programlépés kiválasztásához nyomja meg az **ENTER** gombot.
5. Válassza ki a **Rec/Recycling phase** menüpontot (a kiválasztott beállítás villog), majd nyugtázza az **ENTER** gomb megnyomásával.
6. A **Pressure increase Test time** helyen adja meg az 1 min értéket, és a megerősítéshez nyomja meg az **ENTER** gombot.
7. A **Vákuum fázis** menüpontnál válassza ki a **Nem** opciót (a kiválasztott beállítás villog), majd nyugtázza az **ENTER** gomb megnyomásával.
8. A **Töltési fázis** menüpontnál válassza ki a **Nem** opciót (a kiválasztott beállítás villog), majd nyugtázza az **ENTER** gomb megnyomásával.
9. A **Process start** menüpont kiválasztásához nyomja meg az **ENTER** gombot.
10. A kiszívási művelet befejezése után válassza le a klímaberendezés szervizegységet a járműről.
11. Válassza le a hűtőkörrel a rendszer nem öblíthető összetevőit. Ilyen összetevők például a következők:
 - Kompresszor
 - Vezetékszűrő
 - Rögzített fojtószelep
 - Gyűjtőtartályok

- Szűrőszárító egységek
 - Tágulószelep
12. Speciális adapterek segítségével a gyártó előírásainak megfelelően csatlakoztassa az átöblítésre szánt alkatrészeket a klímaberendezés szervizegység szerviznyílásaihoz és alakítsa ki egy öblítőkört.



Megjegyzés Kérjük vegye figyelembe a jármű gyártójának javítási útmutatásait is.

13. Az alapmenüben a **↑** vagy a **↓** nyíl gombbal válasza ki az `Other selections` elemet.

Short selection	<input type="checkbox"/>
Free selection	<input type="checkbox"/>
Other selections	<input checked="" type="checkbox"/>
ENTER-OK	↕

14. A megerősítéshez nyomja meg az **ENTER** gombot.

15. A **↑** vagy a **↓** kurzorbillentyűkkel válasza a `Öblítés` lehetőséget.

Flushing	<input checked="" type="checkbox"/>
Reset scales.	<input type="checkbox"/>
Service.	<input type="checkbox"/>
ENTER-OK STOP-EXIT	↕

16. Adott esetben adja meg a kívánt adatokat a kezelőbillentyűzettel, majd nyugtázza az **ENTER** gomb megnyomásával. Ha nem kell bevinni adatokat, akkor a következő programlépés kiválasztásához nyomja meg az **ENTER** gombot.

17. A **↑** vagy a **↓** kurzorbillentyűkkel válasza ki, hogy a teljes klímaberendezés rendszert átöblíti-e, vagy csak az egyes komponenseket:

Full flushing	<input checked="" type="checkbox"/>
Fast flushing	<input type="checkbox"/>
ENTER-OK STOP-EXIT	↕

18. A megerősítéshez nyomja meg az **ENTER** gombot.

19. A további műveletekhez kövesse a kijelzőn megjelenő útmutatásokat.

√ Az átöblítés befejezését követően a klímaberendezés szervizegység alapmenüje jelenik meg.

20. Adott esetben távolítsa el az adaptereket az öblítőkörből és csatlakoztassa az összes összetevőt újból a hűtőkörre. Kösse össze a klímaberendezés szervizegység megfelelő csatlakozóit a jármű-klímaberendezéssel, majd nyissa ki azokat.

21. Az alapmenüben a **↑** vagy a **↓** nyíl gombbal válasza ki a `Free selection` elemet.

Short selection	<input type="checkbox"/>
Free selection	<input checked="" type="checkbox"/>
Other selections	<input type="checkbox"/>
ENTER-OK	↕

22. A megerősítéshez nyomja meg az **ENTER** gombot.

23. Adott esetben adja meg a kívánt adatokat a kezelőbillentyűzettel, majd nyugtázza az **ENTER** gomb megnyomásával. Ha nem kell bevinni adatokat, akkor a következő programlépés kiválasztásához nyomja meg az **ENTER** gombot.

24. A `Rec/Recycling phase` menüpontnál válasza ki a `Nem` opciót (a kiválasztott beállítás villog), majd nyugtázza az **ENTER** gomb megnyomásával.

25. Válassza ki a `Vákuum fázis` menüpontot (a kiválasztott beállítás villog), majd nyugtázza az **ENTER** gomb megnyomásával.

26. Adott esetben adja meg a kívánt adatokat a kezelőbillentyűzettel, majd nyugtázza az **ENTER** gomb megnyomásával. Ha nem kell bevinni adatokat, akkor a következő programlépés kiválasztásához nyomja meg az **ENTER** gombot.

27. Válassza ki a `Töltési fázis` menüpontot (a kiválasztott beállítás villog), majd nyugtázza az **ENTER** gomb megnyomásával.

28. Adja meg a hűtőközeg töltésmennyiségét (vegye figyelembe a kompresszor olaj-töltésmennyiségét).

29. A további műveletekhez kövesse a kijelzőn megjelenő útmutatásokat: Válassza ki a beállítást (amely villogni fog), majd nyugtázza az **ENTER** gomb megnyomásával.
30. A `Process start` menüpont kiválasztásához nyomja meg az **ENTER** gombot.
 ✓ A töltési művelet befejezését követően a kijelzőn megjelenik a felszólítás a klímaberendezés szervizegység szerviztömlőinek a jármű-klímaberendezésről való lecsatlakoztatására.
31. Csatlakoztassa le a szerviztömlőket és a nyugtázáshoz nyomja meg az **ENTER** gombot.
 ✓ A szerviztömlők most kiürítésre kerülnek. A klímaberendezés szervizegység ezután készen áll a további használatra.
32. Csavarozza rá a jármű-klímaberendezés szelepszakáit a csatlakozókra.

14 Szervizmunkák

14.1 Szivárgásellenőrzés

A vonatkozó jogszabályi előírásoknak megfelelően félévente ellenőrizze a klímaberendezés szervizegység szivárgását. Ehhez használjon elektronikus szivárgáskereső készüléket.

14.2 Számlálók visszaállítása

Egy vagy több szervizfeladat elvégzése után vissza kell állítani a megfelelő számlálókat. Ehhez az ábrán látható módon járjon el:

1. Lépjen be az `Other selections - Kezelés` menübe.
2. Írja be a 7782 kódot.
3. A **↑** vagy a **↓** kurzorbillentyűvel válassza ki a szükséges bejegyzést és az **ENTER** gombbal erősítse meg.
4. Kövesse a kijelzőn megjelenő utasításokat, és tartsa lenyomva az **ENTER** gombot 3 s másodpercig.
5. Az előző kiválasztáshoz történő visszalépéshez nyomja meg a **STOP** gombot.

A következő számlálókat lehet visszaállítani:

```
R1234 from system
                                07/03/17
g.                               4155
STOP-EXIT
```

R1234yf from system jelzi, hogy az utolsó visszaállítás óta (lásd: dátum) a klímaberendezésekből hány gramm hűtőközeg leszívása történt a `Short selection` vagy a `Free selection` menüponton keresztül.

```
R1234 from tank
                                07/03/17
g.                               3395
STOP-EXIT
```

R1234yf from tank azt jelzi, hogy a legutóbbi visszaállítás óta (lásd dátum) hány gramm hűtőközeget betöltése történt a klímaberendezés szervizegységbe a `Int. vessel filling` menüpontban.

```
R1234 to system
                                07/03/17
g.                               1200
STOP-EXIT
```

R1234yf to system jelzi, hogy a klímaberendezésekbe az utolsó visszaállítás óta (lásd: dátum) hány gramm hűtőközeg betöltése történt a `Short selection` vagy a `Free selection` menüponton keresztül.

```
Vacuum time
                                07/03/17
min.                             79
STOP-EXIT
```

Vákuumid# menüpont jelzi, hogy az utolsó visszaállítás óta (lásd: dátum) a vákuumszivattyú mennyi ideig volt üzemben.

```
Service completed:
                                08/03/17
Number                          4
STOP-EXIT
```

Service completed menüpont megjeleníti, hogy az utolsó visszaállítás óta (lásd: dátum) a vákuumszivattyú mennyi ideig volt üzemben.

14.3 Olajmérlegek nullapont-ellenőrzése



Megjegyzés Az olajmennyiségek és az UV-adalékok pontos mennyiségmeghatározásához a mérlegek nullapontjának rendszeres ellenőrzése és adott esetben újrateállítása szükséges. Újbóli nullapont-beállítás szükséges az alábbi esetekben:

- Ha egy tartály mennyisége 10 mL-nél jobban eltér az előírt értéktől
- A klímaberendezés szervizegység rázkódását követően, például rossz minőségű úton szállítva
- négy-hat hetenként

1. Az alapmenüben a **↑** vagy a **↓** nyíl gombbal válasza ki az `Other selections` elemet.

```
Short selection      
Free selection       
Other selections     
ENTER-OK            ↓
```

2. A megerősítéshez nyomja meg az **ENTER** gombot.

3. A **↑** vagy a **↓** kurzorbillentyűkkel válassza a `Reset scales` lehetőséget.

```
Int. vessel filling  
Flushing             
Reset scales.        
Service.             
```

✓ A kijelzőn megjelenik a felszólítás a tartályok mérlegről történő eltávolítására:

```
Remove the 3 Oil/UV
glasses from scales.

ENTER-OK STOP-EXIT
```

4. A mérlegek olajokra és UV-adalékra vonatkozó nullapontjának ellenőrzéséhez nyissa ki a bal oldalon lévő burkolatfedeleket (13) és vegye le a gyorscsatlakozókon lévő tartályt:

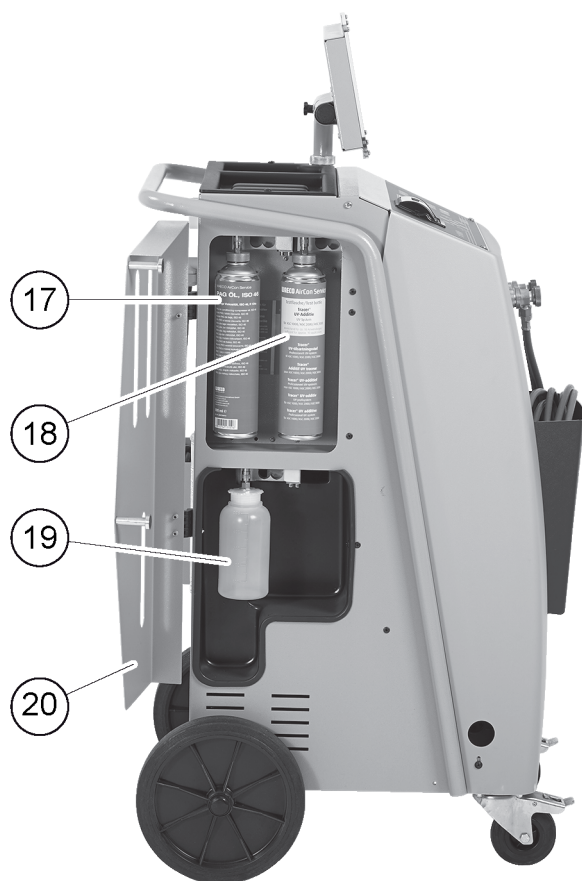

- Frissolaj tartálya (10)
 - UV-adalékanyag tartálya (11)
 - Leeresztett olaj felfogóedény (12)
5. Amikor a mérlegek tehermentesek, a nyugtázáshoz nyomja meg az **ENTER** gombot. Villog a tartályok mérlegről való eltávolítására történő felszólítás üzenete. Ha a nullapont beállítása sikeresen megtörtént, a kijelzőn újból a mérlegek kiválasztási menüje jelenik meg.
 6. Helyezze a tartályokat újból munkahelyzetbe: Csatlakoztassa újból az olajok tartályait (10) és (12) és az UV-adalék (11) tartályát a gyorscsatlakozókhoz, majd zárja le a burkolatfedelelet (13).
 7. A készenléti menübe jutáshoz nyomja meg kétszer a **STOP** gombot.

14.4 Szárítószűrő cseréje

1. Az alapmenüben a **↑** vagy a **↓** nyíl gombbal válasza ki a `Free selection` elemet.

Short selection	<input type="checkbox"/>
Free selection	<input checked="" type="checkbox"/>
Other selections	<input type="checkbox"/>
ENTER-OK	<input type="checkbox"/>

2. A megerősítéshez nyomja meg az **ENTER** gombot.
3. Ugorja át a `CAR DATA` kérdést.
4. Válassza ki a `Rec/Recycling phase` menüpontot.
5. Állítsa be a `Pressure increase Test time` értékét 1 értékre.
6. A megerősítéshez nyomja meg az **ENTER** gombot.
7. Szüntesse meg a `Vákuum fázis` kiválasztását a `Nem` elemmel.
8. A megerősítéshez nyomja meg az **ENTER** gombot.
9. Szüntesse meg a `Töltési fázis` kiválasztását a `Nem` elemmel.
10. A megerősítéshez nyomja meg az **ENTER** gombot.

11. Válassza ki a `Process start` elemet.
12. A megerősítéshez nyomja meg az **ENTER** gombot.
 ✓ Ekkor a klímaberendezés szervizegység kiüríti a szerviztömlőket, majd ismét az alapmenüje aktiválódik. A kompresszor kis belső vákuumot generál, így a szűrő a legkevesebb hűtőközeg-veszteséggel cserélhető.
13. Kapcsolja ki a klímaberendezés szervizegységét.
14. Húzza ki az áramellátás dugaszát.
15.  **VIGYÁZAT! Egészségkárosodás veszélye**
 A következő lépéseket csak hivatalos személyzet végezheti el. Használjon védőkesztyűt és védőszemüveget.

Csavarozza ki a csavart (D) a tartóból, és húzza ki egyenesen a szárítószűrőt.

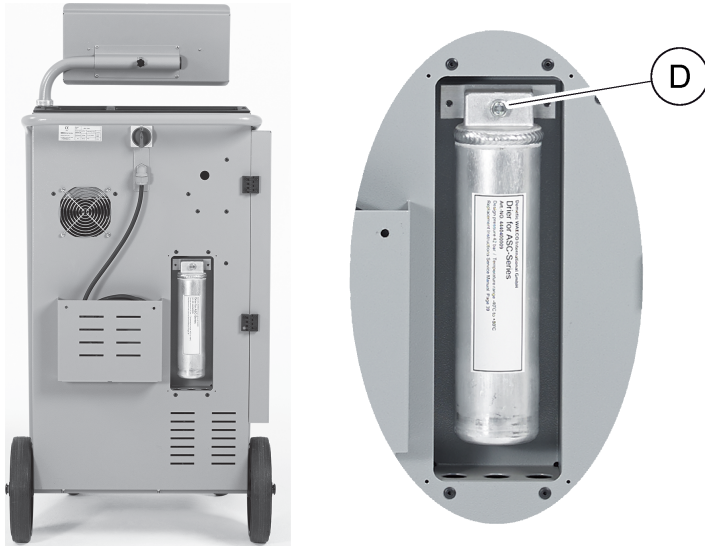

16. Cserélje ki az O-gyűrűket (E). Beszerelés előtt az új O-gyűrűket nedvesítse meg hűtőközegolajjal.

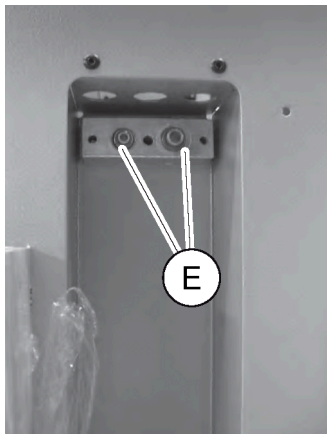

17. Helyezzen be új szárítót, majd 15 Nm nyomatékkal húzza meg a csavart.
18. Illesse vissza a hálózati csatlakozódugót.
19. Kapcsolja be a klímaberendezés szervizegységét.
 ✓ Az inverter öntesztet hajtja végre.
20. Állítsa vissza az `R1234yf from system` számlálót (Számlálók visszaállítása 31. oldal).
21. Végezzen szivárgásellenőrzést (Szivárgásellenőrzés 31. oldal).

14.5 Szűrőkód megadása

A szűrő számlálójának visszaállításához szükség van a 12 karakterből álló kód megadására. Ez az egyedi kód az új szűrőn található meg. A beviteli menüben megjelenik a `Code entry` felszólítás. Ha nem ad meg kódot, akkor a rendszer üzemben kívül helyezi a klímaberendezés szervizegységét. Minden kód csak egyszer használható fel.

14.6 Nyomás transzduktor kalibrálása

A pontos nyomásmérés feltétele a helyesen kalibrált nyomás transzduktor. A következő esetekben szükséges kalibrálás:

- Négy hetente
- Ha a klímaberendezés szervizegységet erős rázkódás érte
- A vákuumszivattyú-olaj minden cseréje után
- Ha a kijelzőn valószerűtlen nyomásértékek jelennek meg

1. Az alapmenüben a **↑** vagy a **↓** nyíl gombbal válasza ki az `Other selections` elemet.

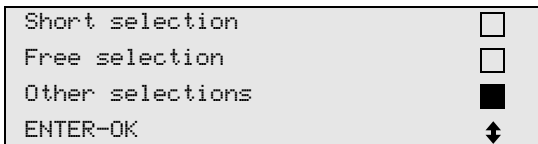

2. Nyomásmentesítse a klímaberendezés szervizegységet (a Száritószűrő cseréje 33. oldal . fejezetben leírtak szerint).

3. A megerősítéshez nyomja meg az **ENTER** gombot.

4. A **↑** vagy a **↓** kurzorbillentyűkkel válasza ki a `Kezelés`

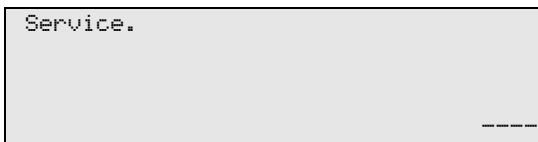

5. A megerősítéshez nyomja meg az **ENTER** gombot.

6. Adja meg a 2224 jelszót.

7. A `Nyomásérzékel#` elemet nyugtázza az **ENTER** gomb megnyomásával.

✓ A készülék kiüríti a szerviztömlőket.

8. Csavarozza le a szerviz-gyorscsatlakozókat a szerviztömlőkről (7) és (8).

9. A megerősítéshez nyomja meg az **ENTER** gombot.

✓ A készülék kiegyenlíti saját nyomását a környezeti nyomással.

10. Csavarja fel kézzel feszesen a szerviz-gyorscsatlakozókat a szerviztömlőkre (7) és (8) – ennek során vegye figyelembe a szerviz-gyorscsatlakozók és szerviztömlők kék és piros jelöléseit.

11. Adja meg a légnyomás aktuális helyi értékét a kezelőbillentyűzettel, majd nyugtázza az **ENTER** gomb megnyomásával.



Megjegyzés A régiójára jellemző aktuális helyi légnyomást például az interneten a www.weatherpro.com honlap légnyomás pontja alatt ellenőrizheti.

12. A kalibrálás sikeres végrehajtását követően a menüből való kilépéshez nyomja meg az **ENTER** gombot.

13. A készenléti menübe jutáshoz nyomja meg kétszer a **STOP** gombot.

14. A szerviztömlők kiürítéséhez hajtson végre egy rövid vákuumfázist (lásd: Free Selection 27. oldal).

14.7 Vákuumszivattyú-olaj cseréje



FIGYELMEZTETÉS! Áramütés miatti veszély

A nem szigetelt elemek megérintése súlyos testi sérülésekhez vezethet. Mielőtt kinyitná a készülékházát, kapcsolja ki a klímaberendezés szervizegységet és húzza ki az áramellátásból. A klímaberendezés szervizegységet csak a Dometic által felhatalmazott személyzet javíthatja.

1. Az olajcsere előtt kb. 10 min ideig (kézzel, a menükiválasztáson keresztül) járassa a vákuumszivattyút.

2. Előoldali burkolat leszerelése: Csavarozza ki a kezelőpanel csavarjait (D), és billentse fel a kezelőpanelt. Ezután csavarozza ki az előlő burkolaton lévő alsó csavarokat (E), és vegye le az előlő burkolatot.



3. Helyezzen egy legalább ½ liter űrtartalmú felfogóedényt a klímaberendezés szervizegység alá. A vákuumszivattyúból az olaj a leeresztés során a klímaberendezés szervizegység nyílásán (I) keresztül folyik.

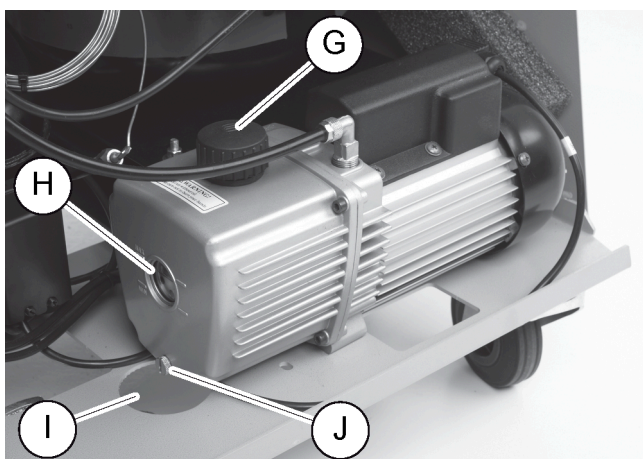

4. Csavarozza ki az olajbetöltő csavart (G).
5. Az olaj leeresztéséhez csavarozza ki az olajleeresztő csavart (J).
6. Ha az olaj a szivattyúházból teljesen kifolyt, csavarozza be újból az olajleeresztő csavart (J).
7. Töltsön friss vákuumszivattyú-olajat a kémlelőablak (H) közepéig, és csavarozza be újból az olajbetöltő csavart (G).
8. Tegye vissza az első panelt és a vezérlőpanelt.
9. Csatlakoztassa újra az áramellátás dugaszát.
10. Állítsa vissza a Vákuumid# számlálót (Számlálók visszaállítása 31. oldal).

14.8 Nyomtatópapír cseréje

1. A nyomtató papírtekercsének cseréjéhez nyissa fel a fedelet (K).



2. Helyezzen be új papírtekercsset, majd zárja vissza a fedelet (K).

14.9 Számlálóállások

A klímaberendezés szervizegység különböző számlálóállásokat tárol. A teljes értékek eléréséhez (a klímaberendezés szervizegység gyártása óta egymás után) a következőképpen járjon el:

1. Lépjen be az `Other selections - Kezelés` menübe.
2. Írja be a 7783 kódot.
3. A \uparrow vagy a \downarrow kurzorbillentyűkkel válassza ki a kívánt bejegyzést. Ezek a számlálóállások nem állíthatók vissza.
4. A visszaállítható mérőállások eléréséhez adja meg a 7782 kódot a `Kezelés` menüpontban (lásd még: Vákuumszivattyú-olaj cseréje 35. oldal vagy Szárítószűrő cseréje 33. oldal).

```
R1234 from system
Total                07/03/17
g.                  1455
STOP-EXIT
```

R1234yf from system jelzi, hogy az utolsó visszaállítás óta (lásd: dátum) a klímaberendezésekből hány gramm hűtőközeg leszívása történt a `Short selection` vagy a `Free selection` menüponton keresztül.

```
R1234 from tank
Total                07/03/17
g.                  3395
STOP-EXIT
```

R1234yf from tank azt jelzi, hogy a legutóbbi visszaállítás óta (lásd dátum) hány gramm hűtőközeget betöltése történt a klímaberendezés szervizegységbe a `Int. vessel filling` menüpontban.

```
R1234 to system
Total                07/03/17
g.                  1200
STOP-EXIT
```

R1234yf to system jelzi, hogy a klímaberendezésekbe az utolsó visszaállítás óta (lásd: dátum) hány gramm hűtőközeget betöltése történt a `Short selection` vagy a `Free selection` menüponton keresztül.

```
Vacuum time
Total                07/03/17
min.                79
STOP-EXIT
```

Vákuumid# menüpont jelzi, hogy az utolsó visszaállítás óta (lásd: dátum) a vákuumszivattyú mennyi ideig volt üzemben.

```

Service completed:
                                07/03/17
Number                        4
STOP-EXIT

```

Service completed menüpont megjeleníti, hogy az utolsó visszaállítás óta (lásd: dátum) a vákuumszivattyú mennyi ideig volt üzemben.

14.10 A szoftver frissítése USB adattárolón keresztül

A szoftver frissítése USB adattároló segítségével történik. Az USB adattároló FAT32 fájlformátumra kell hogy formázva legyen.

A szoftverfrissítés során a klímaberendezés szervizegység belső memóriájában a következő adatok kerülnek elmentésre:

- A klímaberendezés szervizegység aktuális szoftvere
- Az összes szokásos járműtípust és a megfelelő klímaberendezés-töltésmennyiségeket tartalmazó aktuális adatbázis

A szoftver és az adatbázis egymástól függetlenül frissíthető.

1. Másolja az aktuális szoftvert az USB adattárolóra.
2. Helyezze be az USB adattárolót az USB-portba.



3. Kapcsolja be a készüléket.

✓ A klímaberendezés szervizegység megkeresi az USB adattárolón az újabb verziót. Ha az USB adattárolón lévő szoftver frissebb, akkor a következő menü jelenik meg:

```

New firmware release
found
ENTER upgrade STOP EXIT
AS5k0058

```

Ha az USB adattárolón lévő adatbázis frissebb, akkor a következő menü jelenik meg:

```

New database release
found
ENTER upgrade STOP EXIT
ldyf1701

```

Az aktuális verzió az alsó sorban, fekete háttérrel jelenik meg.

4. A szoftver vagy az adatbázis frissítéséhez nyomja meg az **ENTER** gombot.
- ✓ A klímaberendezés szervizegység kijelzi a frissítési folyamatot:

```

Wait...
Erase flash... Erased!
Writing           1      63488
                  7%    762751

```

A frissítés után a klímaberendezés szervizegység beállítja az alapértelmezett beállításokat:

```
Wait!
loading default
parameters
```

Ezután a klímaberendezés szervizegység újraindul, és megjelenik a készenlét menü.

5. Távolítsa el az USB adattárolót.

- ✓ A klímaberendezés szervizegység készen áll az üzemeltetésre.

14.11 Tisztítás és ellenőrzés

- Szükség esetén tisztítsa meg a klímaberendezés szervizegység külsejét nedves kendővel. Adott esetben kevés mosogatószerrel is használhat. Ne használjon oldószert vagy dörzshatású tisztítószerrel.
- Rendszeresen ellenőrizze a szerviztömlők és a szervizcsatlakozók károsodását. A klímaberendezés szervizegységét csak sérülésmentes állapotban helyezze üzembe.

15 Hibaelhárítás

Hiba	Lehetséges ok	Megoldási javaslat
A kijelzőn a következő látható: Figyelmeztetés! Internal vessel overpressure! .	Normál üzenet, amely az újrahajósítási művelet során jelenik meg.	A folytatáshoz három másodpercig tartsa lenyomva az ENTER gombot. Ha ismét megjelenik az üzenet, értesítse a szervizt.
A kijelzőn a következő látható: Figyelmeztetés! Internal vessel filled.	A belső hűtőközegtartály túlságosan tele van ahhoz, hogy a leszívandó mennyiséget befogadhassa.	Szakszerűen ürítse ki a belső hűtőközegtartály tartalmát.
A kijelzőn a következő látható: Figyelmeztetés! Pressure inside the A/C system Recovery start!	Normál üzenet, amely a vákuumművelet indításakor jelenik meg. A klímaberendezésben még nyomás uralkodik.	További lépésekre nincs szükség. A folyamat automatikusan tovább halad.
A kijelzőn a következő látható: Figyelmeztetés! Pressure inside the A/C system!	Üzenet a vákuumművelet során. A klímaberendezésben nyomás uralkodik.	További lépésekre nincs szükség. A folyamat automatikusan tovább halad.
A kijelzőn a következő látható: Not enough vacuum! Carry on?	Üzenet a vákuumművelet során, ha a nyomás a klímaberendezésben 8 min után is még több mint 50 mbar.	Ellenőrizze a klímaberendezést szivárgás szempontjából, illetve a klímaberendezés szervizegység klímaberendezéshez való csatlakozásait.
A kijelzőn a következő látható: A/C system leakage! Carry on?	Üzenet a vákuumművelet végén. A klímaberendezés az ellenőrzési időtartam során több mint 120 mbar vákuumvesztéséget ért el.	Ellenőrizze a klímaberendezést szivárgás szempontjából, illetve a klímaberendezés szervizegység klímaberendezéshez való csatlakozásait.
A kijelzőn a következő látható: Drained oil glas emptying!	Üzenet a leszívás- vagy újrahajósítás-művelet során, ha a fáradtolaj tartályban több mint 150 mL fáradtolaj van.	A fáradtolajtartály tartalmát környezetkímélő módon ártalmatlanítsa.
A kijelzőn a következő látható: Figyelmeztetés! Not enough vacuum for injection!	Üzenet a feltöltési művelet közben, abban az esetben, ha a klímaberendezésben lévő vákuum nem elegendő a művelet befejezéséhez.	Ellenőrizze a klímaberendezést szivárgás szempontjából, illetve a klímaberendezés szervizegység klímaberendezéshez való csatlakozásait.
A kijelzőn a következő látható: Quantity too large. Fill internal vessel!	Üzenet a művelet bevitel során, ha a belső tartály hűtőközeg mennyisége nem elegendő a művelet befejezéséhez.	Töltse fel a belső hűtőközegtartályt.
A kijelzőn a következő látható: Not enough UV. Add!	Üzenet a folyamatbevitel során, ha az UV-adaléktartály mennyisége nem elegendő a folyamat befejezéséhez.	Töltse fel az UV-adaléktartályt.

Hiba	Lehetséges ok	Megoldási javaslat
A kijelzőn a következő látható: Not enough oil. Add!	Üzenet a művelet bevitel során, ha a frissolaj tartály mennyisége nem elegendő a művelet befejezéséhez.	Töltse fel a megfelelő olajfajttával a frissolajtartályt.
A kijelzőn a következő látható: Max. filling time exceeded! Carry on?	Üzenet a feltöltésfolyamat során, ha a beállított hűtőközeg-mennyiség nem tölthető be.	Ellenőrizze a klímaberendezés szervizegység csatlakozóinak átjárhatóságát.
A kijelzőn a következő látható: External tank empty or closed valve. Check!	Üzenet a hűtőközegetartály töltése kezdetén vagy során, ha a beállított hűtőközeg mennyiség elérése sikertelen volt.	Ellenőrizze, hogy a külső hűtőközeg tartály még tartalmaz-e elegendő hűtőanyagot, vagy hogy a külső hűtőközeg tartály szelepei nyitva vannak-e.
A kijelzőn a következő látható: Change the equipment drier filter! Go on?	Ez az üzenet a klímaberendezés szervizegység bekapcsolásakor jelenik meg.	Lehetőleg minél hamarabb cserélje ki a belső szűrőt (Szárítószűrő cseréje 33. oldal). Átlépéséhez 3 másodpercig tartsa lenyomva az ENTER gombot.
A kijelzőn a következő látható: Change the vacuum pump oil! Go on?	Ez az üzenet a klímaberendezés szervizegység bekapcsolásakor jelenik meg.	Lehetőleg minél hamarabb cserélje ki a vákuumszivattyú-olajat (Vákuumszivattyú-olaj cseréje 35. oldal). Átlépéséhez 3 másodpercig tartsa lenyomva az ENTER gombot.
A kijelzőn a következő látható: Printer not in line! Carry on?	Az üzenet a nyomtató hibáját jelzi.	<ul style="list-style-type: none"> > Ellenőrizze, hogy van-e papír a nyomtatóban. > Ellenőrizze, hogy be van-e kapcsolva a nyomtató (a sárga LED-nek folyamatosan világítania kell). > Ellenőrizze, hogy a fedél megfelelően le van-e zárva.
A kijelzőn a következő látható: Error 01	A leengedés befejezése előtt hűtőközeg betöltés történt.	Ismételje meg a leszívási műveletet; ne szakítsa meg a leszívási műveletet.
A kijelzőn a következő látható: Error 02	A klímaberendezés szivárog. A klímaberendezésben még hűtőközeg van.	Hárítsa el a szivárgást.
A kijelzőn a következő látható: Error 03	Nem érkeznek értékek a hűtőközegmérlegtől.	Ellenőrizze a mérleg működését.
A kijelzőn a következő látható: Error 04	Az öblítési művelet során a nyomás nem csökkenthető le.	<ul style="list-style-type: none"> > Ellenőrizze a klímaberendezést és a csatlakozókat tömítetlenségek, beszűkülések és jegesedések szempontjából. > Ellenőrizze a nyomásérzékelő kalibrálását.
A kijelzőn a következő látható: Error 09	Öblítési művelet közben a kisnyomású csatlakozó nincs csatlakoztatva az öblítőtartályhoz.	Csatlakoztassa a kisnyomású tömlőt az öblítőtartályhoz és nyissa ki a szelepet.
A kijelzőn a következő látható: Error 10	A szoftverteszt során nem lehetett kellően lecsökkenteni a nyomást.	<ul style="list-style-type: none"> > Maradék nyomás a nyomásmérőkön? > Ellenőrizze a nyomásérzékelő kalibrálását. > Ellenőrizze a belső palacknyomást. > Ellenőrizze a kompresszort és a megfelelő mágnesszelepek működését.
A kijelzőn a következő látható: Error 12	A szoftverteszt során a belső tartályból hűtőközeg vétele sikertelen volt.	<ul style="list-style-type: none"> > Ellenőrizze a nyomásérzékelő kalibrálását. > Ellenőrizze, hogy a belső tartály szelepe nyitva van-e. > Ellenőrizze a RE-szelepet.

Hiba	Lehetséges ok	Megoldási javaslat
A kijelzőn a következő látható: Error 52	Nem található/nem ismerhető fel USB adattároló.	<ul style="list-style-type: none"> > Illessze be az USB adattárolót. > Biztosítsa hogy az USB adattároló FAT32 fájlrendszerre legyen formázva.
A kijelzőn a következő látható: Error 60	Hibridszerviz (szerviztömlők hibridolajjal történő öblítése) esetén vákuum elérése sikertelen volt.	<ul style="list-style-type: none"> > Csatlakoztatva vannak a szerviztömlők a hibrid öblítőtartályra? > Helyesen van felszerelve a hibrid öblítőtartály? > Ellenőrizze a csatlakozásokat tömítetlenség szerint.
A kijelzőn a következő látható: Error 61	Nyomásnövekedés a hibridszerviz (szerviztömlők hibridolajjal történő öblítése) során.	<ul style="list-style-type: none"> > Csatlakoztatva vannak a szerviztömlők a hibrid öblítőtartályra? > Helyesen van felszerelve a hibrid öblítőtartály? > Nyitva vannak a szerviz-gyorscsatlakozók?
A kijelzőn a következő látható: Error 61	Nem sikerült kapcsolatot létesíteni az analízis modulal.	<ul style="list-style-type: none"> > Ellenőrizze az összeköttetést. > Aktiválva vannak a modul LED-jei?
A kijelzőn a következő látható: Error 00001	A mért értékek instabilak.	<ul style="list-style-type: none"> > A potenciális elektromos zavaró forrásokat, mint pl. mobiltelefonok, vagy hegesztőkészülékek, tartsa távol a készüléktől.
A kijelzőn a következő látható: Error 00002	A mért értékek aránytalanul magasak.	<ul style="list-style-type: none"> > A potenciális elektromos zavaró forrásokat, mint pl. mobiltelefonok, vagy hegesztőkészülékek, tartsa távol a készüléktől.
A kijelzőn a következő látható: Error 00003	A környezeti levegővel való kalibrálás sikertelen volt.	<ul style="list-style-type: none"> > Gondoskodjon a készülék megfelelő szellőzéséről. > Gondoskodjon az esetlegesen kiáramlott hűtőközeg elszívásáról.
A kijelzőn a következő látható: Error 00004	A készülék a javasolt hőmérséklettartományok kívül üzemel.	<ul style="list-style-type: none"> > A készüléket csak megfelelő hőmérsékletű (10 °C – 45 °C) helyiségekben helyezze üzembe. > Gondoskodjon a megfelelő szellőzésről.
A kijelzőn a következő látható: Error 00001	A hűtőközeg-mintában túl nagy a levegő aránya, vagy a hűtőközeg mennyisége túl kevés volt a méréshez.	<ul style="list-style-type: none"> > Biztosítsa, hogy a hűtőközeg nyomása megfelelő legyen. > Ellenőrizze, hogy az összes csatlakozótömlő csatlakozik-e, nincsen-e megtörve és olajmentes-e.

16 Ártalmatlanítás



FIGYELEM! Védje környezetét!

Az üzemi folyadékok és a komponensek ártalmatlanítása csak szakképzett személyzet által, a nemzeti előírások betartása mellett történhet.

Visszanyert folyadékok ártalmatlanítása

- Az elhasznált olaj veszélyes hulladék.
- Ne keverje össze az elhasznált olajat más folyadékokkal.
- Ártalmatlanítás előtt megfelelő tartályokba engedje le a használt olajat.

Csomagolóanyag ártalmatlanítása

- A kartonpapír csomagolóanyagot az egyéb hulladékpapírokkal együtt selejtezze le.
- A műanyag csomagolóanyagot az egyéb újrahasznosítható hulladékkal együtt selejtezze le.

A régi klímaberendezés szervizegység ártalmatlanítása

- A klímaberendezés szervizegység ártalmatlanításakor először engedjen le minden folyadékot a készülékből és a nemzeti előírások szerint ártalmatlanítsa a folyadékokat.
- Bízza szakképzett személyeztre a régi klímaberendezés szervizegység ártalmatlanítását, vagy forduljon az ügyfélszolgálathoz.

17 Műszaki adatok

	ASC 6300 G
Cikksz.:	9103303105
Méreték (szélesség x magasság x mélység):	560 mm × 1300 mm × 650 mm
Súly:	110 kg
Áramellátás:	230 V / 240 V, 50 Hz / 60 Hz A megfelelő feszültség biztosításához inverterre, vagy hasonló készülékre lehet szükség.
A tápellátás megengedett legnagyobb Z _{max} impedanciája:	0,43 Ω
Hűtőközeg leszívási sebesség:	30 kg/h
Vákuumszivattyú teljesítménye:	5 autó óránként
Hűtőközeg visszanyerési arány:	Minimum 95 %
Hermetikus kompresszor teljesítménye:	0,32 kW
Szárítósűrő teljesítménye:	150 kg
Vákuumszivattyú olaj élettartama:	60 h
Töltőhenger akkumulátor kapacitása:	16 kg
Zajkibocsátás*:	62 dB(A)
Hűtőközeg elektronikus mérlegének pontossága:	± 10 g
Fáradtolaj / új olaj elektronikus mérlegének pontossága:	± 1 g
UV-adalék elektronikus mérlegének pontossága:	± 1 g
Maximálisan megengedett nyomás:	– 1 bar ... 20 bar
Hűtőközeg:	R134a, R1234yf, R513A
Olaj:	Csak a gyártó által jóváhagyott olaj
Maximális megengedett üzemi hőmérséklet:	5 °C ... 40 °C
Tárolási hőmérséklet-tartomány:	-25 °C ... 50 °C
	ASC 6400 G
Cikksz.:	9103303106
Méreték (szélesség x magasság x mélység):	560 mm × 1300 mm × 650 mm
Súly:	110 kg
Áramellátás:	230 V / 240 V, 50 Hz / 60 Hz A megfelelő feszültség biztosításához inverterre, vagy hasonló készülékre lehet szükség.
A tápellátás megengedett legnagyobb Z _{max} impedanciája:	0,43 Ω
Vákuumszivattyú teljesítménye:	192 l/óra
Hűtőközeg visszanyerési arány:	Minimum 95 %
Hermetikus kompresszor teljesítménye:	0,32 kW
Szárítósűrő teljesítménye:	150 kg
Vákuumszivattyú olaj élettartama:	60 h
Töltőhenger akkumulátor kapacitása:	28 kg

	ASC 6400 G
Zajkibocsátás*:	62 dB(A)
Hűtőközeg elektronikus mérlegének pontossága:	± 10 g
Fáradtolaj / új olaj elektronikus mérlegének pontossága:	± 1 g
UV-adalék elektronikus mérlegének pontossága:	± 1 g
Maximálisan megengedett nyomás:	- 1 bar ... 20 bar
Hűtőközeg:	R134a, R1234yf, R513A
Olaj:	Csak a gyártó által jóváhagyott olaj
Maximális megengedett üzemi hőmérséklet:	5 °C ... 40 °C
Tárolási hőmérséklet-tartomány:	-25 °C ... 50 °C

A klímaberendezés szervizegység LpA kibocsátási hangnyomásszintjének megállapítására különböző üzemá-
lapotokban került sor az EN ISO 3746 szerint. Mind az átlagos dB(A) értékek, mind a maximális dB(C) csúc-
sértékek jóval a megengedett legnagyobb expozíciós értékek alatt vannak.

Mért értékek: 62 dB(A), 74 dB(C)

17.1 Folyamatábra, ASC6300 G

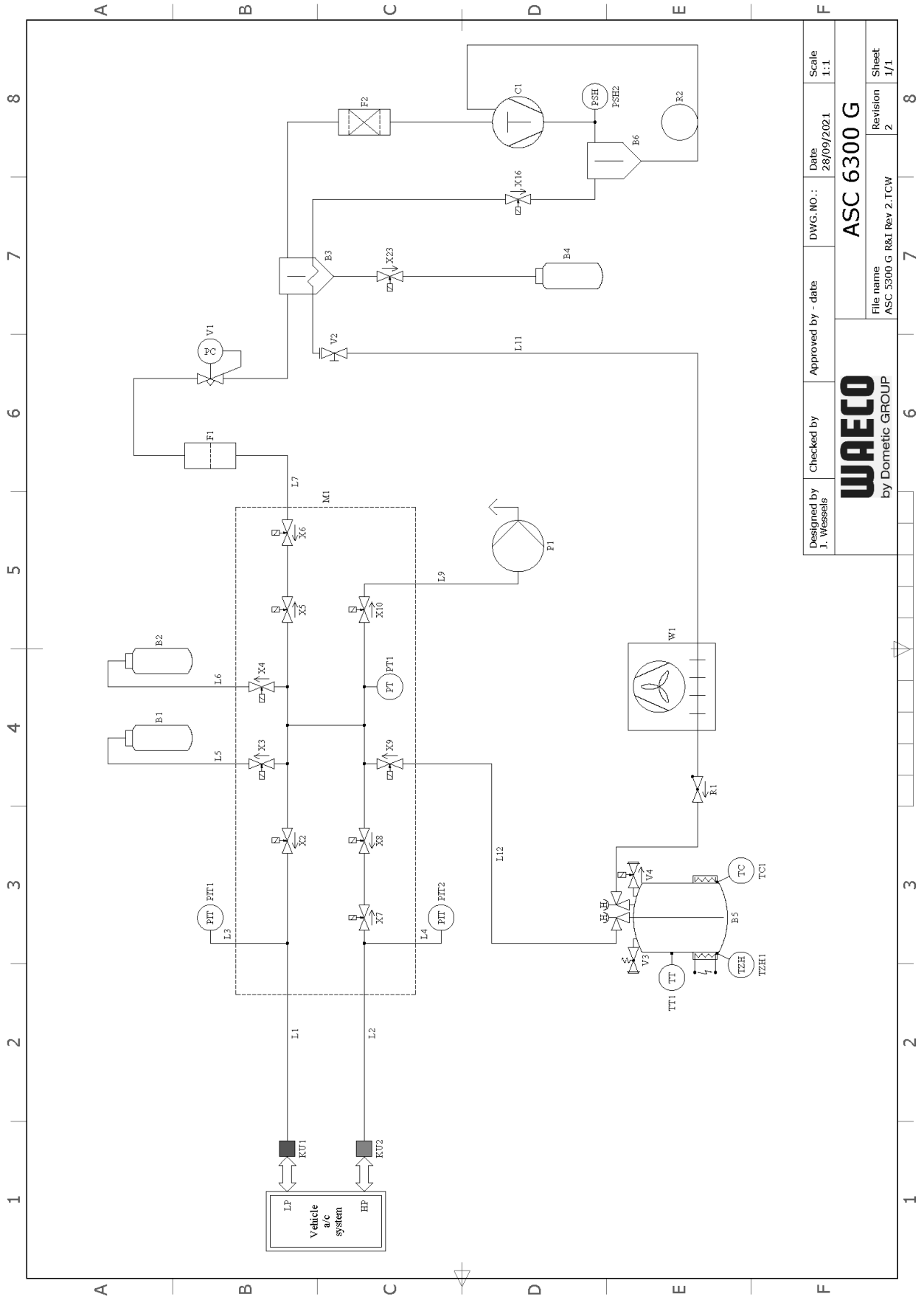

Designed by J. Wessels	Checked by	Approved by - date	DWG. NO.:	Date 28/09/2021	Scale 1:1
 by Dometic GROUP			ASC 6300 G		
			File name ASC_5300 G_R&I_Rev 2.TCW	Revision 2	Sheet 1/1

Képalírás

Tétel	Leírás
B1	UV-festék palack
B2	Olaj palack
B3	Olaj leválasztó / hőcserélő
B4	Fáradtolaj palack
B5	Hűtőközeg tartály
B6	Olajleválasztó kompresszor
C1	Kompresszor
F1	Durva szűrő
F2	Szárító szűrő
KU1	Kisnyomású szervizcsatlakozó
KU2	Nagynyomású szervizcsatlakozó
L1	Kisnyomású szerviztömlő
L11	Kondenzátor tömő, sárga
L12	Hűtőközeg vezeték
L2	Nagynyomású szerviztömlő
L3	Kisnyomású nyomásmérő tömlő
L4	Nagynyomású nyomásmérő tömlő
L5	UV-festék tömlő
L6	Olajtömlő
L7	Visszanyerő tömlő
L9	Vákuumszivattyú vezeték
M1	Szelep elosztócső
P1	Vákuumszivattyú
PIT1	Kisnyomású nyomásmérő
PIT2	Nagynyomású nyomásmérő
PSH2	Nagynyomású biztonsági kapcsoló
PT1	Nyomásérzékelő
R1	Hűtőközeg tartály visszacsapószelep
R2	Hajszálcső
TT1	Hőmérséklet szonda
TZH1	Olvadóbiztosíték
TC1	Klixon
V1	Tágulószelep
V2	Kézi szelep, sárga tömlő
V3	Túlnyomás biztonsági szelep
V4	NCG leengedő szelep
W1	Kondenzátor
X10	VC mágnesszelep
X16	CY mágnesszelep
X2	LP mágnesszelep
X23	DO mágnesszelep
X3	UV mágnesszelep
X4	Olaj mágnesszelep
X5	Z2 mágnesszelep
X6	Z2 mágnesszelep
X7	HP mágnesszelep

Tétel	Leírás
X8	HP mágnesszelep
X9	RE mágnesszelep

17.2 Folyamatábra, ASC6400 G

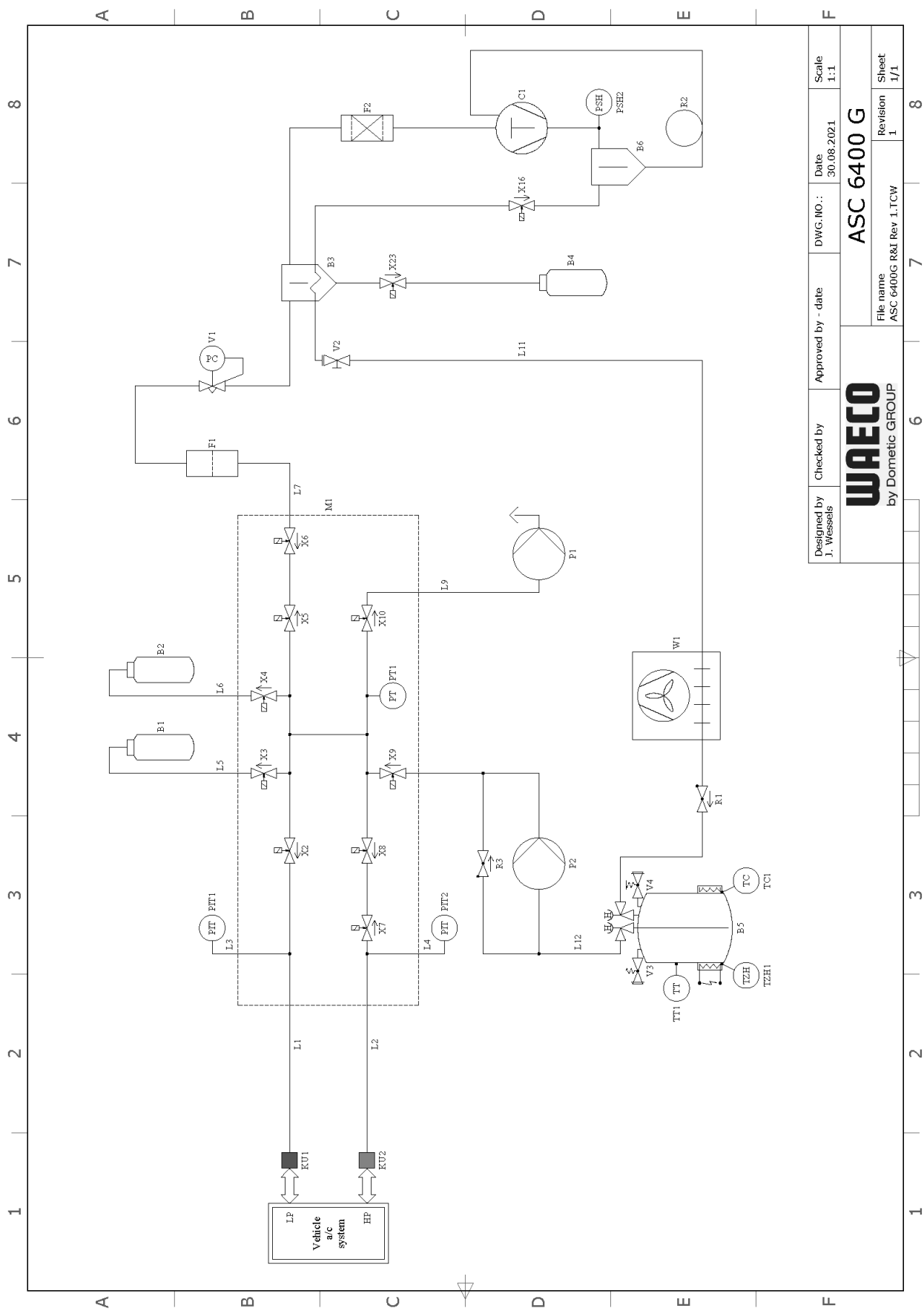

Designed by J. Wessels	Checked by	Approved by - date	DWG. NO.:	Date 30.08.2021	Scale 1:1
WAECO by Dometic GROUP			ASC 6400 G		

Képalírás

Tétel	Leírás
B1	UV-festék palack
B2	Olaj palack
B3	Olaj leválasztó / hőcserélő
B4	Fáradtolaj palack
B5	Hűtőközeg tartály
B6	Olajleválasztó kompresszor
C1	Kompresszor
F1	Durva szűrő
F2	Szárító szűrő
KU1	Kisnyomású szervizcsatlakozó
KU2	Nagynyomású szervizcsatlakozó
L1	Kisnyomású szerviztömlő
L11	Kondenzátor tömő, sárga
L12	Hűtőközeg vezeték
L2	Nagynyomású szerviztömlő
L3	Kisnyomású nyomásmérő tömlő
L4	Nagynyomású nyomásmérő tömlő
L5	UV-festék tömlő
L6	Olajtömlő
L7	Visszanyerő tömlő
L9	Vákuumszivattyú vezeték
M1	Szelep elosztócső
P1	Vákuumszivattyú
P2	Folyadékszivattyú
PIT1	Kisnyomású nyomásmérő
PIT2	Nagynyomású nyomásmérő
PSH1	Nagynyomású biztonsági kapcsoló
PSH2	Nagynyomású biztonsági kapcsoló
PT1	Nyomásérzékelő
R1	Hűtőközeg tartály visszacsapószelep
R2	Hajszálcső
R3	Folyadékszivattyú visszacsapószelep
TT1	Hőmérséklet szonda
TZH1	Olvadóbiztosíték
TC1	Klixon
V1	Tágulószelep
V2	Kézi szelep, sárga tömlő
V3	Túlnyomás biztonsági szelep
V4	NCG leengedő szelep
W1	Kondenzátor
X10	VC mágnesszelep
X16	CY mágnesszelep
X2	LP mágnesszelep
X23	DO mágnesszelep
X3	UV mágnesszelep
X4	Olaj mágnesszelep

Tétel	Leírás
X5	Z2 mágnesszelep
X6	Z2 mágnesszelep
X7	HP mágnesszelep
X8	HP mágnesszelep
X9	RE mágnesszelep

17.3 Kapcsolási rajz, ASC6300 G

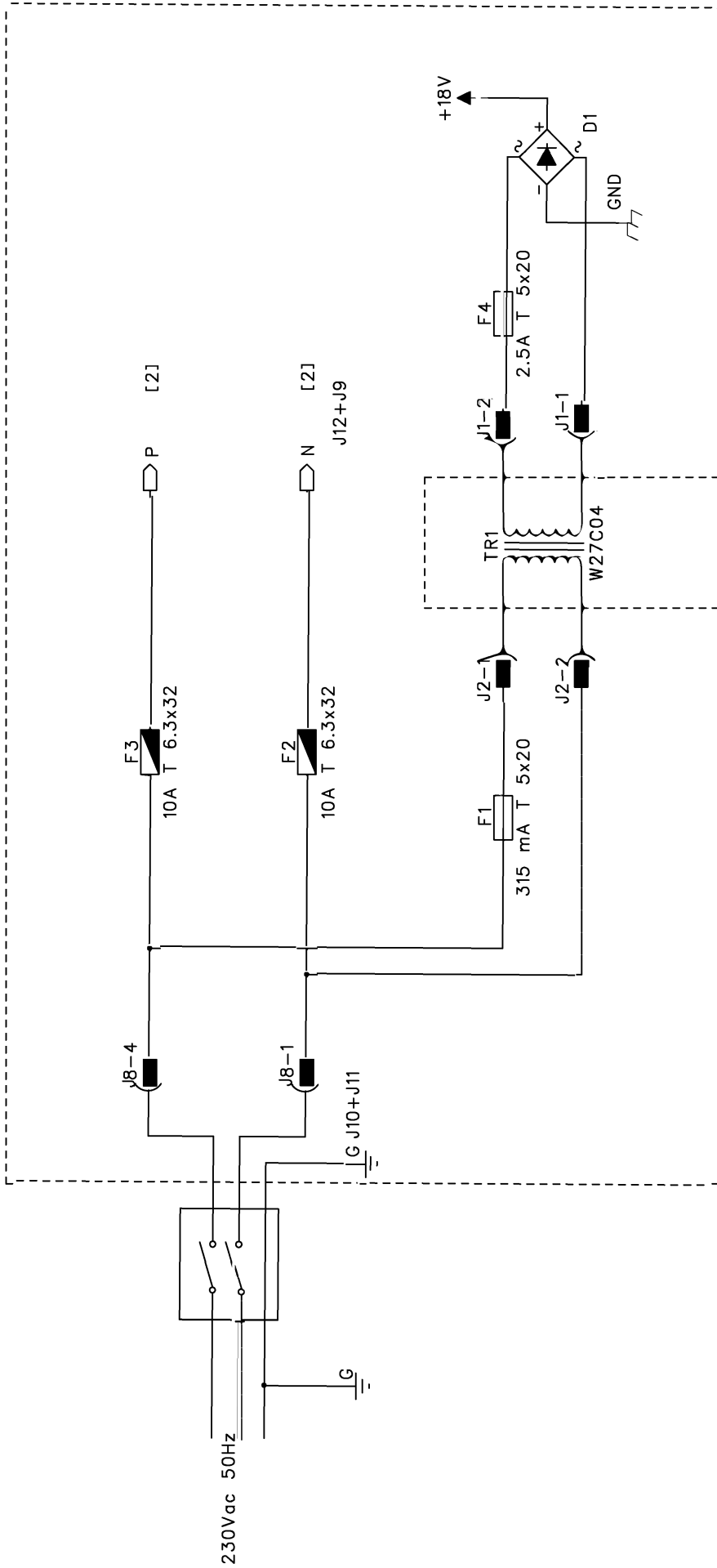

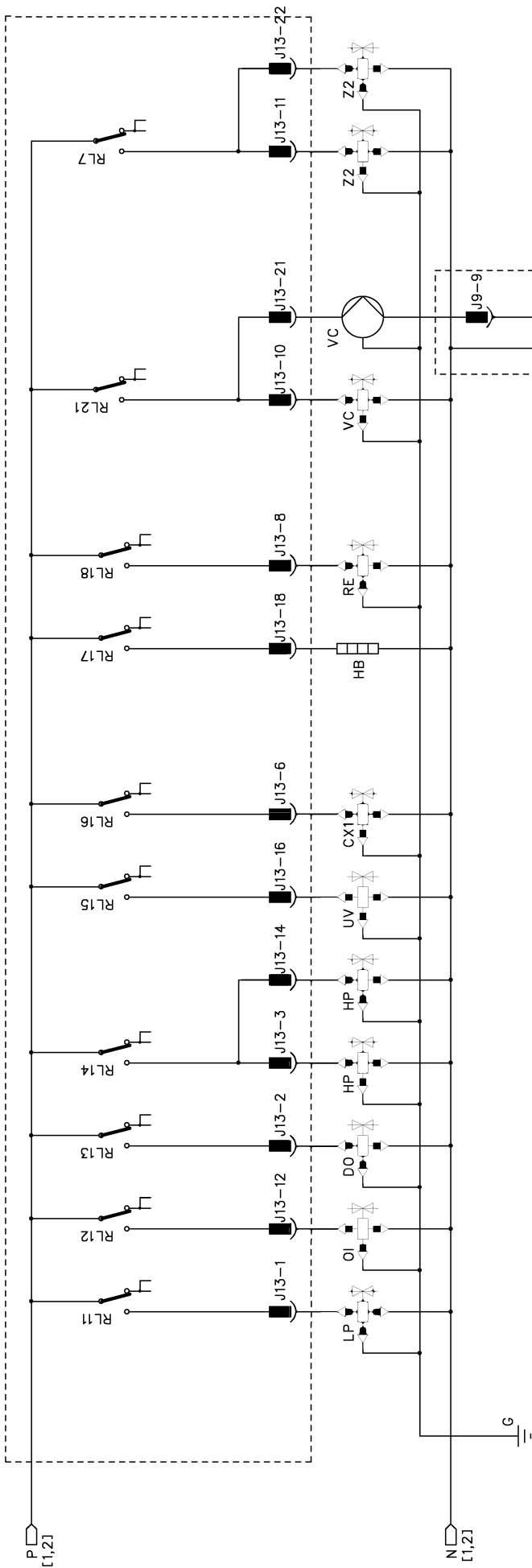

Header connectors on PWR, top view

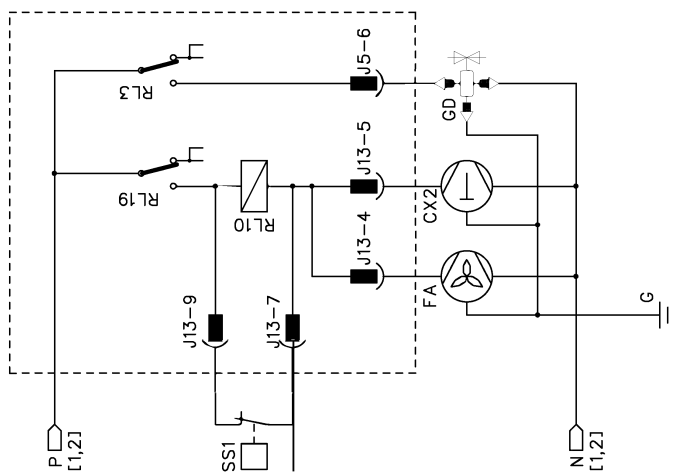
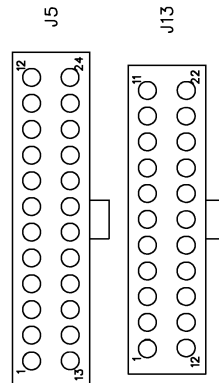

17.4 Kapcsolási rajz, ASC6400 G

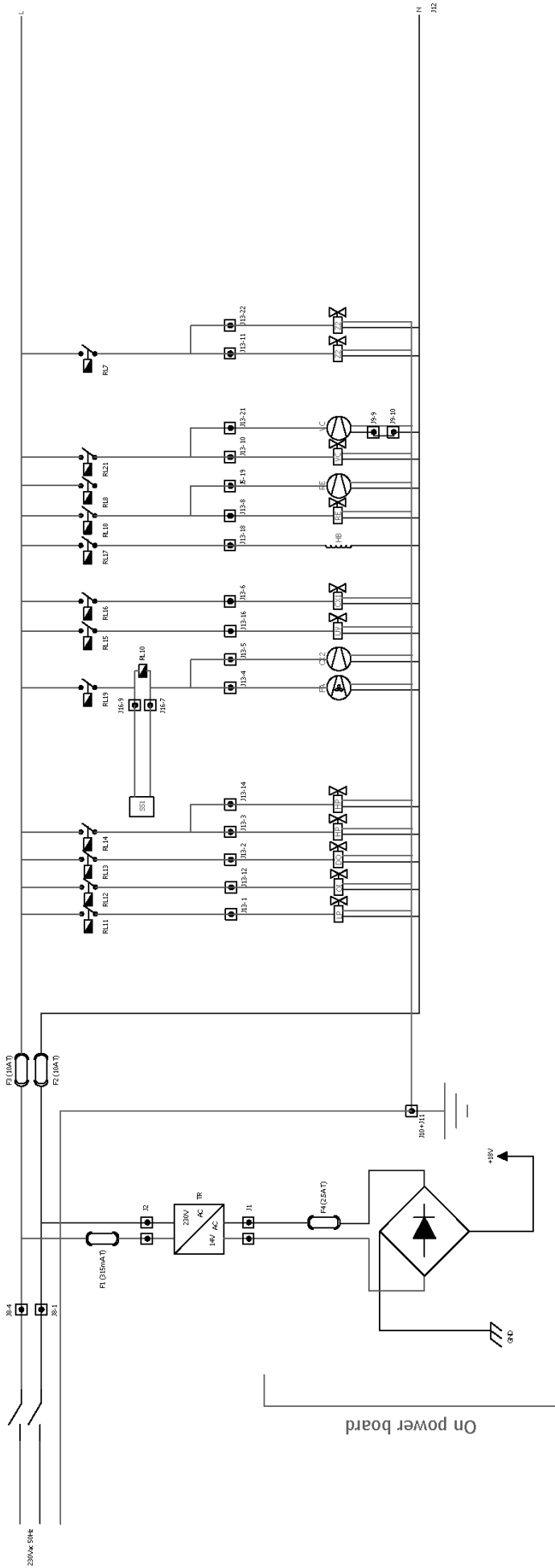

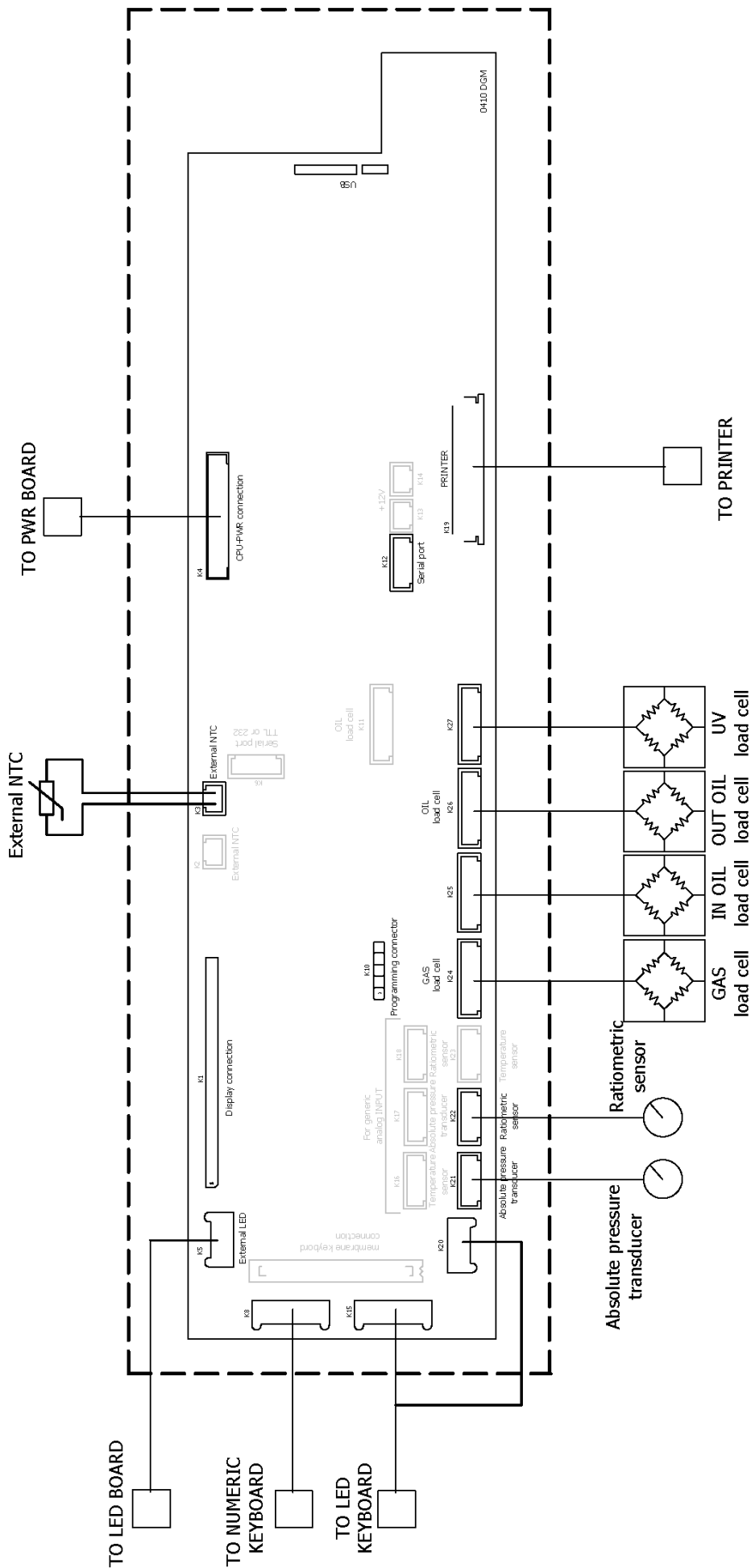



[waeco.com](https://www.waeco.com)

SUPPORT

[waeco.com/en/de/support](https://www.waeco.com/en/de/support)

SALES

[waeco.com/en/de/contact](https://www.waeco.com/en/de/contact)

A complete list of Dometic companies, which comprise the Dometic Group, can be found in the public filings of:

DOMETIC GROUP AB Hemvämsgatan 15 SE-17154 Solna Sweden